

Schnitt A-A

M 1:25

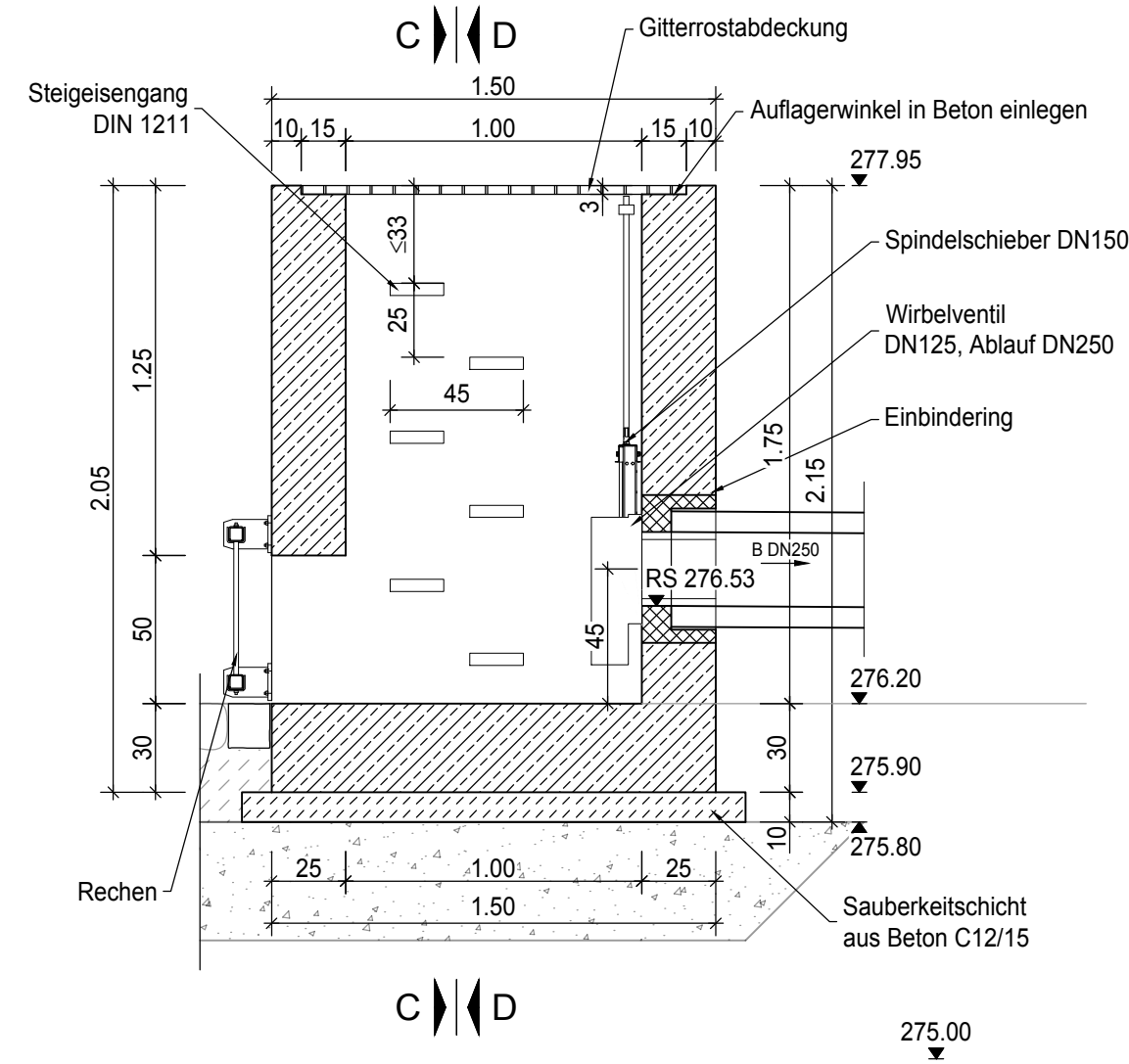

Schnitt B-B

M 1:25

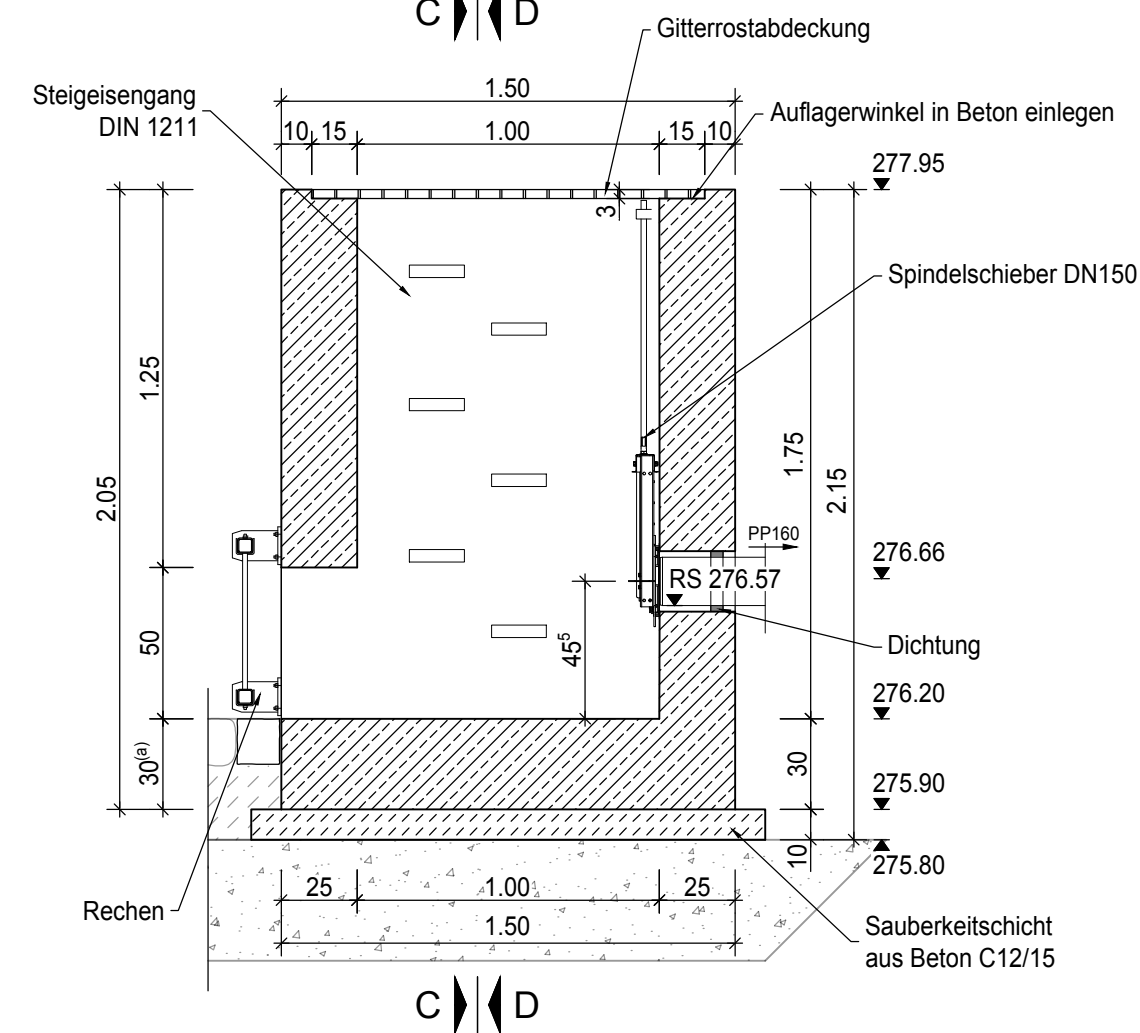

Schnitt C-C

(Darstellung ohne Spindelschieber und Wirbelventil)  
M 1:25

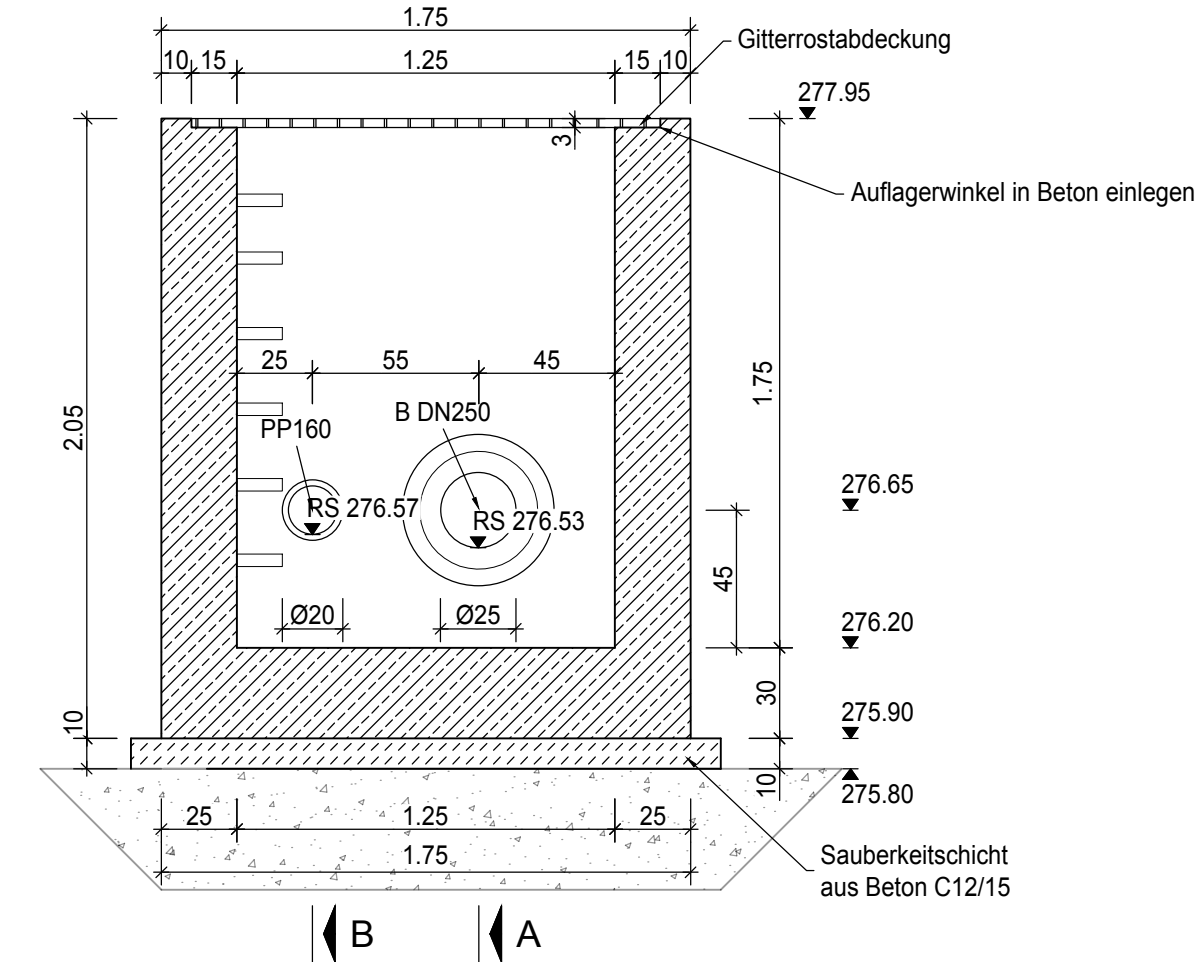

Schnitt D-D

M 1:25

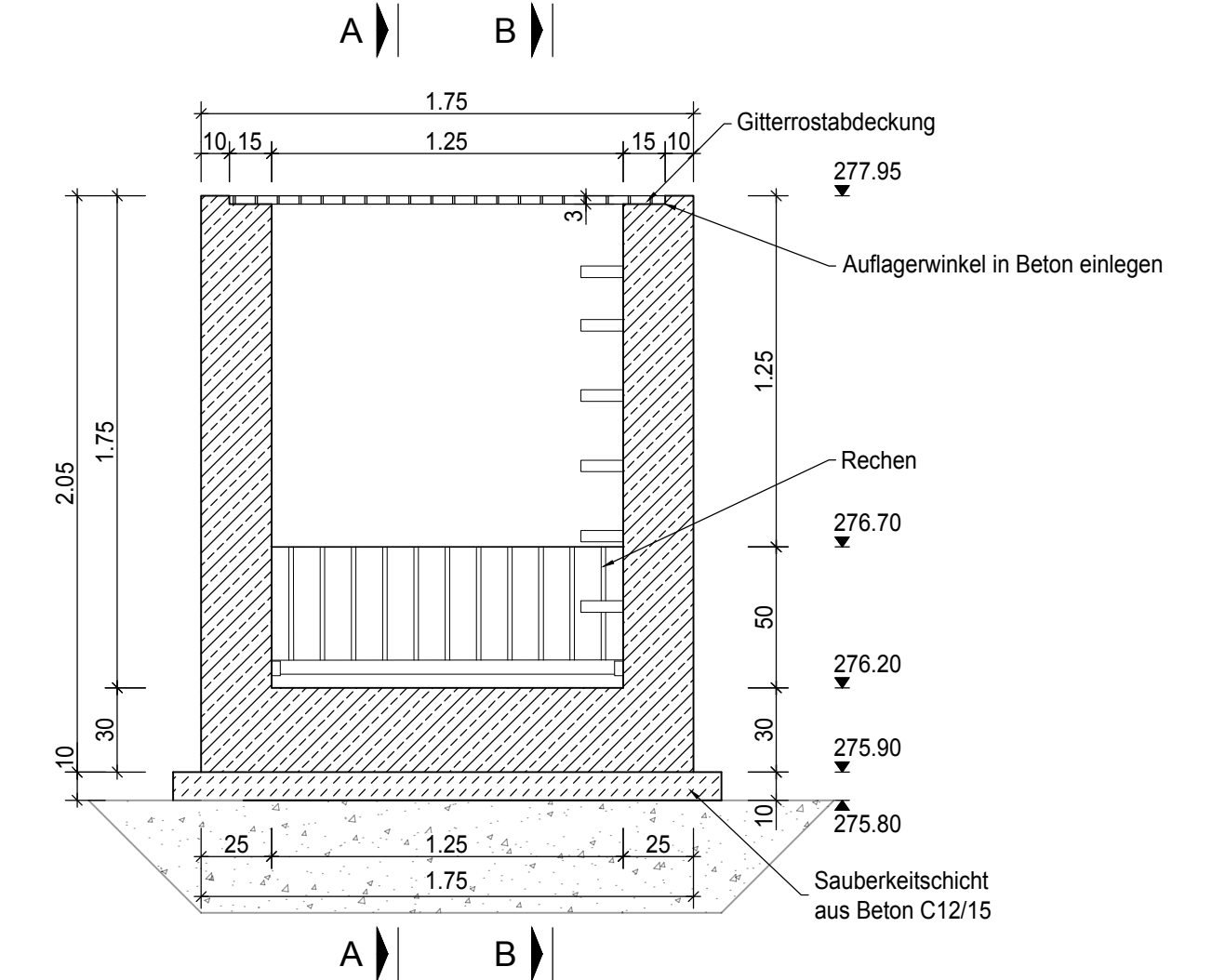

Grundriss

M 1:25

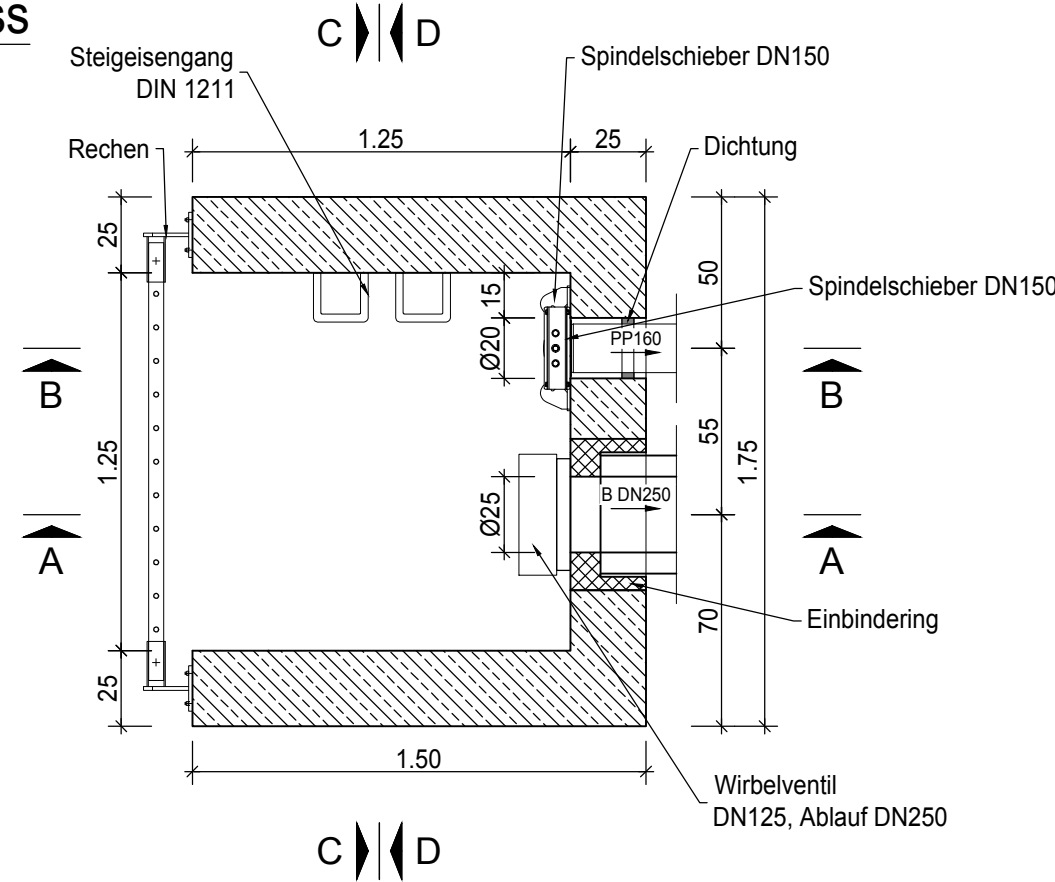

Teillageplan

M 1:50

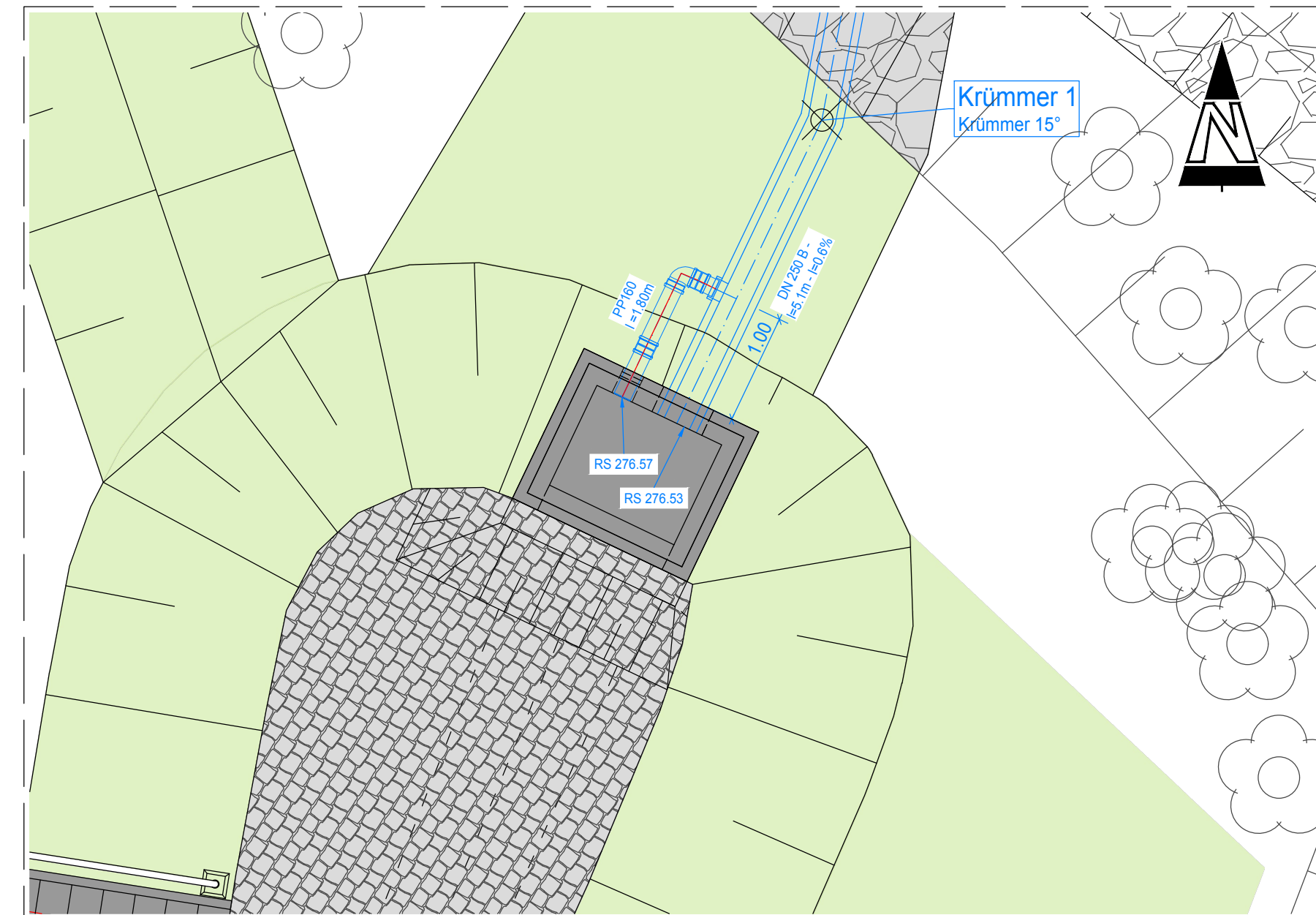

Nur zur Kalkulation  
freigegeben !

Zeichenerklärung:

	Stahlbeton
	Sauberkeitsschicht C12/15

OP-08

Rev.	Datum	TSC gezeichnet	BCL/MAC geprüft	BCL/MAC freigegeben	Planerstellung	Beschreibung Revisionsstand
0	31.01.2025				Planerstellung	
Bauvorhaben:				Fachplaner:		
Umbau Wehr Grumbach an der Wilden Sau				Dipl. Ing. (FH) Max Eckardt		
Instandsetzung der HW-Entlastung				Tragwerksplanung		
sowie Ufersicherung Anliegerstraße				Projekt Ingenieur		
				Tiergartenstraße 48		
				01219 Dresden		
Bauherr:				Lagebezug:		Höhenbezug:
Stadtverwaltung Wilsdruff				DHDN Gauß-Krüger/Bessel Zone 4		DHHN92 (m NHN)
Nossener Straße 20, 01723 Wilsdruff				Projektnummer:		Leistungsphase:
				C242055GB.2211.DD1		LPH 6
Blattinhalt:				Datum:		Blattformat:
Regenrückhaltebecken				31.01.2025		1189x420
Detailplan						Maßstab:
Auslaufbauwerk Regenrückhaltebecken						1:50, 25
				Zeichnungs-Nr.:		242055383

