

**temporäre Einschränkungen d. BE (incl. Auf- und Abbauphasen)**

**2025**  
Frühjahrsmarkt 10.04. - 20.05.25  
Herbstmarkt 03.09. - 07.10.25  
Striezelmarkt 27.10. - 10.01.26

**LEGENDE**

BE-Fläche Bestand:  
Schutzasphalt mind. 10 cm dick  
auf Gehweg und Fahrbahn,  
teilweise im Gefälle, an den Rändern ausgezogen  
mit eingelegten Röhren zu Straßeneinläufen

Höhenbezug ±0,00 ü. OFF = 116,50m ü. NHN

Index	Änderung	Datum	Gez.

**Dresden**  
Landeshauptstadt Dresden  
Amt für Hochbau und Immobilienverwaltung  
PF 120020 01001 Dresden Tel. 488 38 20, Fax 488 38 17

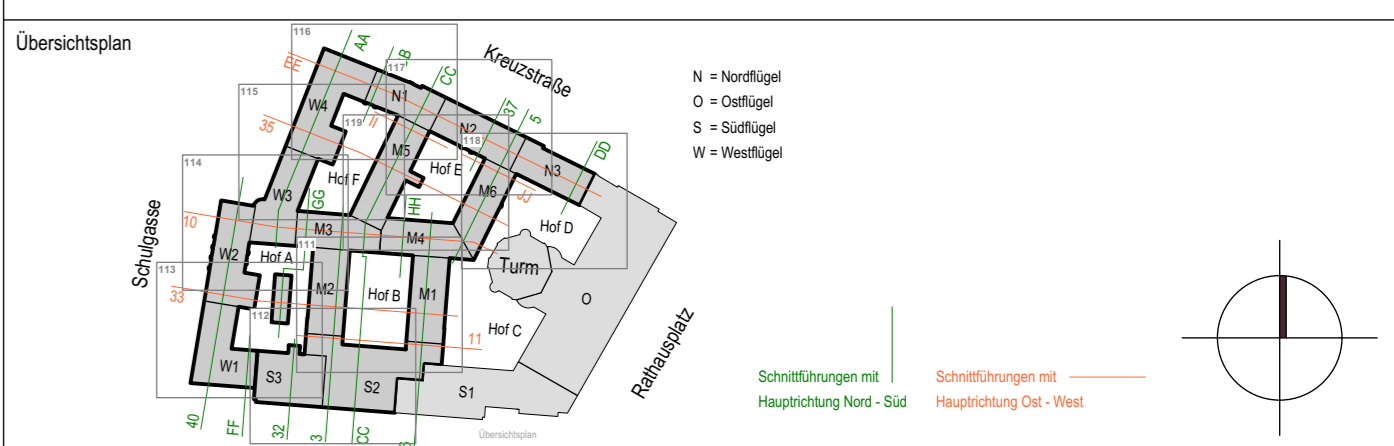

**Projekt**  
**1000 - Neues Rathaus**  
Dr.-Külz-Ring 19, 01067 Dresden  
Vorgezogene Sanierungsmaßnahme - MB III

Standortverwalter  
Amt für Hochbau und Immobilienverwaltung

Planungsphase  
**5 - AUSFÜHRUNGSPLANUNG**

Architekt	Fachplaner

Inhaltliche Koordinierung ist erfolgt mit:  
Fachplaner Fachplaner Fachplaner

Darstellung	Plannummer	o.M.	Datum
MB III Plan BE / Photovoltaik Zustand 2	1000_001_5_A_LBE_3LBE02_		25.07.2024

**ZUSTAND 2 ( 10.02.2025 - 11.08.2025)**

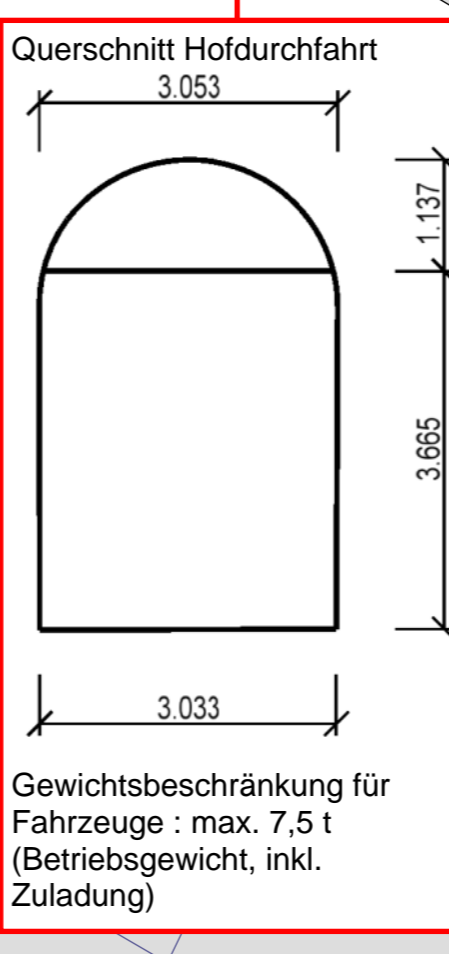
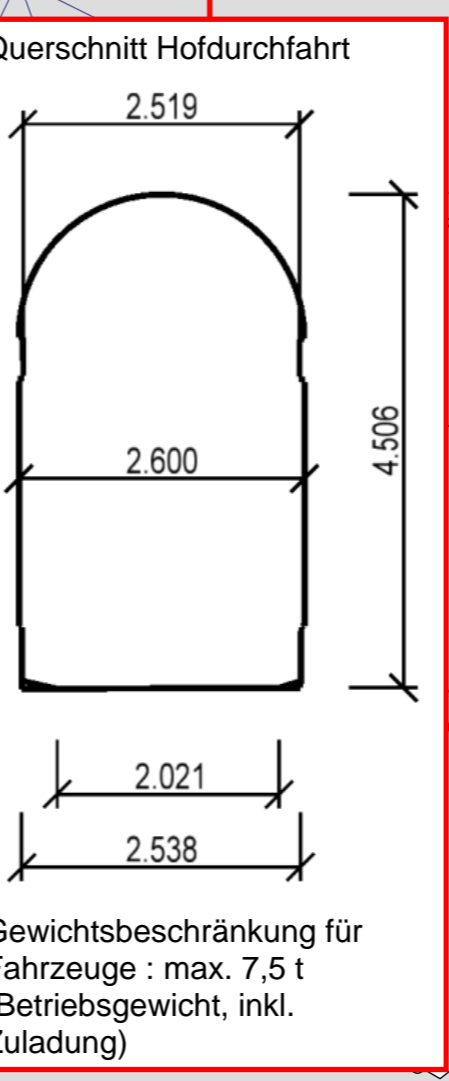
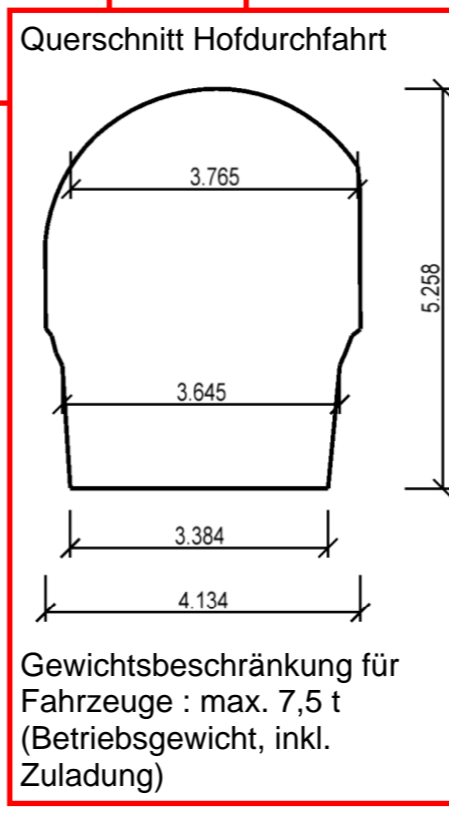
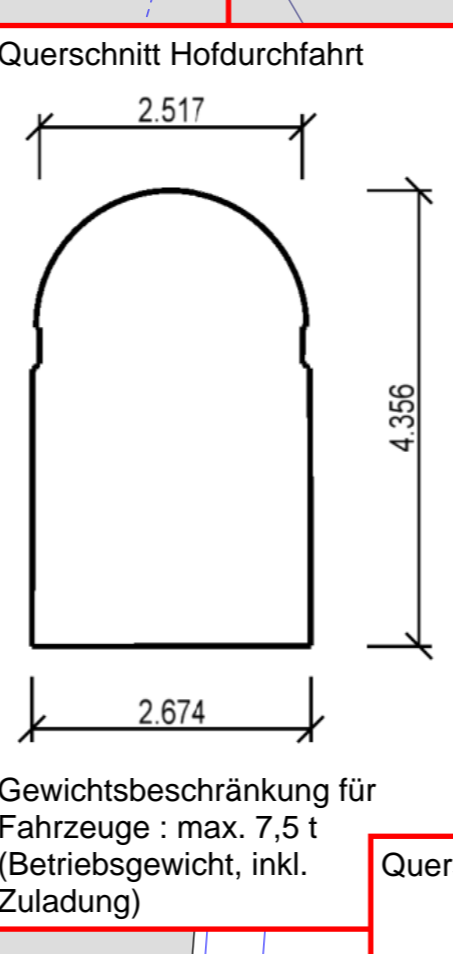
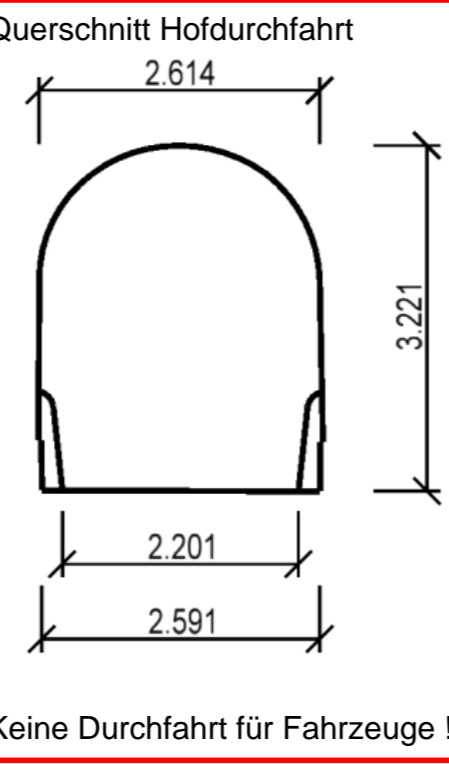
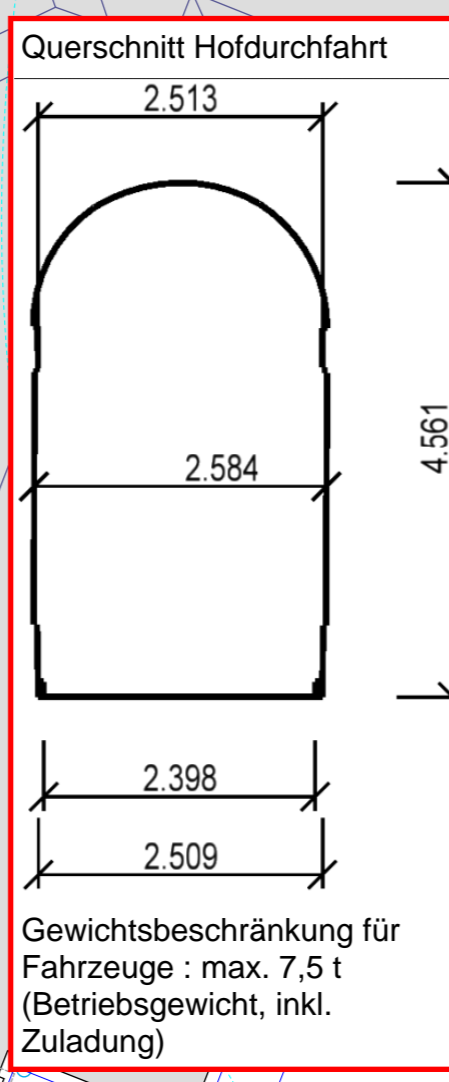
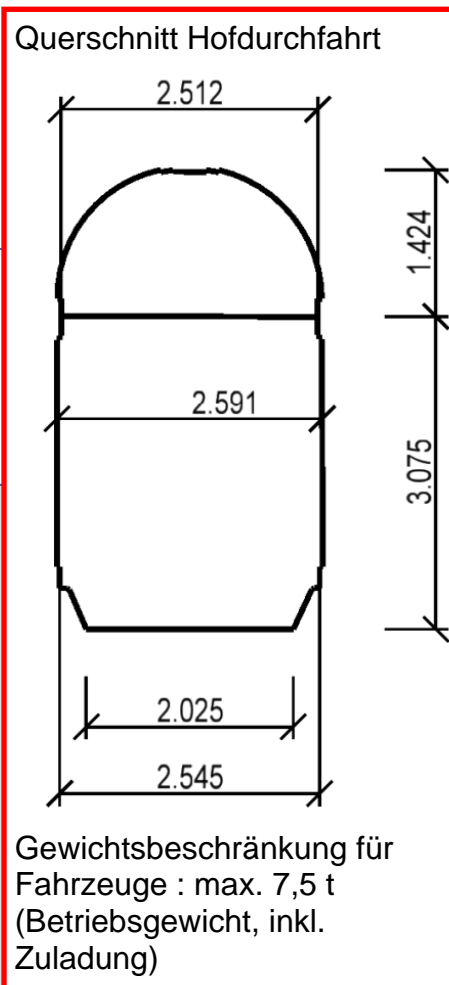
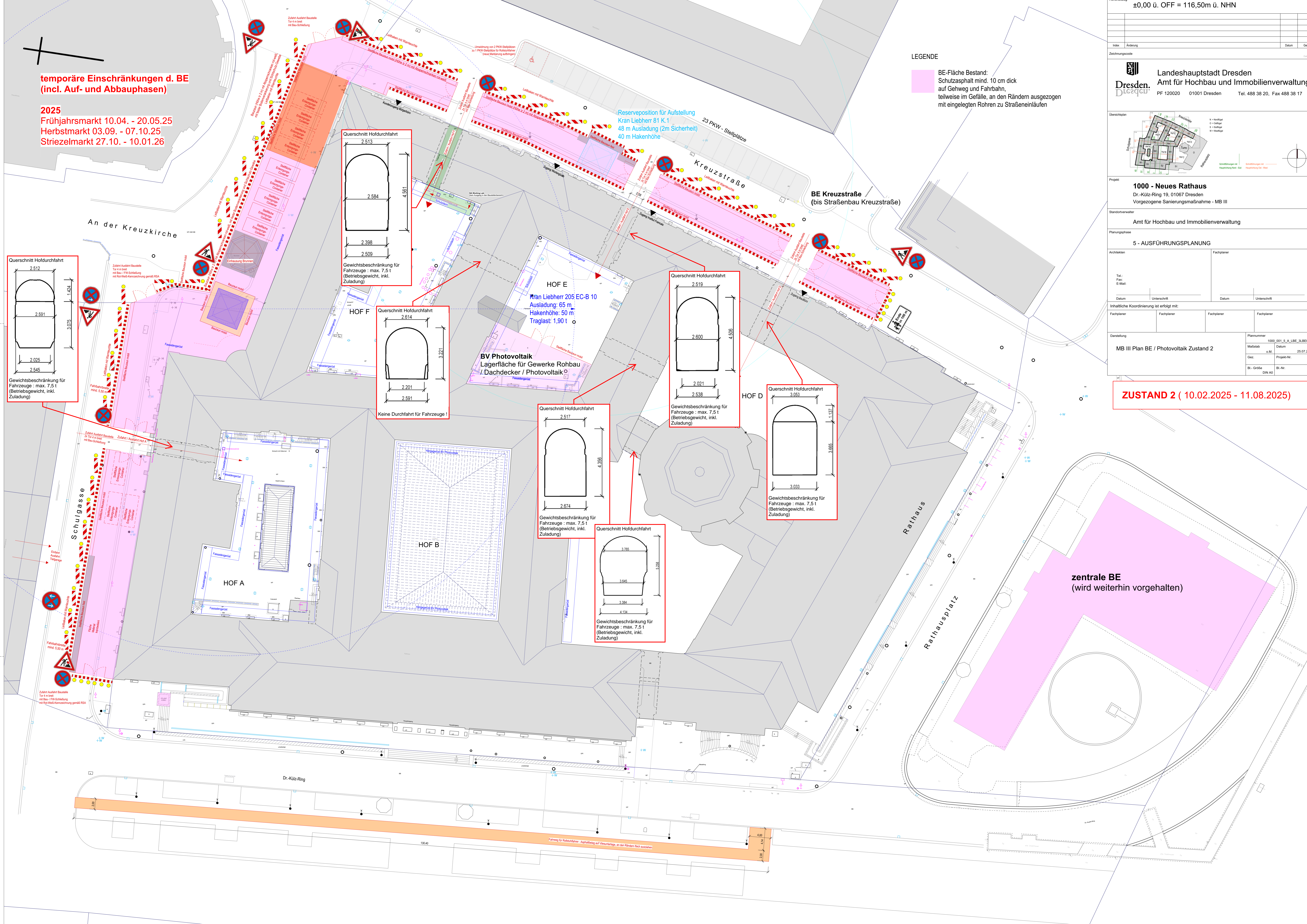

Reserveposition für Aufstellung Kran Liebherr 81 K-1  
48 m Ausladung (2m Sicherheit)  
40 m Hakenhöhe

HOF E  
Kran Liebherr 205 EC-B 10  
Ausladung: 65 m  
Hakenhöhe: 50 m  
Traglast: 1,90 t

BV Photovoltaik  
Lagerfläche für Gewerke Rohbau / Dachdecker / Photovoltaik

zentrale BE (wird weiterhin vorgehalten)