

temporäre Einschränkungen d. BE
(incl. Auf- und Abbauphasen)

2024
Frühjahrsmarkt 17.4 - 22.05.24
Herbstmarkt 04.09 - 08.10.24
Striezelmarkt 02.11. - 08.01.25

vorhandene Schutzbeläge aus Bitumen belassen

LEGENDE

BE-Fläche Bestand:
Schutzasphalt mind. 10 cm dick
auf Gehweg und Fahrbahn,
teilweise im Gefälle, an den Rändern ausgezogen
mit eingeleigten Röhren zu Straßeneinfläufen

±0,00 ü. OFF = 116,50m ü. NHN

Index	Änderung	Datum	Gez.

Dresden
Landeshauptstadt Dresden
Amt für Hochbau und Immobilienverwaltung
PF 120020 01001 Dresden Tel. 488 38 20, Fax 488 38 17

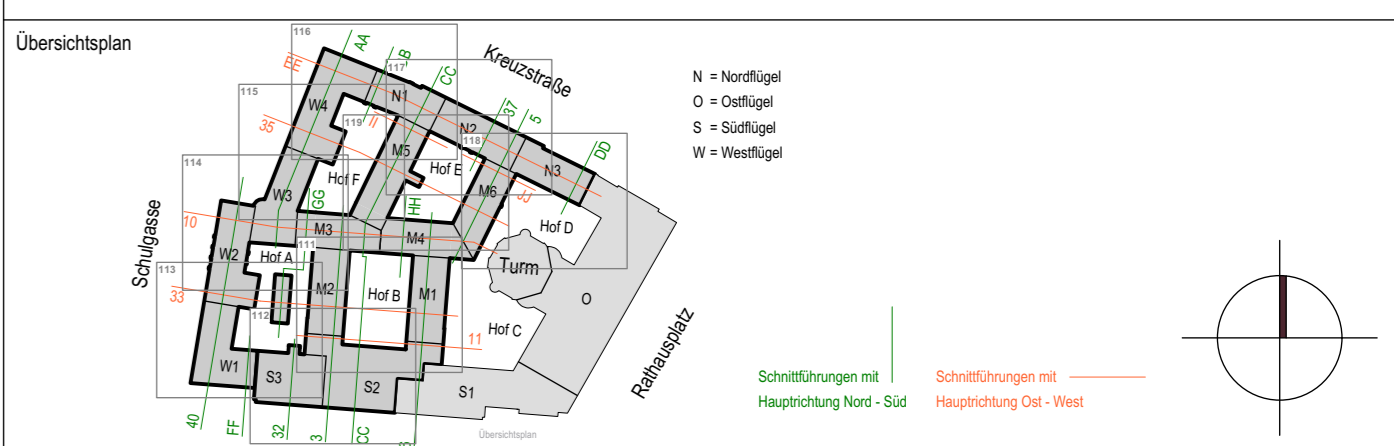

Projekt **1000 - Neues Rathaus**
Dr.-Külz-Ring 19, 01067 Dresden
Vorgezogene Sanierungsmaßnahme - MB III

Standortverwalter
Amt für Hochbau und Immobilienverwaltung

Planungsphase
5 - AUSFÜHRUNGSPLANUNG

Datum	Unterschrift	Datum	Unterschrift

Inhaltliche Koordinierung ist erfolgt mit:
Fachplaner Fachplaner Fachplaner Fachplaner

Darstellung	Plannummer	o.M.	Datum
MB III Plan BE / Photovoltaik Zustand 1	1000_001_5_A_LBE_3LBE01_...		26.07.2024
Zustand 1			

ZUSTAND 1 (08.2024 BIS 28.02.2025)

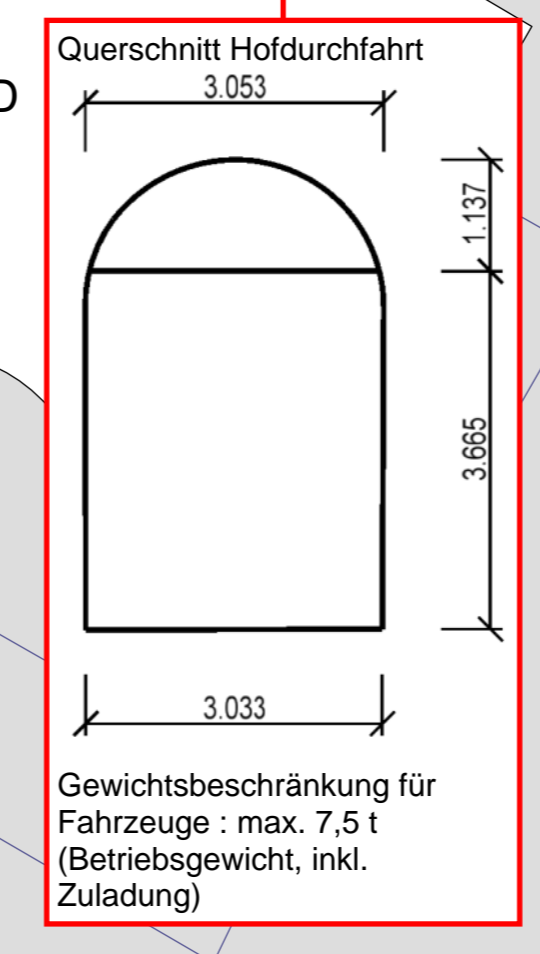
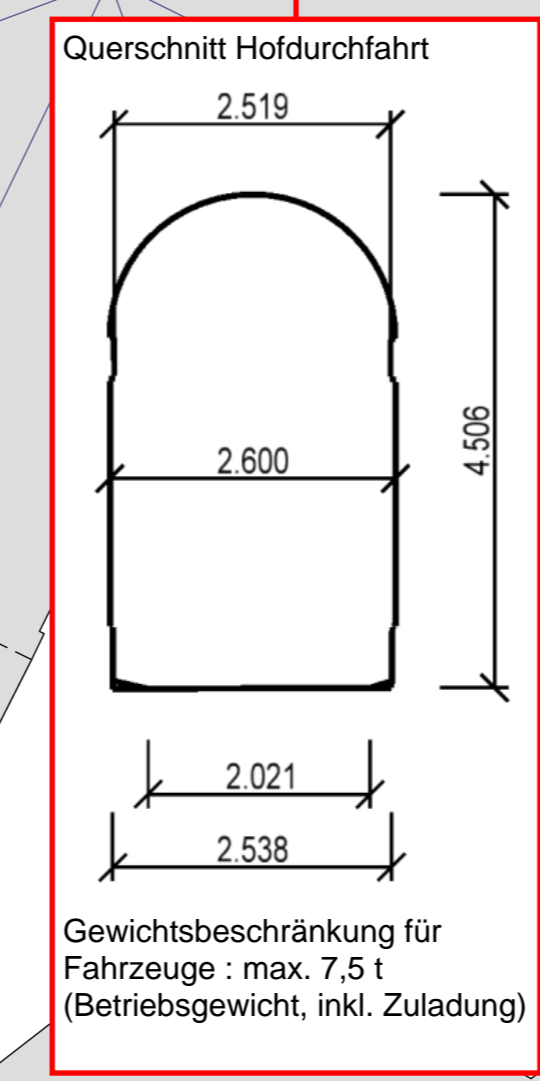
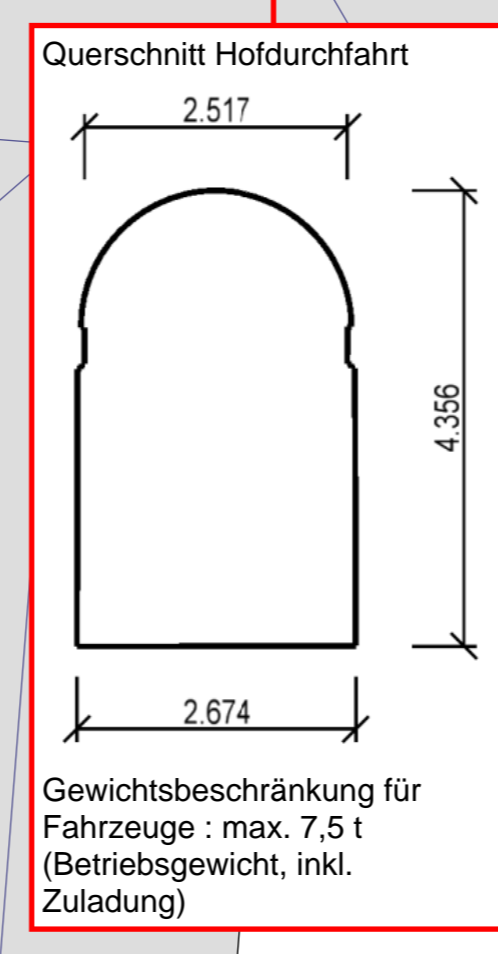
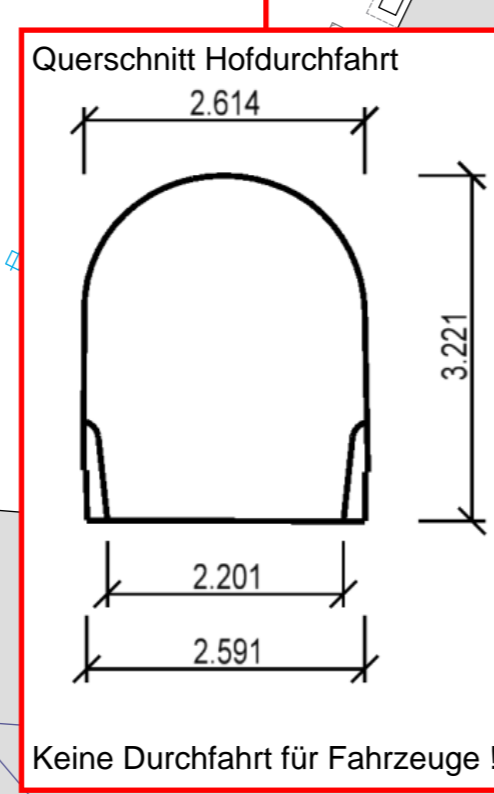
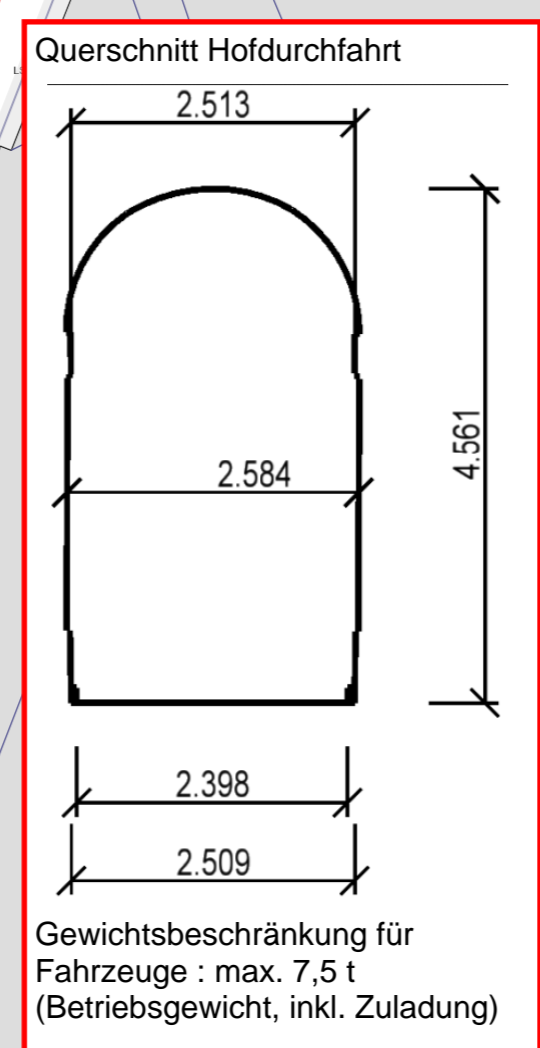
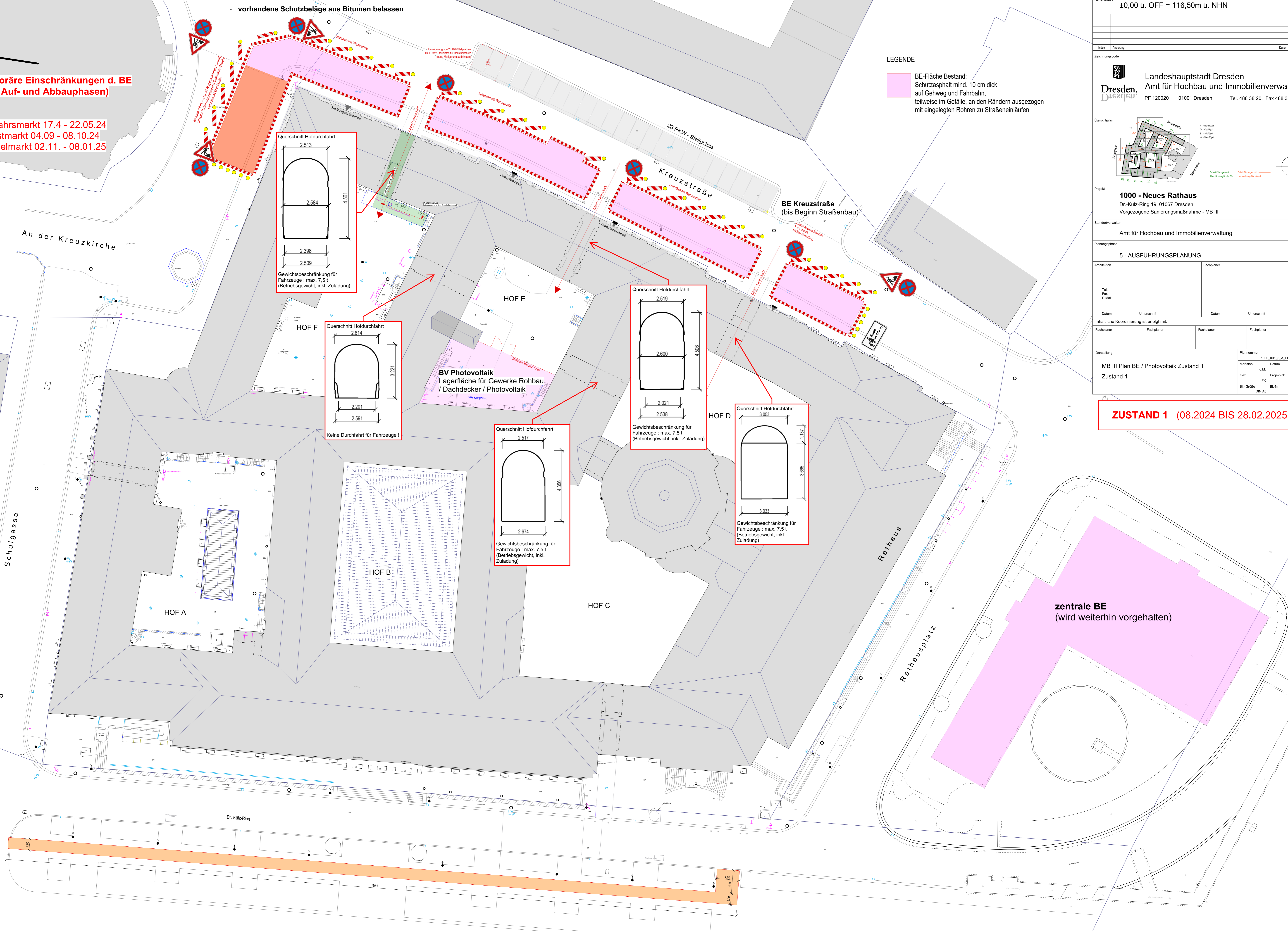

zentrale BE
(wird weiterhin vorgehalten)

temporäre Einschränkungen d. BE (incl. Auf- und Abbauphasen)

2025
 Frühjahrsmarkt 10.04. - 20.05.25
 Herbstmarkt 03.09. - 07.10.25
 Striezelmarkt 27.10. - 10.01.26

LEGENDE

BE-Fläche Bestand:
 Schutzasphalt mind. 10 cm dick
 auf Gehweg und Fahrbahn,
 teilweise im Gefälle, an den Rändern ausgezogen
 mit eingelegten Röhren zu Straßeneinläufen

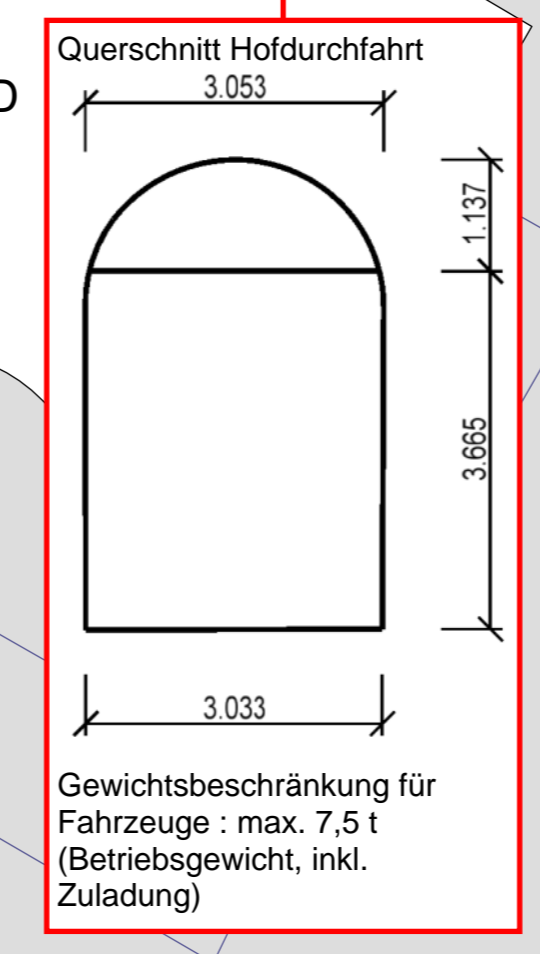
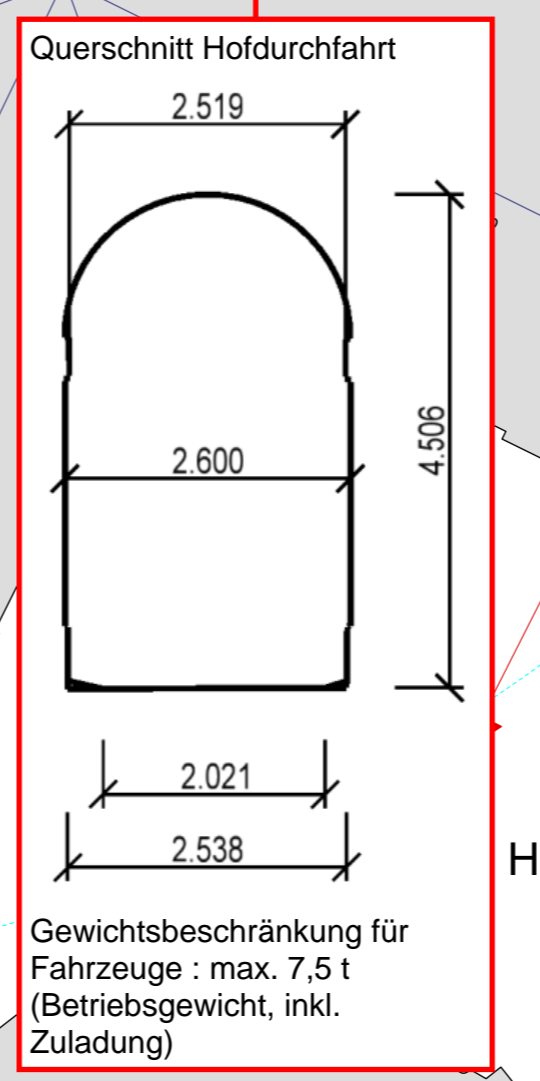
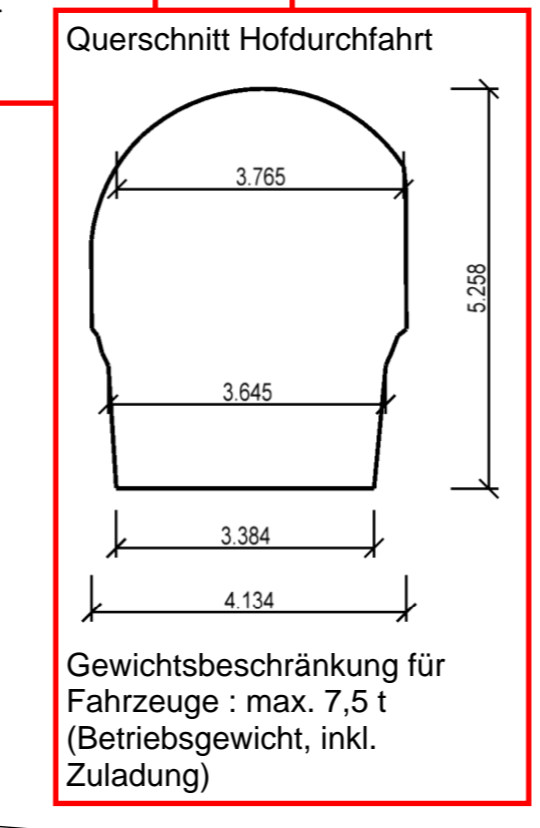
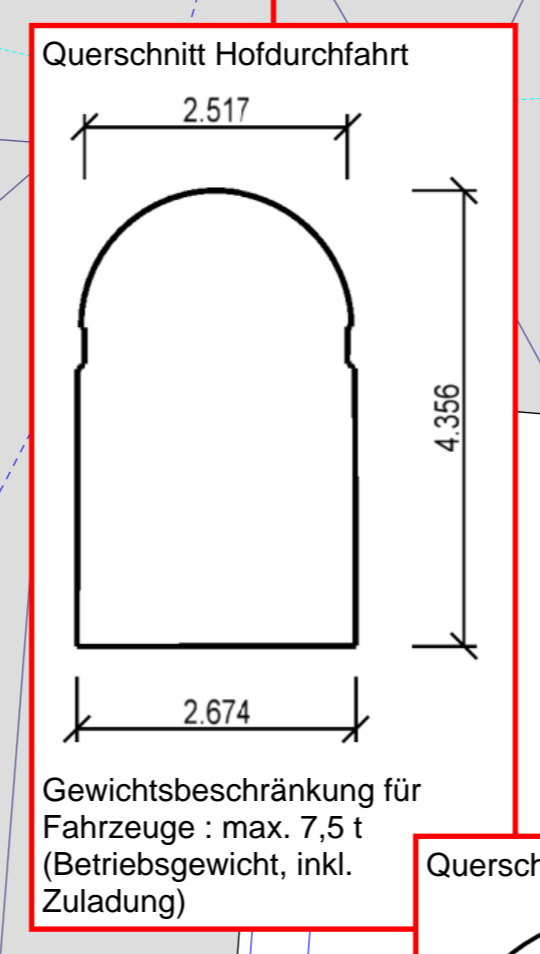
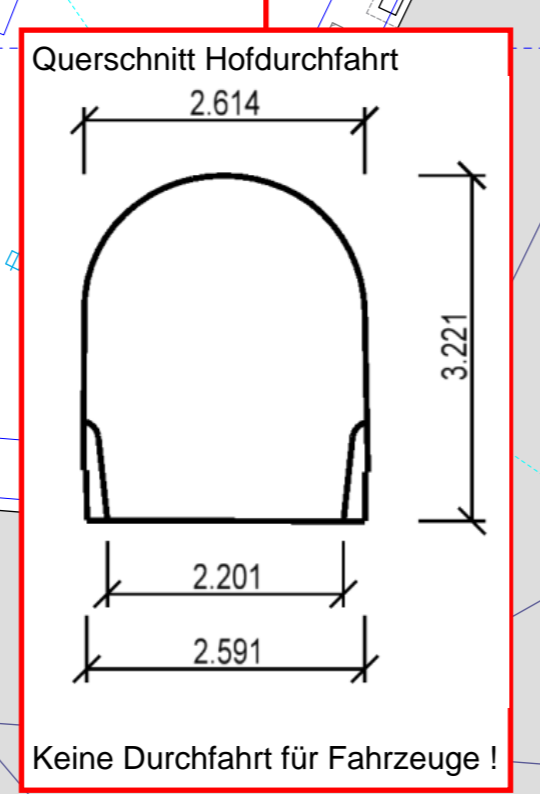
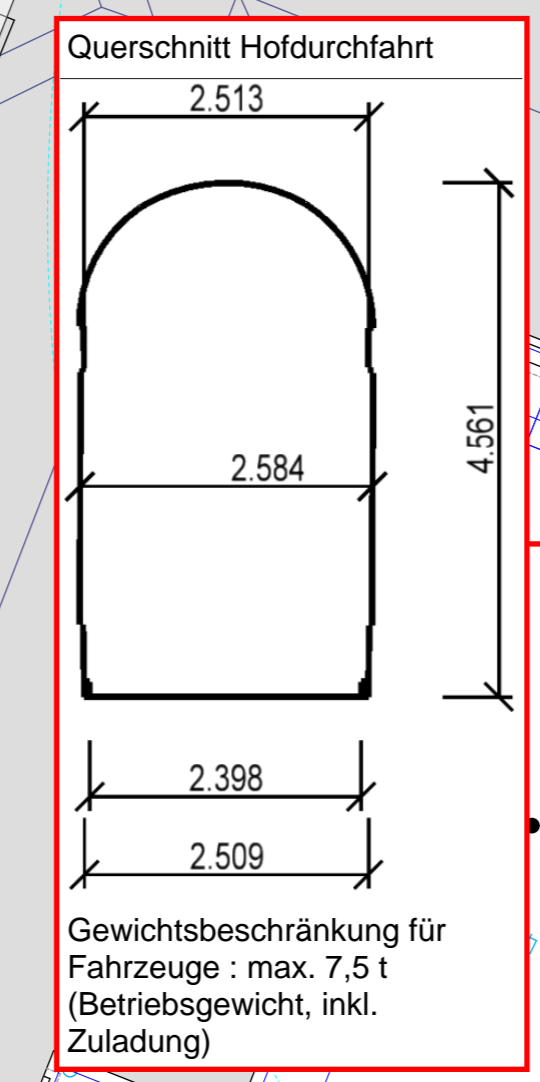
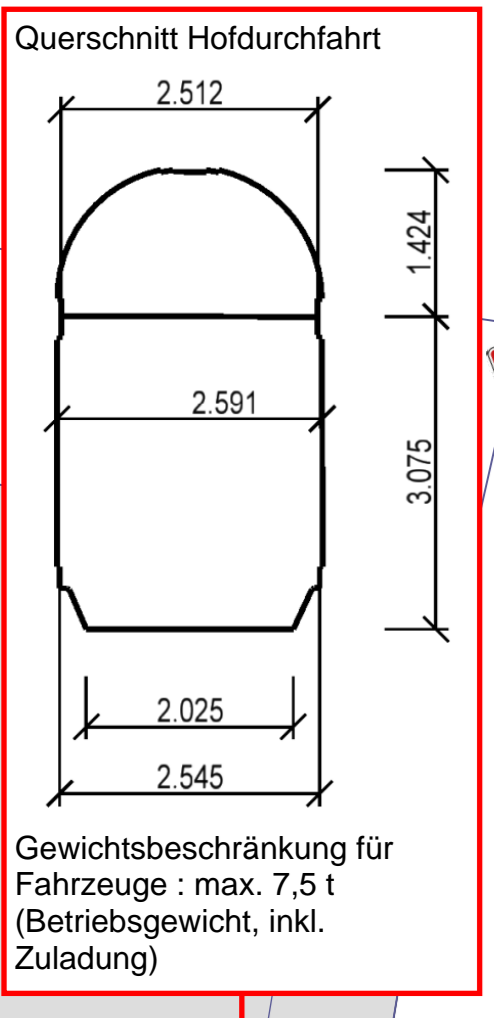
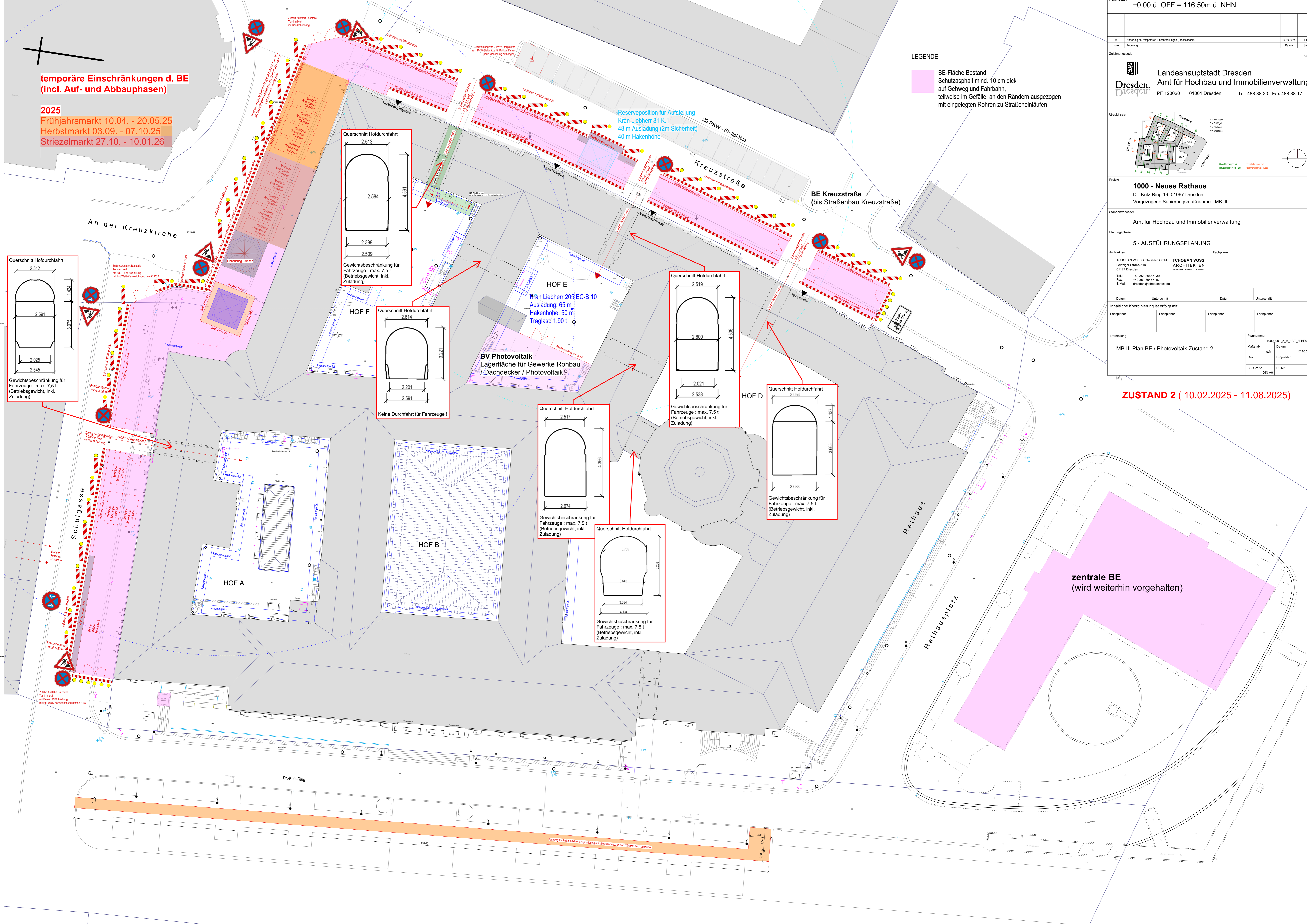

Reserveposition für Aufstellung Kran Liebherr 81 K-1
 48 m Ausladung (2m Sicherheit)
 40 m Hakenhöhe

Kran Liebherr 205 EC-B 10
 Ausladung: 65 m
 Hakenhöhe: 50 m
 Traglast: 1,90 t

BV Photovoltaik
 Lagerfläche für Gewerke Rohbau / Dachdecker / Photovoltaik

BE Kreuzstraße
 (bis Straßenbau Kreuzstraße)

zentrale BE
 (wird weiterhin vorgehalten)

ZUSTAND 2 (10.02.2025 - 11.08.2025)

Höhenbezug ±0,00 ü. OFF = 116,50m ü. NHN

A	Änderung bei temporären Einschränkungen (Betreibermarkt)	17.10.2024	HD
Index	Änderung	Datum	Gez.

Zeichnungscode

Dresden. Landeshauptstadt Dresden
 Amt für Hochbau und Immobilienverwaltung
 PF 120020 01001 Dresden Tel. 488 38 20, Fax 488 38 17

Übersichten

Projekt **1000 - Neues Rathaus**
 Dr.-Külz-Ring 19, 01067 Dresden
 Vorgezogene Sanierungsmaßnahme - MB III

Standortverwalter Amt für Hochbau und Immobilienverwaltung

Planungsphase **5 - AUSFÜHRUNGSPLANUNG**

Architekten **TCHOBAN VOSS ARCHITECTEN**
 Leipziger Straße 51a
 01127 Dresden
 Tel.: +49 351 89457-30
 Fax: +49 351 89457-67
 E-Mail: dresden@tchobanvoss.de

Datum Unterschrift

Inhaltliche Koordination ist erfolgt mit:

Fachplaner	Fachplaner	Fachplaner	Fachplaner
------------	------------	------------	------------

Darstellung MB III Plan BE / Photovoltaik Zustand 2

Plannummer	1000_001_5_A_LBE_3LBE02_A
Mußstab	o.M.
Gez.	Projekt-Nr.
Bl.-Größe	Bl.-Nr.
DIN A0	

temporäre Einschränkungen d. BE (incl. Auf- und Abbauphasen)

2025
Herbstmarkt 03.09. - 07.10.25
Striezelmarkt 27.10. - 10.01.26

2026
Frühjahrsmarkt 15.04. - 19.05.26
Herbstmarkt 02.09. - 06.10.26
Striezelmarkt 26.10. - 09.01.27

2027
Frühjahrsmarkt 20.04. - 25.05.27
Herbstmarkt 01.09. - 05.10.27
Striezelmarkt 25.10. - 08.01.27

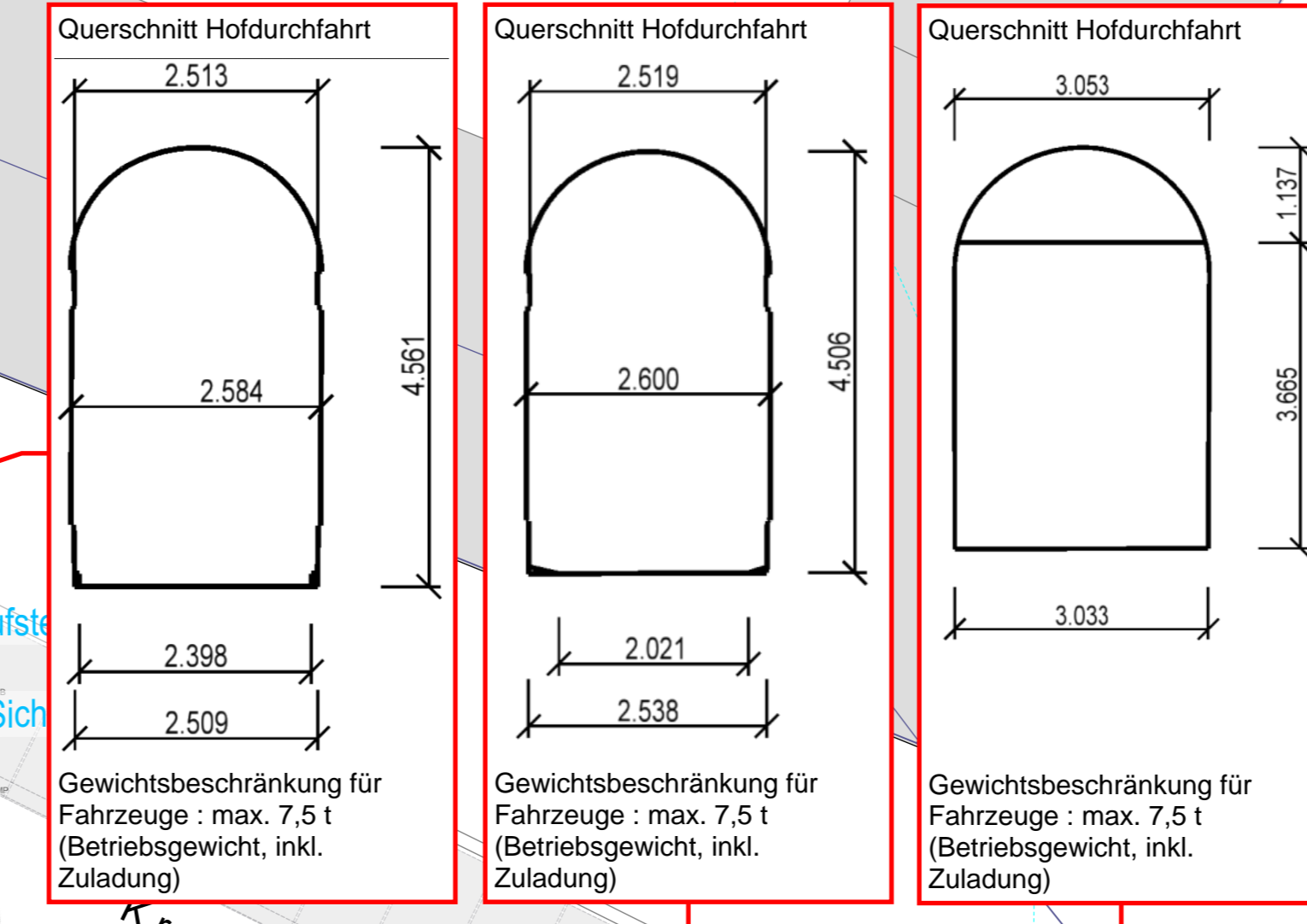
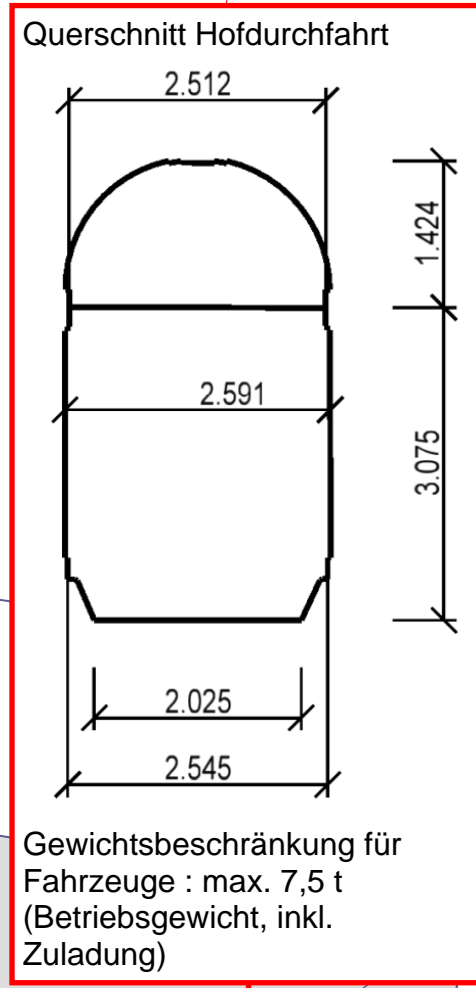

LEGENDE

- BE-Fläche : Schutzasphalt mind. 10 cm dick auf Gehweg und Fahrbahn, teilweise im Gefälle, an den Rändern ausziehen mit eingelegten Röhren zu Straßeneinläufen
- Standort Turmdrehkran

±0,00 ü. OFF = 116,50m ü. NHN

A	Änderung bei temporären Einschränkungen (Bereitschaft)	17.10.2024	HD
Index	Änderung	Datum	Gez.

Landeshauptstadt Dresden
Amf für Hochbau und Immobilienverwaltung
PF 120020 01001 Dresden Tel. 488 38 20, Fax 488 38 17

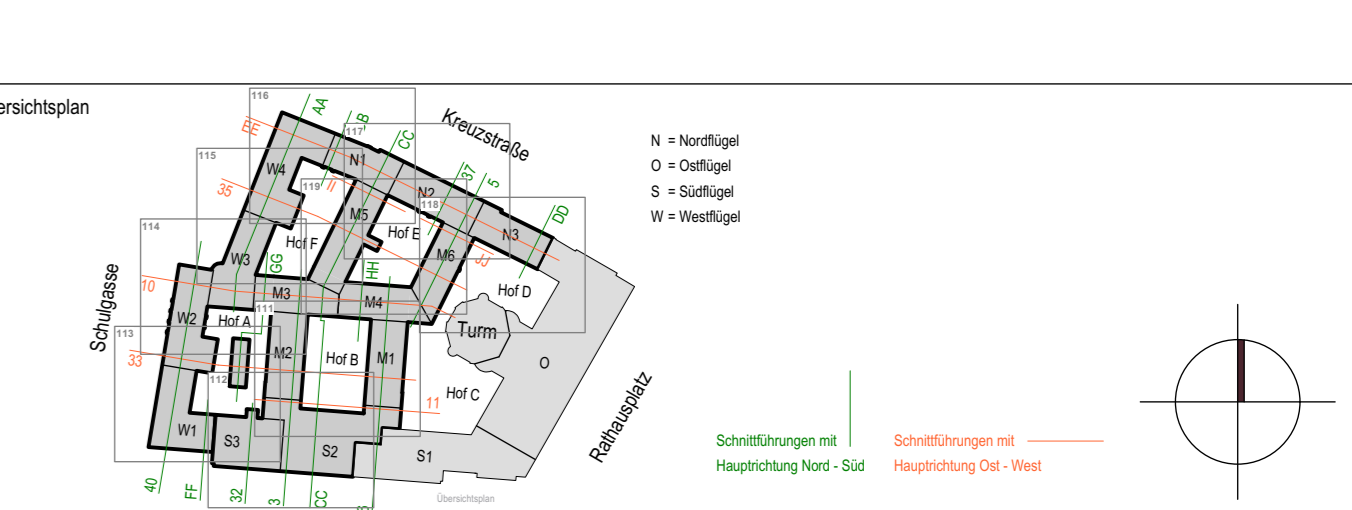

Projekt
1000 - Neues Rathaus
Dr.-Külz-Ring 19, 01067 Dresden
Vorgezogene Sanierungsmaßnahme - MB III

Standortverwalter
Amf für Hochbau und Immobilienverwaltung

Planungsphase
5 - AUSFÜHRUNGSPLANUNG

Architekten	TCHOBAN VOSS ARCHITEKTEN Leipziger Straße 51a 01127 Dresden Tel.: +49 351 89457-30 Fax: +49 351 89457-57 E-Mail: dresden@tchobanvoss.de	Fachplaner	
Datum	Unterschrift	Datum	Unterschrift

Inhaltliche Koordination ist erfolgt mit:

Fachplaner	Fachplaner	Fachplaner	Fachplaner
Darstellung	MB III Plan BE / Zustand 3 Baustelleneinrichtung MB III Photovoltaik	Plannummer	1000_001_5_A_LBE_3LBE03_A
		Multiscale	o.M.
		Gez.	Projekt-Nr.
		Bl.-Größe	PK
		Bl.-Nr.	Bl.-Nr.
		DIN AD	3LBE00

ZUSTAND 3 (AB 11.08.2025)

