

Glykol-Vor-/Freikühler 1 :  
 $Q_c = 30 \text{ kW}$

$t_{\text{min}} = 11,0/9,6^\circ\text{C}$ ,  $\Delta p = 34 \text{ kPa}$ ,  $t_{\text{m}} = 3-8^\circ\text{C}$  (Übergang / Winterbetrieb)  
 Maße: L x B x H = 2,26 m x 1,28 m x 1,483 m  
 Anzahl Füße: 4 Stück  
 Betriebsgewicht RK: ca 500 kg  
 Inhalt ca ... Ltr.  
 Schalldruckpegel 42 db(A) in 10 m  
 Leistungsaufnahme ges.: 1,8 kW, 2,8 A - 700 U/min

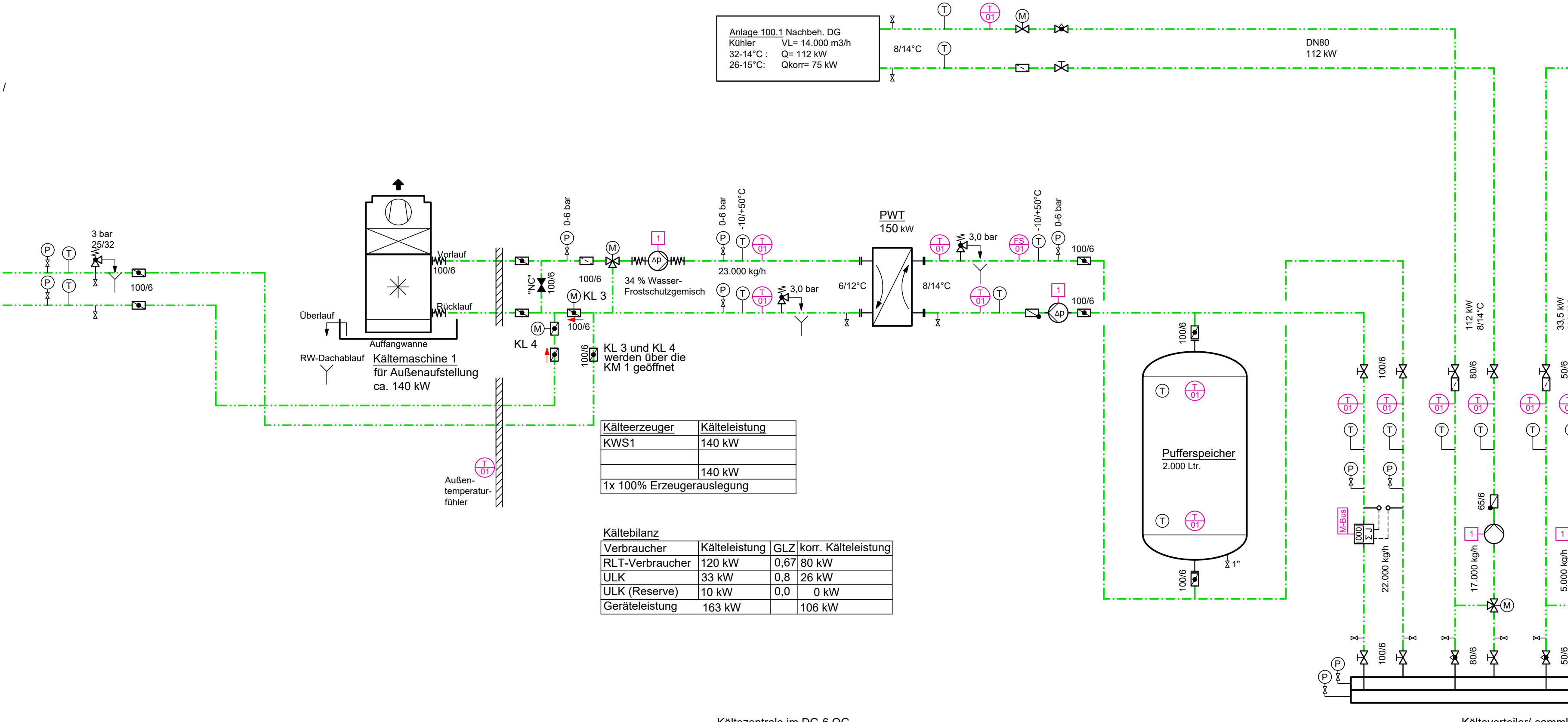
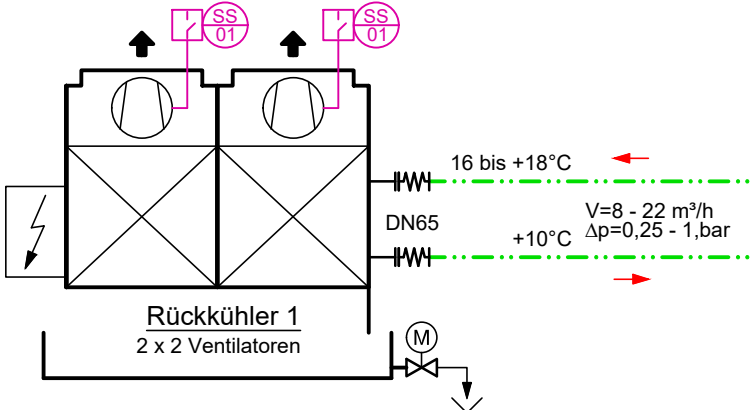

Kälteerzeuger	Kälteleistung
KWS1	140 kW
	140 kW
1x 100% Erzeugerauslegung	

Verbraucher	Kälteleistung	GLZ	korr. Kälteleistung
RLT-Verbraucher	120 kW	0,67	80 kW
ULK	33 kW	0,8	26 kW
ULK (Reserve)	10 kW	0,0	0 kW
Geräteleistung	163 kW		106 kW

Kältezentrale im DG-6.OG

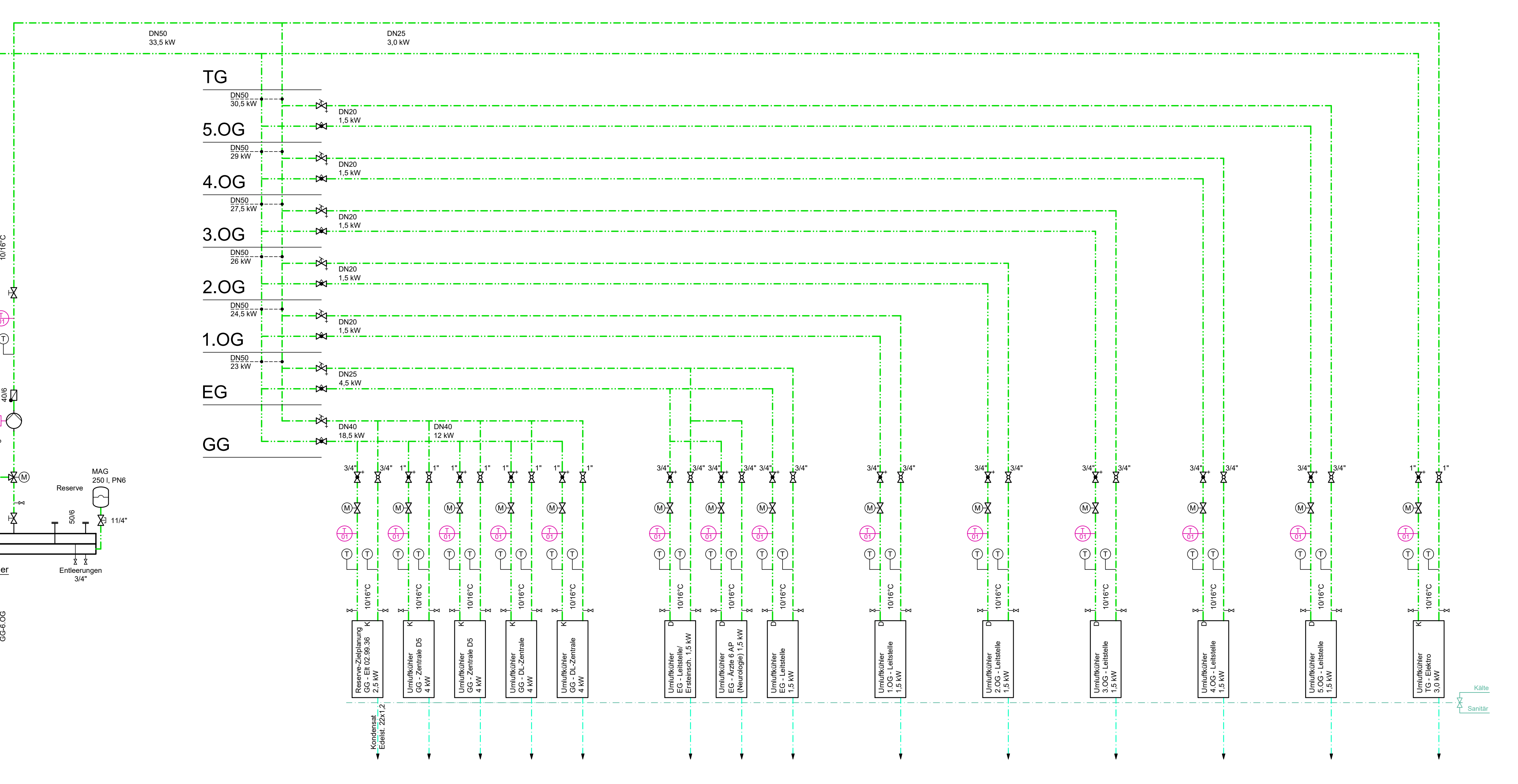

- LEGENDE**
- 434 - Kälteanlagen
  - Kältewasservorlauf
  - Kältewasserrücklauf
  - Kältewasservorlauf (ULK)
  - Kältewasserrücklauf (ULK)
  - Rückkühlwasservorlauf
  - Rückkühlwasserrücklauf
  - Kältemittel (Heißgas)
  - Kältemittel (Flüssiggas)

- Kondensat:  
 Möglichst keine Kondensatpumpen, Kondensat in einen Spülkasten oder über  
 Wandtisch-Siphon ableiten; in dieser Ebene oder ein Geschoss tiefer
- K Kanal-Umluftkühler (Ventilator-korrektur)
  - D Kältewasser-Deckenkassette
  - W Wand-Umluftkühler

- Kabel
- Absperrarmatur allgemein
  - Flansch-Absperrklappe mit Stelltrieb
  - Flansch-Absperrklappe
  - Flansch-Absperrventil
  - Flansch-Absperrventil mit Feststellvorrichtung
  - Flansch-Absperrventil mit Feststellvorrichtung und Durchflußmessung- und Temperatursensor
  - Kappenventil
  - Strangabsperrventil mit Entleerung
  - Strangabsperrventil mit Entleerung
  - Kugelhahn
  - Drehweghahn
  - KE-Flahn
  - normally closed - Normal geschlossen
  - Rückschlagklappe
  - Flanschschmutzfänger
  - Muffenschmutzfänger
  - Tauchschleife
  - Sicherheitsventil
  - Filter
  - Druckminderer
  - Magnetventil
  - Gummi-Kompensator
  - Kondensatabläßer
  - Thermometer
  - Manometer
  - Differenzdruckmanometer
  - Wärmemengenzähler
  - Volumenstromzähler
  - Rückspülfilter, manuell
  - Filter
  - Freistrom-Schließventil mit Entleerung
  - Rotstrenner
  - Durchgangs-Regelventil mit Stelltrieb
  - Drehwege-Regelventil mit Stelltrieb
  - Sicherheits-Druckbegrenzer
  - Sicherheits-Temperaturbegrenzer
  - Umwälzpumpe
  - Umwälzpumpe mit Differenzdruckregelung
  - Umwälzpumpe, Drehzahlregelung über GLT
  - Temperaturfühler
  - Druckfühler
  - Differenzdruckkühler (stetig)
  - Leckwachter
  - Strömungswächter
  - Not-Aus-Schalter
  - Rep.-Schalter
  - Differenzdruckwächter
  - Differenzdruck-Sicherheitsbegrenzer
  - Drehzahlwächter/Laufüberwachung
  - Leitfähigkeits-Elektrode
  - Taupunktwächter