

Ausschnitt Schnitt B-B

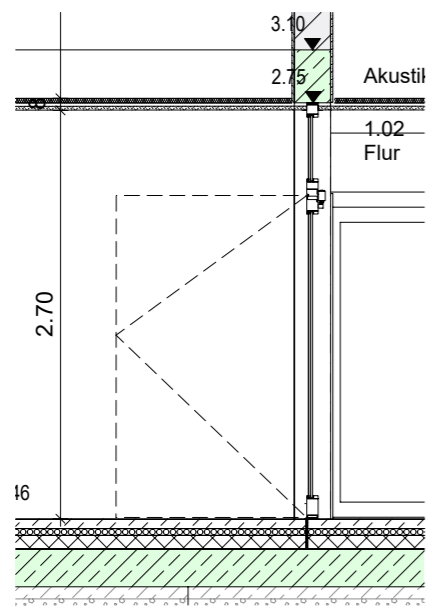

LEGENDE

- T60+RS / hochfeuerhemmender Abschluss,
- F60 rauchdicht gepr. n. DIN 18095
- RS rauchdichter Abschluss
- DS dichtschießende Tür gepr. n. DIN 18095
- FSAe Feststellanlage elektromechanisch
- FTW Fluchttürwächter
- FTS Freilauftürschließer
- oPZ ohne PZ-Bohrung
- BL Blindzylinder/ Blindrosette
- RWA Rauch- und Wärmeabzugseinrichtung
- NA Notausgang
- RW Rettungsweg
- RF Rettungsfenster
- PV Panikverschluss nach DIN EN 179
- PVS Panikverschluss nach DIN EN 1125
- DrG Drückergarnitur
- WeG Wechselgarnitur
- SgG Stoßgriffgarnitur
- BaG Badzellengarnitur
- 27dB 27 dB SSK I, Rw,P 32 dB (Prüfwert)

allgemein:
 Oberflächen:
 LM Leichtmetallbau Farbe: Weiß Wahl nach RAL
 Beschläge: Edelstahl

Erdgeschoss OK FFB ±0.00 = 65.46 m ü.NHN

| z | | |
|-------|------|------------------|
| y | | |
| x | | |
| w | | |
| v | | |
| u | | |
| t | | |
| s | | |
| r | | |
| q | | |
| p | | |
| o | | |
| n | | |
| m | | |
| l | | |
| k | | |
| i | | |
| h | | |
| g | | |
| f | | |
| e | | |
| d | | |
| c | | |
| b | | |
| a | | |
| INDEX | NAME | ART DER ÄNDERUNG |

VORABZUG

Glasmarkierung
 salinierte Kreisstreifen
 d= 5 cm
 Achsabstand zw.
 Kreisen 10 cm
 Kreisstreifenmitte bei
 +75 cm und +140 cm

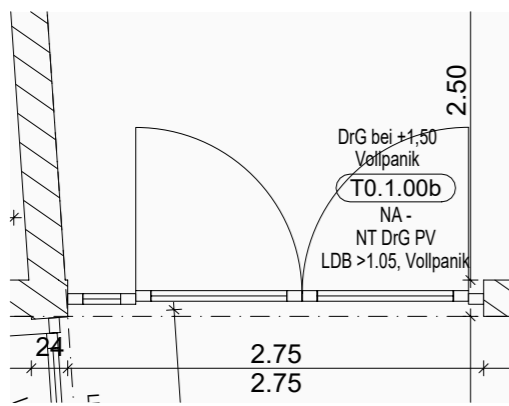
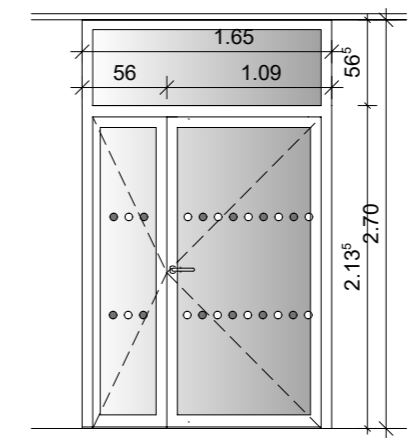
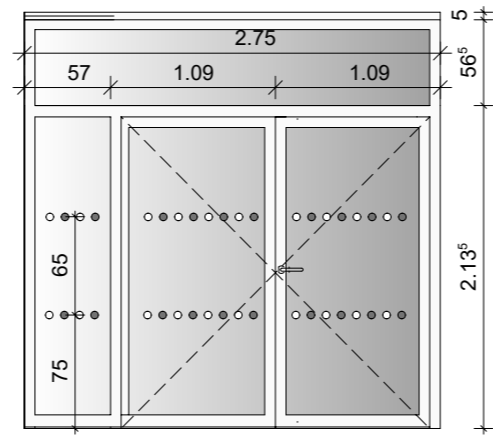
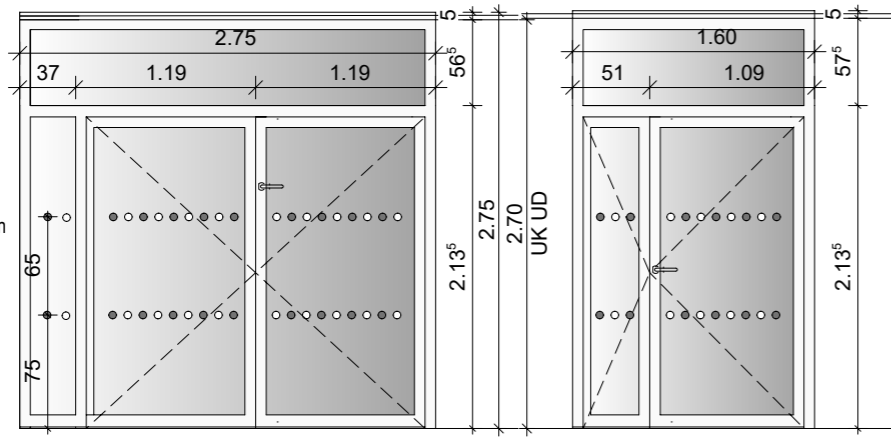

LV-Pos. 2.16 - 1 Stück: T0.1.00a
 Windfangtür 2-flg. mit Oberlicht,
 Aufdopplungsprofil oben im Sturzbereich
 Rettungsweg
 lichter Durchgang Gangflügel < 100 cm
 Rettungsweg < 1,05 m
 Drückergarnitur mit Vollpanikfunktion bei +1,50 m
 oder nur Drücker ohne Zylinderbohrung,

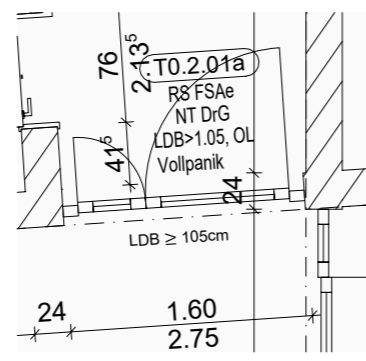

LV-Pos. 2.17 - 1 Stück: F0.2.01a
 Rauchschutztür 2-flg. mit Oberlicht,
 Aufdopplungsprofil oben im Sturzbereich
 Rettungsweg
 lichter Durchgang Gangflügel < 90 cm
 Rettungsweg < 1,05 m
 Drückergarnitur mit Vollpanikfunktion
 Obentürschließer mit Feststellung elektromechanisch
 und Taster

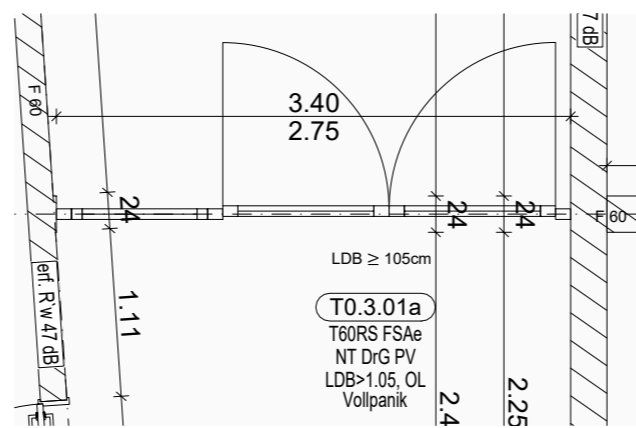

LV-Pos. 1.18 - 1 Stück: F0.3.01a
 T60-Rauchschutztür 2-flg. mit Oberlicht und festem Seitenteil,
 Aufdopplungsprofil oben im Sturzbereich,
 Rettungsweg
 lichter Durchgang Gangflügel < 90 cm
 Rettungsweg < 1,05 m
 Drückergarnitur mit Vollpanikfunktion
 Obentürschließer mit Feststellung elektromechanisch
 und Taster

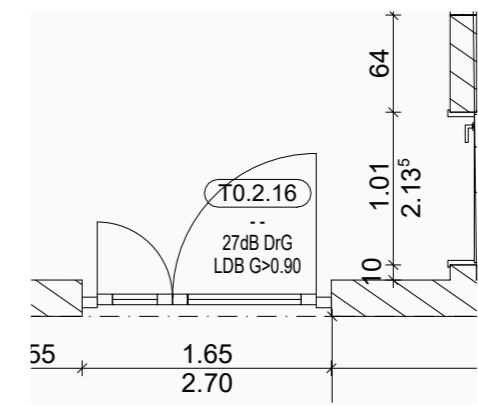

LV-Pos. 1.19 - 1 Stück: F0.2.16
 Innentür 2-flg. mit Oberlicht, R'w 27 dB,
 lichter Durchgang Gangflügel < 0,9 m
 Drückergarnitur

VORHABEN:
 Kita Oranienbaum
 Leopoldstraße 10a
 06785 Oranienbaum-Wörlitz

BAUHERR:
 Stadt Oranienbaum-Wörlitz
 Franzstraße 1
 06785 Oranienbaum-Wörlitz

PLANUNG:

 bc Architekten + Ingenieure GmbH
 Lutherstraße 37 | 06886 Lutherstadt Wittenberg
 Tel: +49 3491 4959-0 (-33 Fax) | www.bc-wb.de

PLANINHALT:
LM Innentüren

PLANNUMMER:
AP-A **22**

| | |
|-----------------|------------|
| Detailplan | Gesamt |
| GEZEICHNET: | MASS-STAB |
| DA Gensicke | 1:50 |
| BEARBEITET: | DATUM |
| | 25.10.2024 |
| GEPRÜFT: | FORMAT |
| Grasenack M.Sc. | DIN A3 |