

Bauteilkatalog - Boden und Deckenaufbauten

Bodenplatten

FB-Aufbauten
UG-Anbau



FB-Aufbauten
UG-Anbau

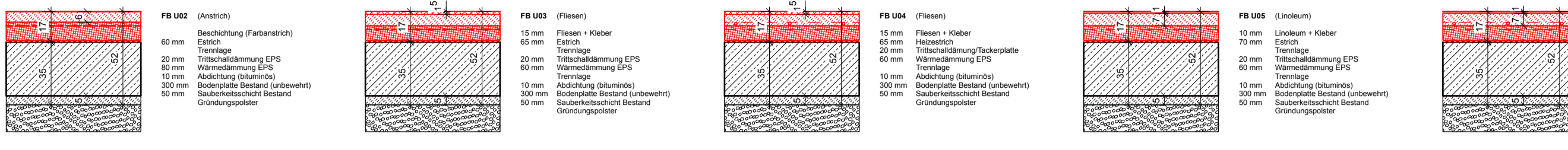

FB-Aufbauten
UG-Neubau

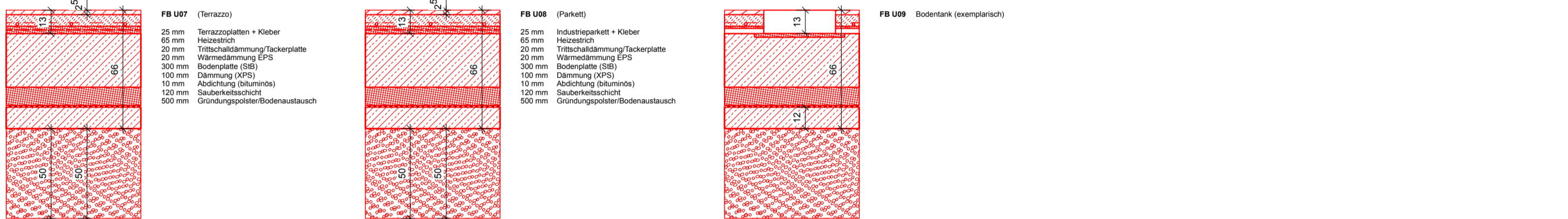

Decke über UG

Decken-Aufbauten
Decke über KG-Anbau

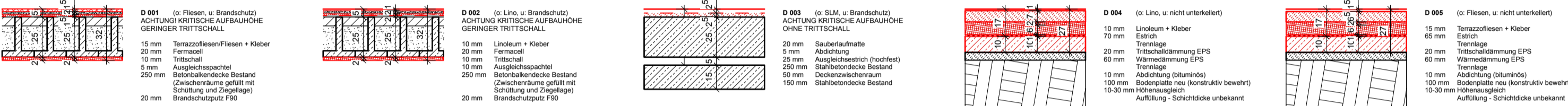

Decken-Aufbauten
Decke über KG-Anbau

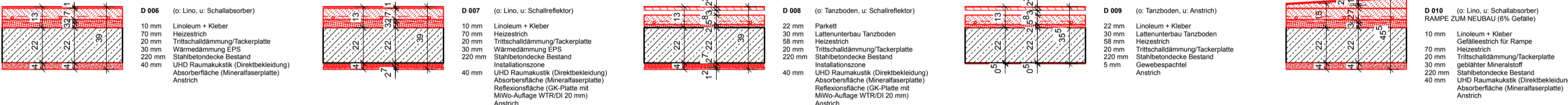

Decken-Aufbauten
Decke über KG-Neubau

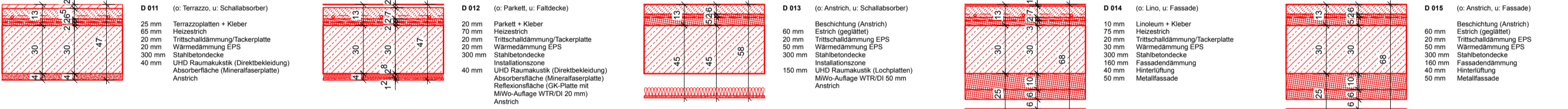

Decken-Aufbauten
Decke über KG-Neubau

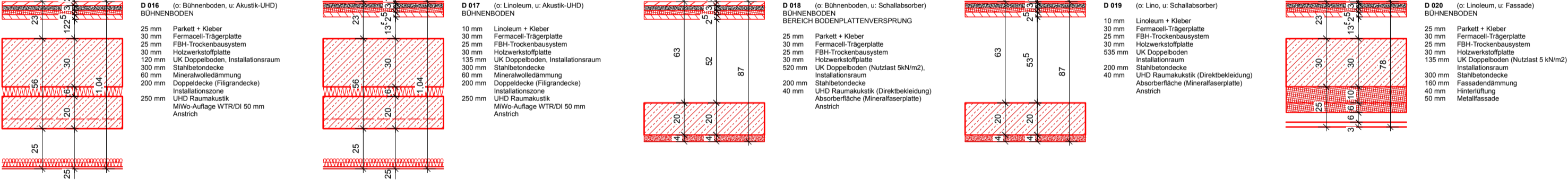

Decke über EG

Decken-Aufbauten
Decke über EG-Anbau

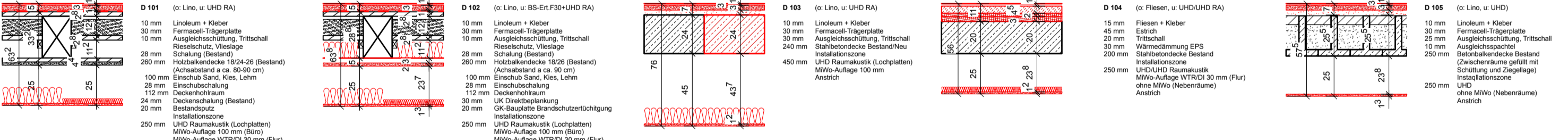

Decken-Aufbauten
Decke über EG-Anbau

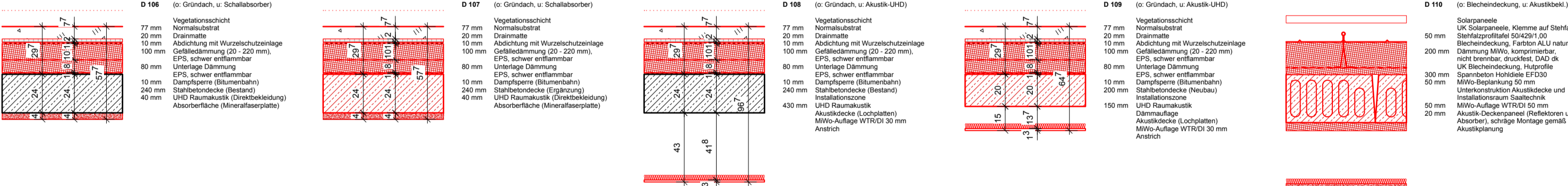

Decke über OG1/OG2

Decken-Aufbauten
Decke über OG1-Anbau

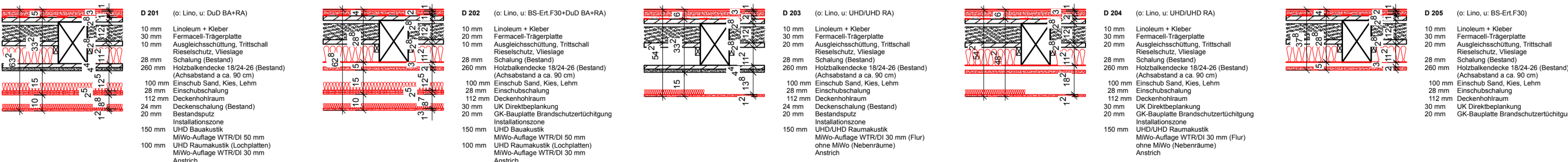

Decken-Aufbauten
Decke über OG2-Anbau

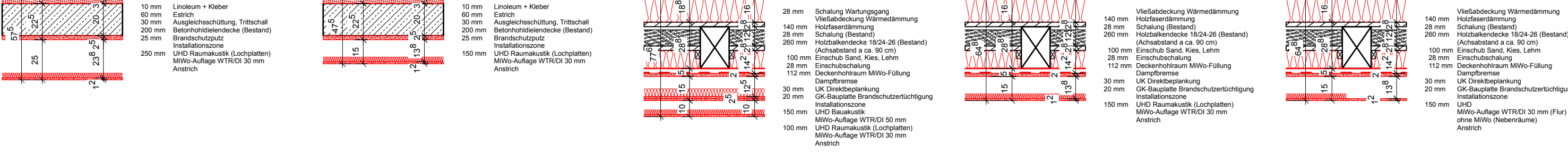

Index	Änderung/Ergänzung	Datum	Name
AE05	Aktualisierung UHD Bauakustik, Raumakustik, Dämmstärken	12.02.25	TB
AE04	Aktualisierung UHD Bauakustik, Raumakustik	15.01.25	TB
AE03	Aktualisierung Dämmung unter Estrich, Dachaufbauten	29.11.24	TB
AE02	Aktualisierung UG, EG Altbau, Bühnenboden Neubau	15.05.24	TB
AE01	Aktualisierung Bauteilaufbauten	15.12.23	TB

LAGE-HÖHENSYSTEM		
NHN im DHHN2016: 209,20 m		
LIEGENSCHAFT/OBJEKT		
Tzschirnerstraße 14 - Gebäude		LIEGENSCHAFTSNUMMER L0005
Tzschirnerstraße 14a		OBJEKTNUMMER G01-1-G01-2-G01-3
02625 Bautzen		MAGNAHME I23-114
Sanierung und Erweiterung		KOSTENGRUPPE 300
Kreismusikschule Bautzen		PLANINHALT Detail - Bauteilkatalog Bo/De
01099 Dresden		STAND DER PLANUNG Ausführungsplanung
KKS Architektur + Gestaltung		FACHPLANER T. Baumann
Louisenstraße 9		BEARBEITET/GEZEICHNET T. Baumann
02625 Bautzen		PLANDATUM 21.08.2023
Landratsamt Bautzen Gebäude- und Liegenschaftsamt		BAUHERR GEPRÜFT NACH DOKUMENTATIONSRICHTLINIE LANDRATSAMT BAUTZEN
Bahnhofstraße 9 02625 Bautzen		DATUM 21.08.2023
Tel.: 03591 5251-23001		DATUM 21.08.2023
Fax: 03591 5250-23001		NAME/UNTERSCHRIFT BEARBEITER HOCHBAU/LIEGENSCHAFTEN
NAME DES LAYOUTS: M100		DATEINAME: I23-114.L0005.G01-1-G01-2-G01-3.DE.A.H300.DE.BT-BD.AE05