

VH A GR OG4 80011s PG2

+0.00 = 157.52 müNN
= OK RFB EG

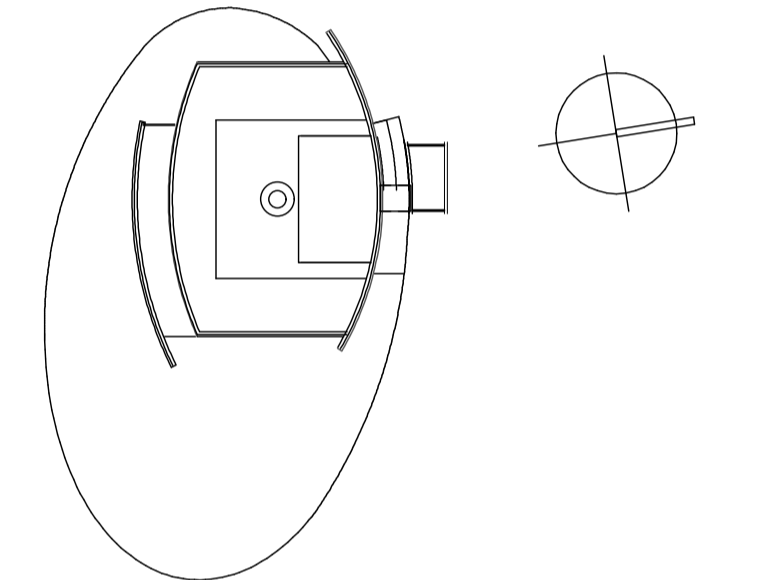

Wohlgelegen Tagungszentrum Heilbronn

BAUHERR: WTZ Heilbronn GmbH
Urbanstraße 10
74072 Heilbronn
Tel.: 0 71 31 / 62 57 - 0
Fax: 0 71 31 / 62 57 - 11
stefan.durst@stadtsiedlung.de

ENTWURFSPLANUNG: vogt.heller architekten gmbh
marktstraße 12
74172 neckarsulm
Tel.: 0 71 32 / 98 290 10
Fax: 0 71 32 / 98 290 12
emil.heller@v-h-architekten.de

	GENERALUNTERNEHMER 1+2	GENERALUNTERNEHMER 3
	Bilfinger Hochbau GmbH Niederlassung Karlsruhe An der Raumfabrik 10 76227 Karlsruhe T. 0721/6630530 Fax: 0721/6630555	

PLANVERFASSER: vogt.heller architekten gmbh
marktstraße 12
74172 neckarsulm
Tel.: 0 71 32 / 98 290 10
Fax: 0 71 32 / 98 290 10
emil.heller@v-h-architekten.de

PLANINHALT: GRUNDRISS 4. OBERGESCHOSS
MASSTAB: 1:100

VH A GR OG4 80011s PG2									
GEZEICHNET	DATUM	GEPRÜFT	STAND	BLATTGRÖSSE					
JD	07.05.2012		02.05.2014	650x420					