

LEGENDE
Wandschutz Haus H 3.OG

- Material: Wandschutz Teeküche 0,60m NCS S 1070-Y40R
- Material: Wandschutz WC 1,10m Hart-Vinyl 2,00 mm (RAL 9001)
- Material: Wandschutz WC 1,10m Hart-Vinyl 2,00 mm NCS: S 0540-Y60R
- Material: Wandschutz Flur 0,70m Hart-Vinyl 2,00 mm (RAL 9010)

6' wird nicht in dieser Baumaßnahme ausgeführt, nicht im LV enthalten

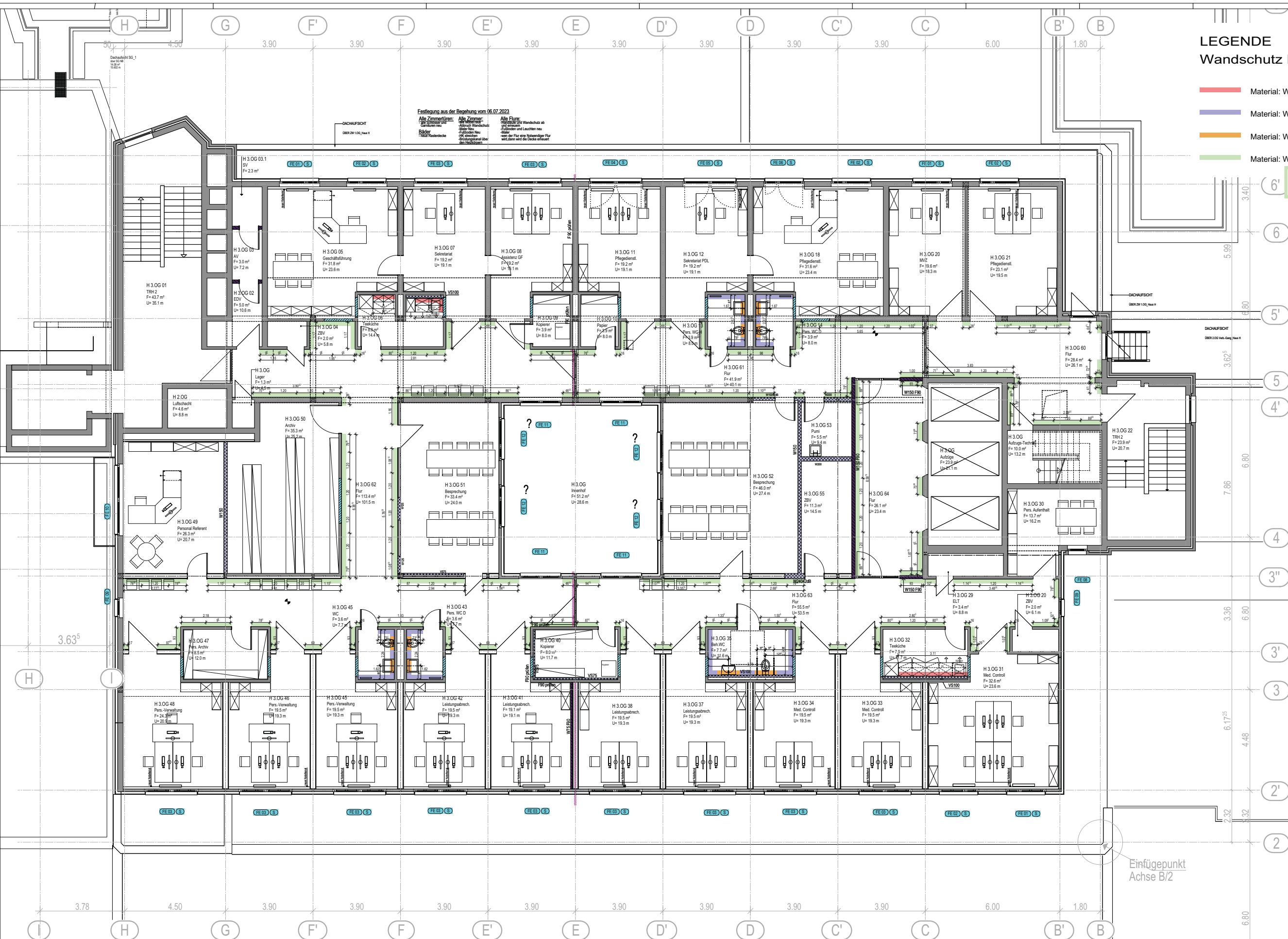

Index	Datum	Bezeichnet	Polster	Index/Notiz	
LEGENDE MEDIZINISCHE UND EINRICHTUNGSPLANUNG					
VORHANDENE EINRICHTUNG					
[Symbol]	611	(4.2.0) LOSES MOBILIAR			
[Symbol]	371	(2.4.1) EINBAUSCHWEL			
[Symbol]	474	(3.4.9) MED.-TECHNISCHE FESTENBAUTEN			
[Symbol]	612	(4.4.4) LOSES MEDIZINISCHES GERÄT			
[Symbol]	412	(3.2.2) WASSERANLAGEN			
[Symbol]	473	(3.2.4) ELEKTRO-INSTALLATIONEN			
[Symbol]	475	(3.2.4) MEDIZINISCHE GÄSE			
LEGENDE					
[Symbol]	Bestand - nicht Teil der Maßnahme			LZ	Unterzug
[Symbol]	Tür NEU			BGW	Bleigleichwert
[Symbol]	Wand Abriss - Umbau Altbau			BRH	Brettschichtfertig von OFF
[Symbol]	Wand Bestand - Umbau Altbau			WS	Wandstrahl
[Symbol]	Mauerwerk			ES	Entsorgung Schacht - Abfall
[Symbol]	Beton			ES/NO	Entsorgung Schacht - Zutritt
[Symbol]	Trockenbau			TR	Rauch- und Wärmeabzugsanlagen über Dach
[Symbol]	Trockenbau - F30			TR/NO	Fluchweg
[Symbol]	Trockenbau - F90			TR/NO	EL - Automatische Öffner
[Symbol]	Trockenbau - GW Qualität			AUT	Türstößelanlage
[Symbol]	Brandwand / Baugrubenwand - Brandschutz			TFA	Türschließer
[Symbol]	Brandwand - F90			T30/90	Rauchschutzhülse nach DIN 4102
[Symbol]	Feuerbeständige Wand			F30	Rauchschutzhülse nach DIN 18095
[Symbol]	Feuerhemmende Wand			RS	Rauchschutzhülse nach DIN 18095
[Symbol]	Brandabschirmung			st	dichtschließende Tür
[Symbol]	BRANDSCHÜTTW			st	dicht- und selbstschließende Tür
- ALLGEMEINE ANGABEN ZU BRANDSCHUTZ - ANFORDERUNGEN SIEHE BRANDSCHUTZKONZEPT -					
- PLÄNE GELTEN IN VERBINDUNG -					

Marien Hospital Papenburg - Ascendorf gGmbH
Neustrukturierung des Marien Hospital - 2. Bauabschnitt

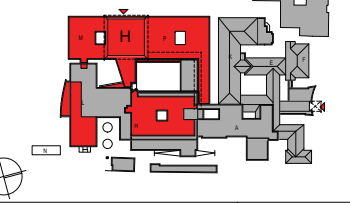

50-W-04_H_3.OG-Wandschutz				Index	
Gewerk Wandschutz				Grundriss	
Haus H 3.OG				AFU-Planung	
Proj.Nr.	Maßstab	Erstellt am	Postdatum	Proj.	Plannummer
234	1:50	04.12.2023	17.07.2024	KL/KW/AB	1470
Bauherr:	Marien Hospital Papenburg Ascendorf gGmbH				
	Hauptklinik rechts 75 26871 Papenburg 04961 93-0				
Fachplaner:					
Architekt:					



**LEGENDE
Seitenfläche**

- Material: Wandschutz Flur 0,70m Hart-Vinyl 2,0mm weiß (RAL 9010)
- Material: Wandschutz Röntgen Flur 1,10m Hart-Vinyl 2,00mm weiß (RAL 9010)
- Material: Wandschutz WC 1,10m Hart-Vinyl 2,00mm RAL 9001
- Material: Wandschutz WC 1,10m Hart-Vinyl 2,0mm NCS S 0540-Y60R
- Material: Wandschutz Teeküche 0,60m NCS S 1070-Y40R
- Material: Wandschutz U+B 0,90m NCS S 1070-Y40R
- Material: Wandschutz Waschbecken 1,40m NCS S 1070-Y40R

Index	Datum	Bearbeiter	Prüfer	Inhalt/Anmerk.

LEGENDE MEDIZINTECHNISCHE UND EINRICHTUNGSPLANUNG	
	VORHANDENE EINRICHTUNG
	611 (4.2.0) LOSSES MOBILIAR
	371 (2.4.1) ERHABUNGSGES.
	474 (3.4.9) MED.-TECHNISCHE FESTENBAUTEN
	612 (4.4.4) LOSSES MEDIZINISCHES GERÄT
	412 (3.2.2) WASSERANLAGEN
	473 (3.2.4) ELEKTROINSTALLATIONEN
	475 (3.2.4) MEDIZINISCHE GASE

LEGENDE	
	Bestand - nicht Teil der Maßnahme
	Tür BESTAND
	Tür NEU
	Wand Bestand - Umbau Altbau
	Mauerwerk
	Beton
	Trockenbau - F30
	Trockenbau - F90
	Trockenbau - SW Qualität
	Brandwand / Saugrand-Brandwand - Brandschutz
	FW
	F30
	G30
	BRANDSCHWENITZ
	Unterzug
	Bölgewert
	BRH
	Brüstungshöhe fertig von OKFF
	Wandhybrant
	Entsorgung Schacht - Abluft
	Entsorgung Schacht - Zutritt
	Rauch- und Wärmehabzugenlagen über Dach
	Fluchtläng
	AUT
	EL- Automatische Öffner
	TFA
	Türfeststellanlage
	RS
	Rauchschutztür nach DIN 4102
	RS
	Rauchschutztür nach DIN 18095
	at
	dichtschließende Tür
	at
	dicht- und selbstschließende Tür

**Marion Hospital Papenburg - Ascendorf gGmbH
Neustrukturierung des Marion Hospital - 2. Bauabschnitt**

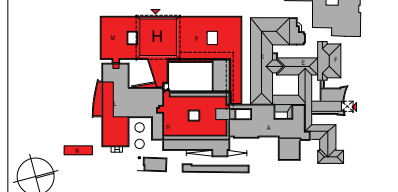

50-W-02_H_EG-Wandschutz		Index:
Gewerk Wandschutz		Grundriss
Haus HEG		AFU-Planung
Proj. Nr.:	234	Prüfer:
Maßstab:	1:100	Plannummer:
Erstellt am:	08.01.2024	1466
Postum:	18.07.2024	
Bauherr: Marion Hospital Papenburg Ascendorf gGmbH		
Hauptklinik rechts 75 26871 Papenburg 04961 93-0		
Fachplaner:		
Architekt:		

LEGENDE
Wandschutz

- Material: Wandschutz Waschbecken 0,60m NCS-S 4040 Y70R
- Material: Wandschutz Teeküche 1,50m NCS-S 4040 Y70R



Index	Datum	Baustufe	Feld	Index-Nr.
-------	-------	----------	------	-----------

LEGENDE	
	Bestand - nicht Teil der Maßnahme
	Tür BESTAND
	Tür NEU
	Wand Abriss - Umbau Altbau
	Wand Bestand - Umbau Altbau
	Mauerwerk
	Beton
	Trockenbau - F30
	Trockenbau - F90
	Trockenbau - BW Qualität
	BW Brandwand / Bauart Brandwand - Brandschicht
	F90 Feuerbeständige Wand
	F30 Feuerhemmende Wand
	G30 Brandschutzverglasung
	BRANDABSCHNITT
	UZ Unterzug
	BGW Biegegleichwert
	BRH Brüstungsböhe fertig von OKFF
	Wandhydrant
	E-N Ent Rauchung Schacht - Abluft
	Z-N Ent Rauchung Schacht - Zuluft
	Rauch- und Wärmeabzugsanlagen über Dach
	Fluchtweg
	AUT. Eit - Automatische Ölför
	Türstielanlage
	T30/T90 Brandschutztür nach DIN 4102
	RS Rauchschutztür nach DIN 18095
	dt dicht- und selbstschließende Tür
	dts dicht- und selbstschließende Tür

- ALLGEMEINE ANGABEN ZU BRANDSCHUTZ - ANFORDERUNGEN SIEHE BRANDSCHUTZKONZEPT - PLÄNE GELTEN IN VERBINDUNG -

Marien Hospital Papenburg - Aschendorf gGmbH
Neustrukturierung des Marien Hospital - 2. Bauabschnitt

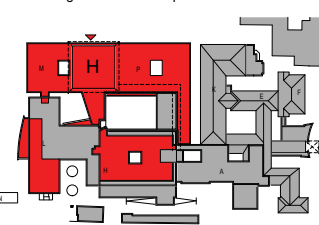

50-W-01_L_SG-Wandschutz		Index:	
Gewerk Wandschutz		Grundriss	
Haus L SG		AFU-Planung	
Proj.Nr.:	Maßstab:	Erstelldatum:	Platzdatum:
234		11.01.2024	17.07.2024
gez.:	Plannummer:		
KL/Kör/Ab	1465		
Bauherr:	Marien Hospital Papenburg Aschendorf gGmbH		
	Hauptkanal rechts 75 26871 Papenburg 04961 93-0		
Fachplaner:			
Architekt:			

LEGENDE
Wandschutz_Haus L 1.OG

- Material: Wandschutz Waschbecken 1,40 NCS 1070 Y10R
- Material: Wandschutz U+B 0,80m Hart-Vinyl 2,0mm weiß (RAL 9010)
- Material: Wandschutz Teeküche 0,60m NCS 1070 Y10R



Index	Datum	Bearbeiter	Prüfer	Index-Netz
LEGENDE				
	Bestand - nicht Teil der Maßnahme	UZ	Unterzug	
	Tür BESTAND	BGW	Biegeblechwert	
	Tür NEU	BRH	Brüstungshöhe fertig von OKFF	
	Wand Abriss - Umbau Altbau	BRH	Brüstungshöhe fertig von OKFF	
	Wand Bestand - Umbau Altbau	BRH	Brüstungshöhe fertig von OKFF	
	Wand Bestand - Umbau Altbau	BRH	Brüstungshöhe fertig von OKFF	
	Mauerwerk	EA/Nr.	Entsorgung	
	Beton	EZ/Nr.	Entsorgung Schacht - Abluft	
	Trockenbau - F30	EA/Nr.	Entsorgung Schacht - Zuluft	
	Trockenbau - F90	EA/Nr.	Rauch- und Wärmeabzugsanlagen über Dach	
	Trockenbau - BW Qualität	EA/Nr.	Fluchtweg	
	Brandwand / Bauart Brandwand - Brandschritt	AUT.	El.-Automatischer Öffner	
	Brandwand / Bauart Brandwand - Brandschritt	TFA	Türfeststellanlage	
	F30 Feuerbeständige Wand	T30/T90	Brandschutzür nach DIN 4102	
	F30 Feuerhemmende Wand	RS	Rauchschutzür nach DIN 18095	
	G30 Brandschutzverglasung	dt	dichtschließende Tür	
	BRANDABSCHNITT	ots	dicht- und selbstschließende Tür	
- ALLGEMEINE ANGABEN ZU BRANDSCHUTZ - ANFORDERUNGEN SIEHE BRANDSCHUTZKONZEPT - PLÄNE GELTEN IN VERBINDUNG -				

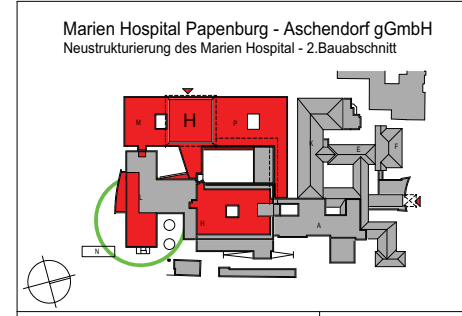

50-W-03_L_1.OG-Wandschutz		Index:
Gewerk Wandschutz		Grundriss
Haus L 1.OG		AFU-Planung
Proj. Nr.: 234	Maßstab:	Erstelldatum: 10.01.2024
		Plattdatum: 17.07.2024
		gezeichnet: KL/Kir/Ab
		Planimmer: 1469
Bauherr:	Marien Hospital Papenburg Aschendorf gGmbH	
	Hauptkanal rechts 75 26871 Papenburg 04961 93-0	
Fachplaner:		
Architekt:		

Wandansichten prinzipiell auch gültig für Räume
 - H 3.OG 14 Pers. WC D (spiegelverkehrt)
 - H 3.OG 43 Pers. WC H (spiegelverkehrt)
 - H 3.OG 45 Pers. WC D

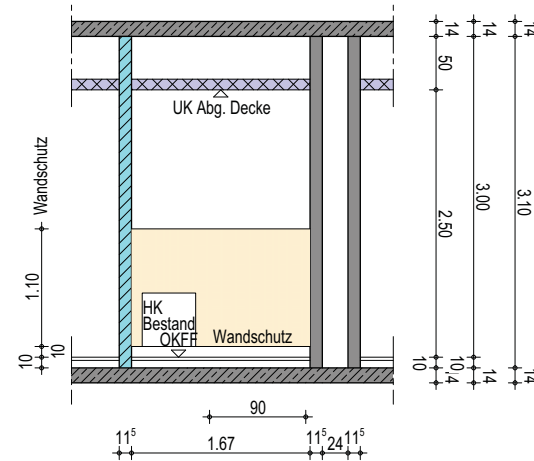
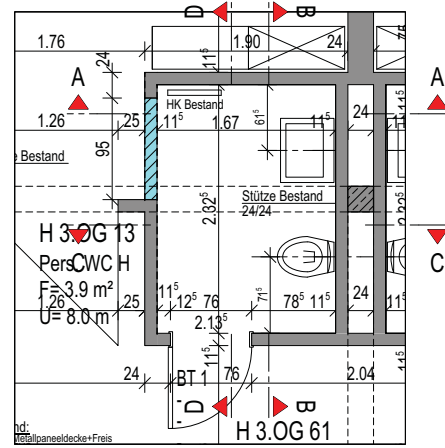

Wandansicht A

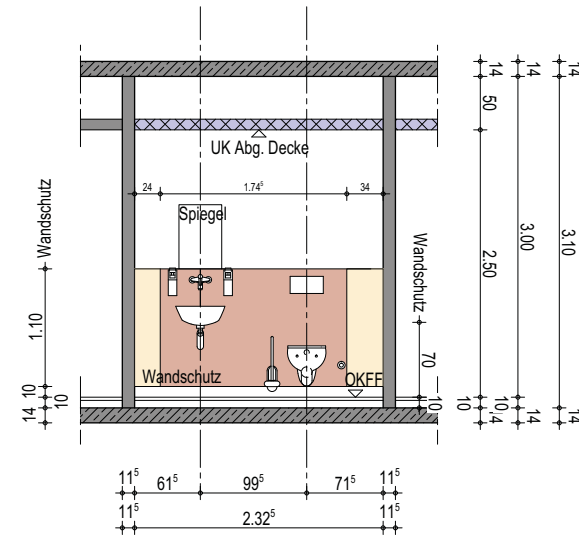

Wandansicht B

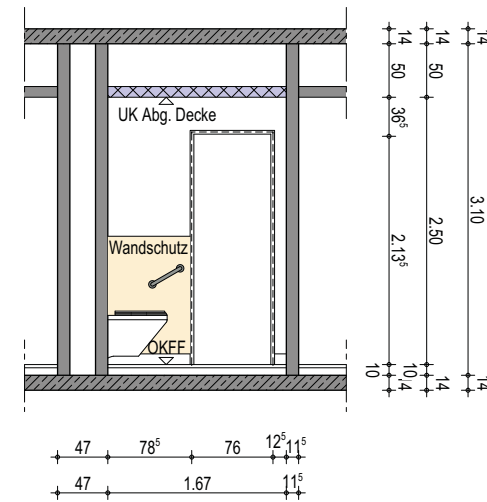

Wandansicht C

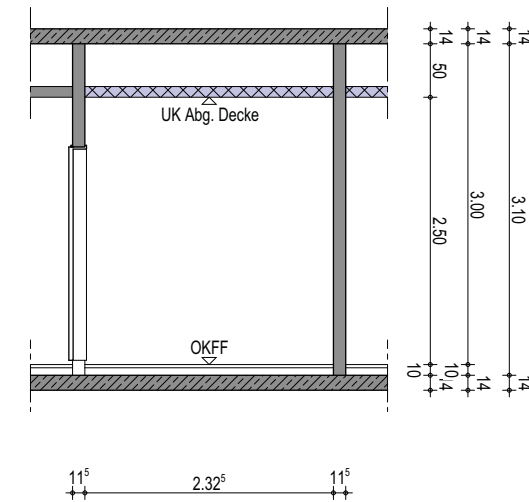

Wandansicht D

Marien Hospital Papenburg Aschendorf gGmbH		Wandansicht		AFU-Planung
Vorbereitenden Maßnahmen		Proj Nr: 234	Plan Nr: 2580	Index:
 50-WA_H 3.OG 13 Pers. WC H Wandansicht Haus H 3.OG		gez.: KL/Kör/Ab	1	16.07.2024
H/B = 420 / 594 (0.25m²)				

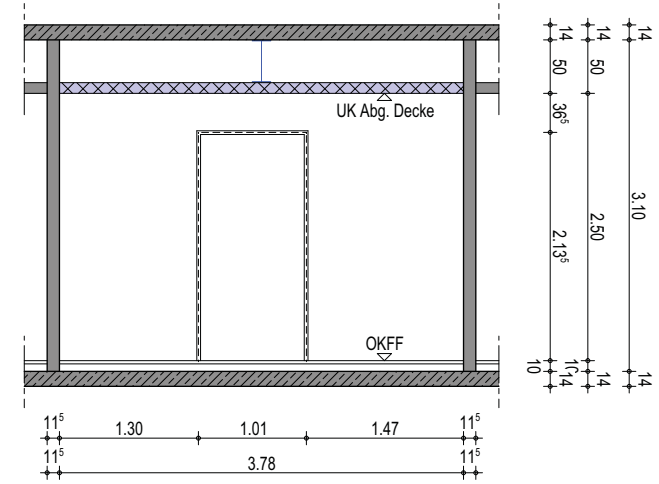
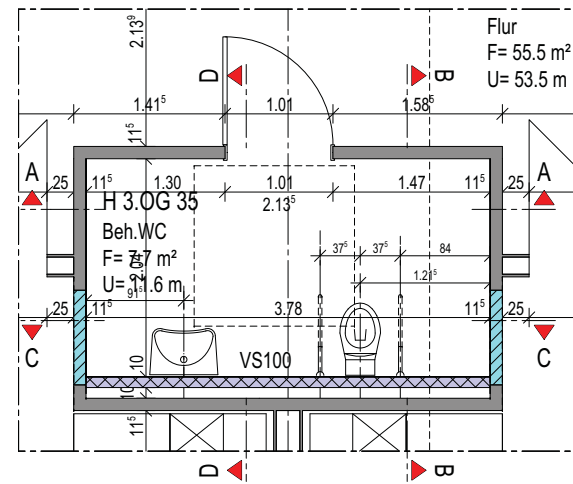

Wandansicht A

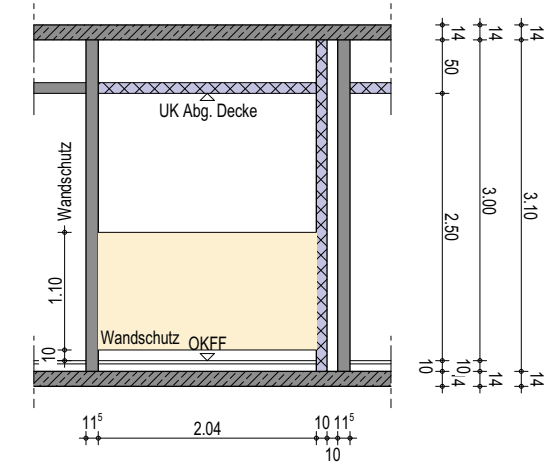

Wandansicht B

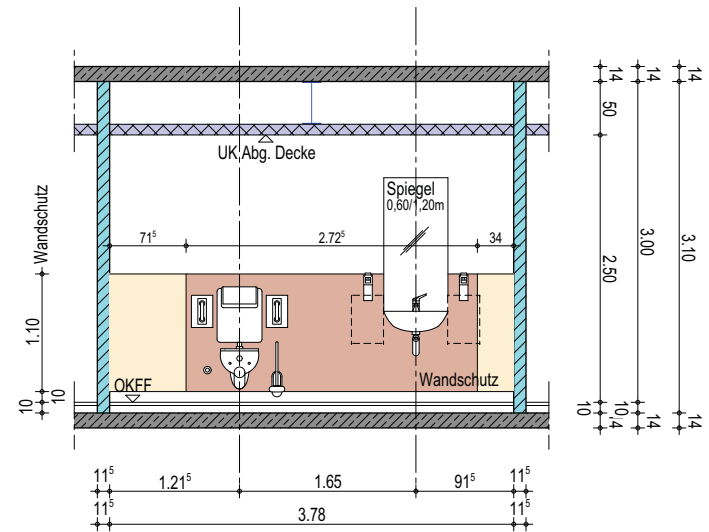

Wandansicht C

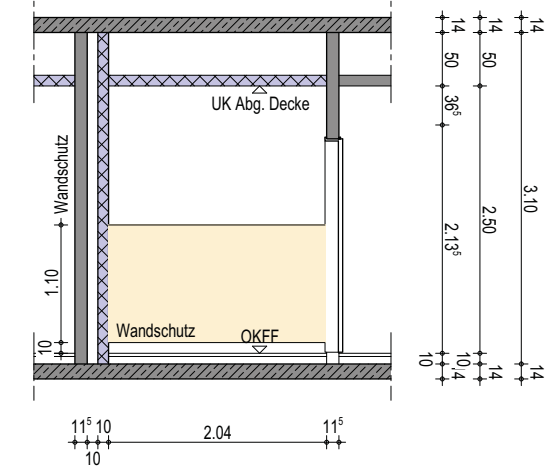

Wandansicht D

Marien Hospital Papenburg Aschendorf gGmbH		Wandansicht		AFU-Planung
Vorbereitenden Maßnahmen		Proj Nr: 234	Plan Nr: 2581	Index:
		gez.: KL/Kör/Ab	16.07.2024	
50-WA_H 3.OG 35 Beh. WC				
Wandansicht Haus H 3.OG				
H/B = 420 / 594 (0.25m²)				

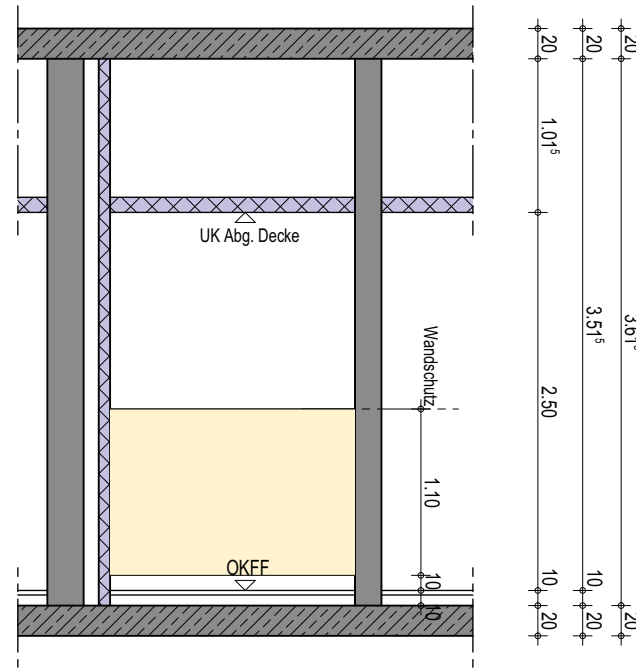
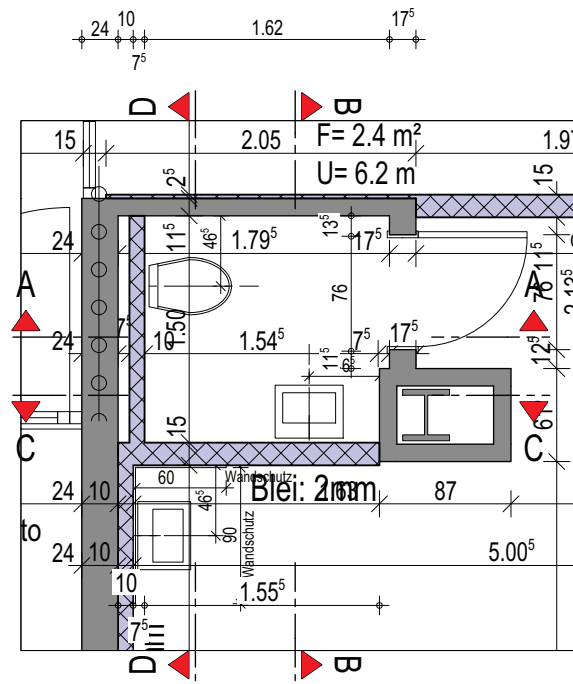

Wandansicht A

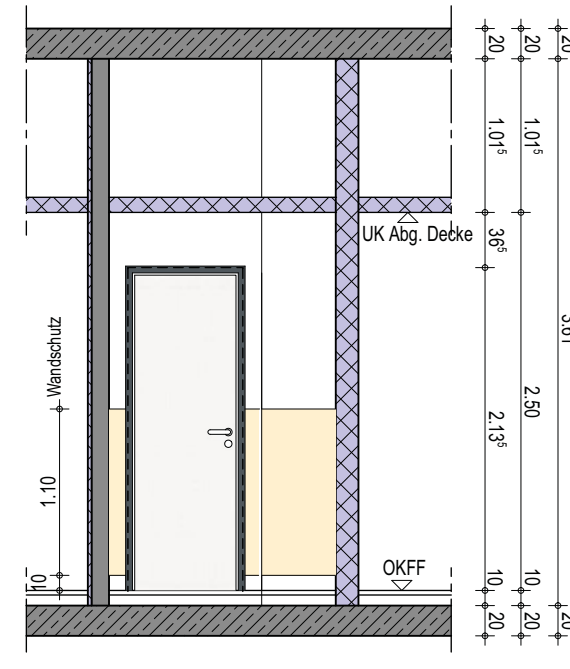

Wandansicht B

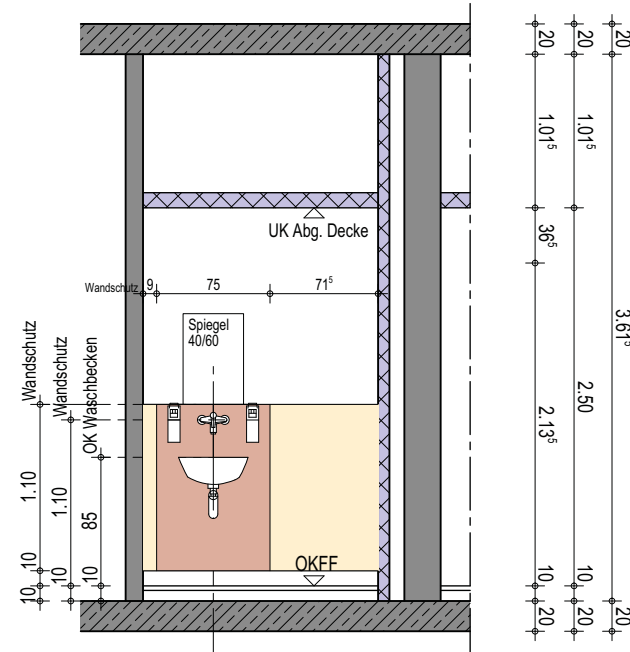

Wandansicht C

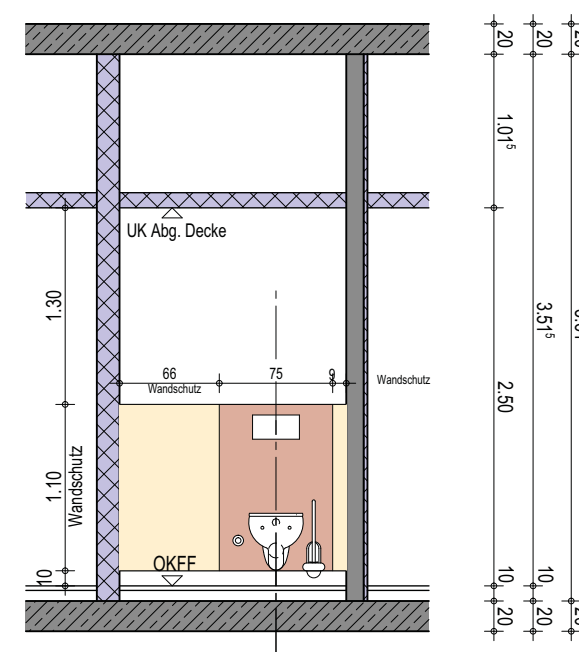

Wandansicht D

Marien Hospital Papenburg Aschendorf gGmbH
Vorbereitenden Maßnahmen



H 50-01 WA_E021 WC
Wandansicht
Haus H EG

Wandansicht AFU-Planung

Proj Nr: 234 Plan Nr: 2560 Index:

gez.: KL/Kör/Ab 16.07.2024

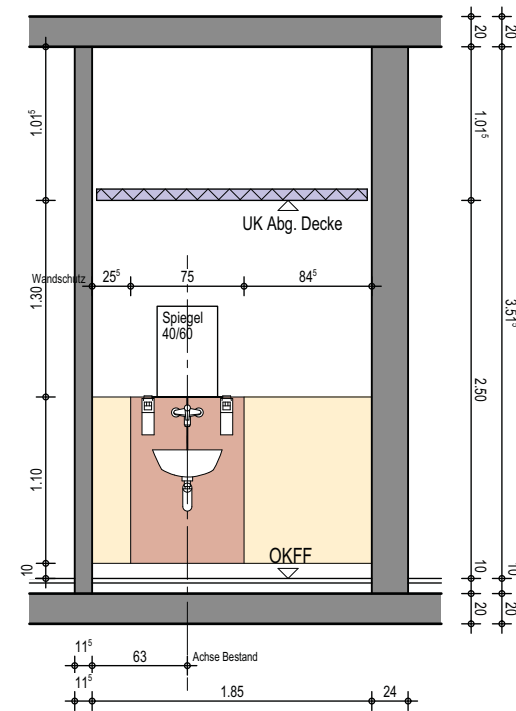
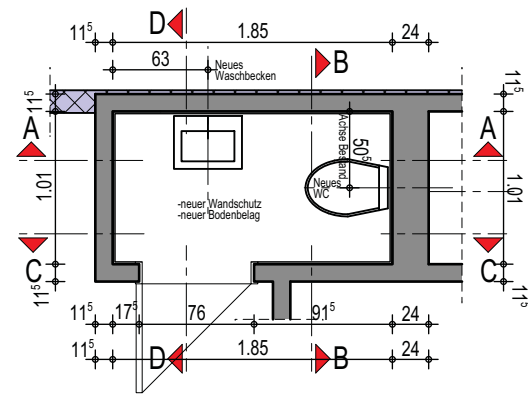

Wandansicht A

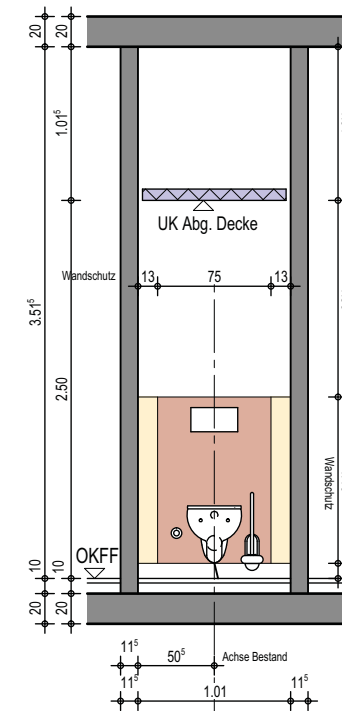

Wandansicht B

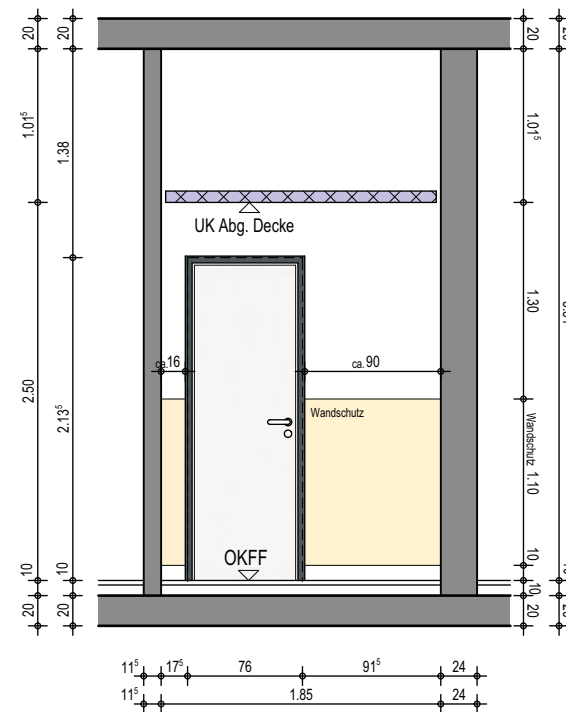

Wandansicht C

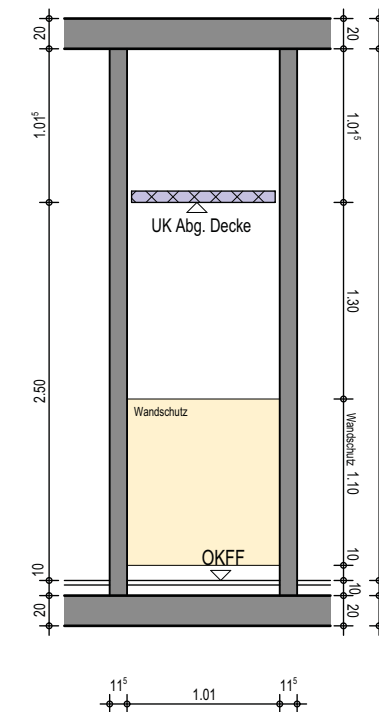

Wandansicht D

Marien Hospital Papenburg Aschendorf gGmbH
Vorbereitenden Maßnahmen



H 50-12 WA_E030.1 WC
Wandansicht
Haus H EG Röntgen

H/B = 297 / 420 (0.12m²)

Detail AFU-Planung

Proj Nr: 234 Plan Nr: 2571 Index:

gez.: Kör 16.07.2024

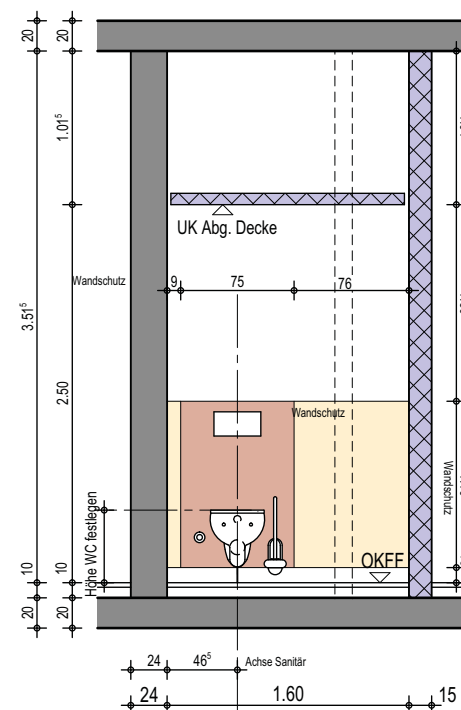
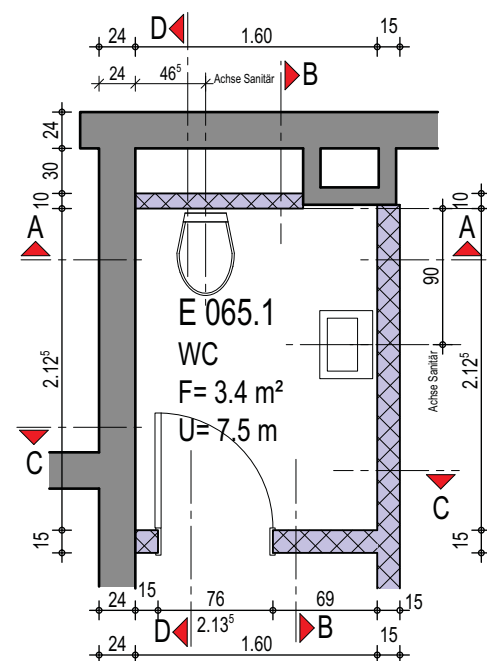

Wandansicht A

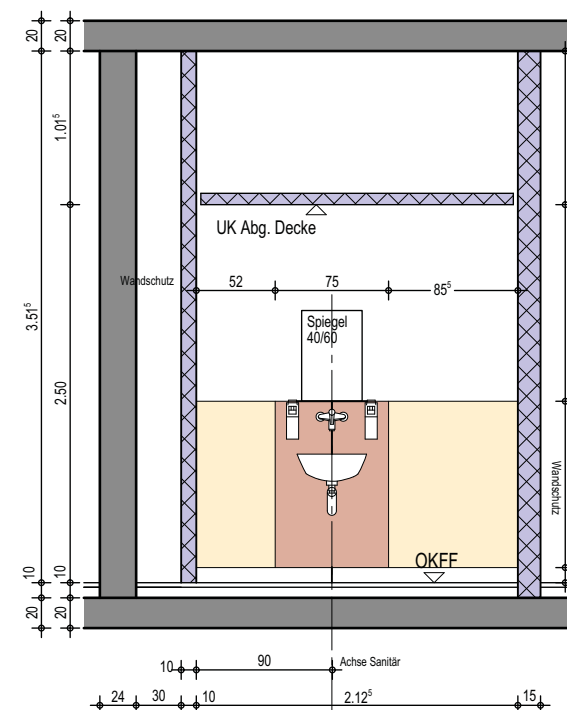

Wandansicht B

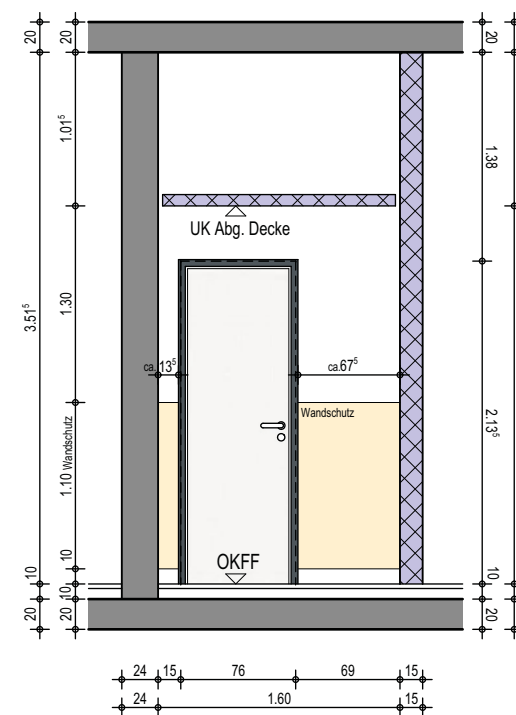

Wandansicht C

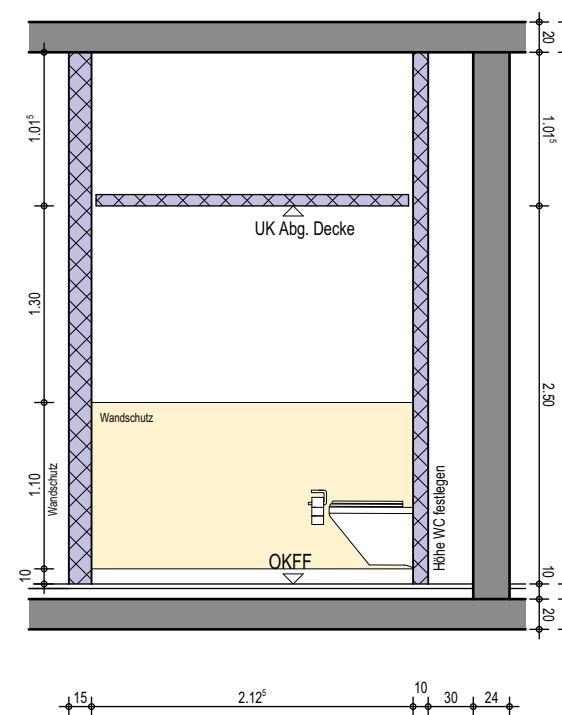

Wandansicht D

Marien Hospital Papenburg Aschendorf gGmbH
Vorbereitenden Maßnahmen

Detail AFU-Planung

Proj Nr: 234 Plan Nr: 2572 Index:

gez.: Kör 16.07.2024



H 50-13 WA_E065.1 WC
Wandansicht
Haus H EG Röntgen

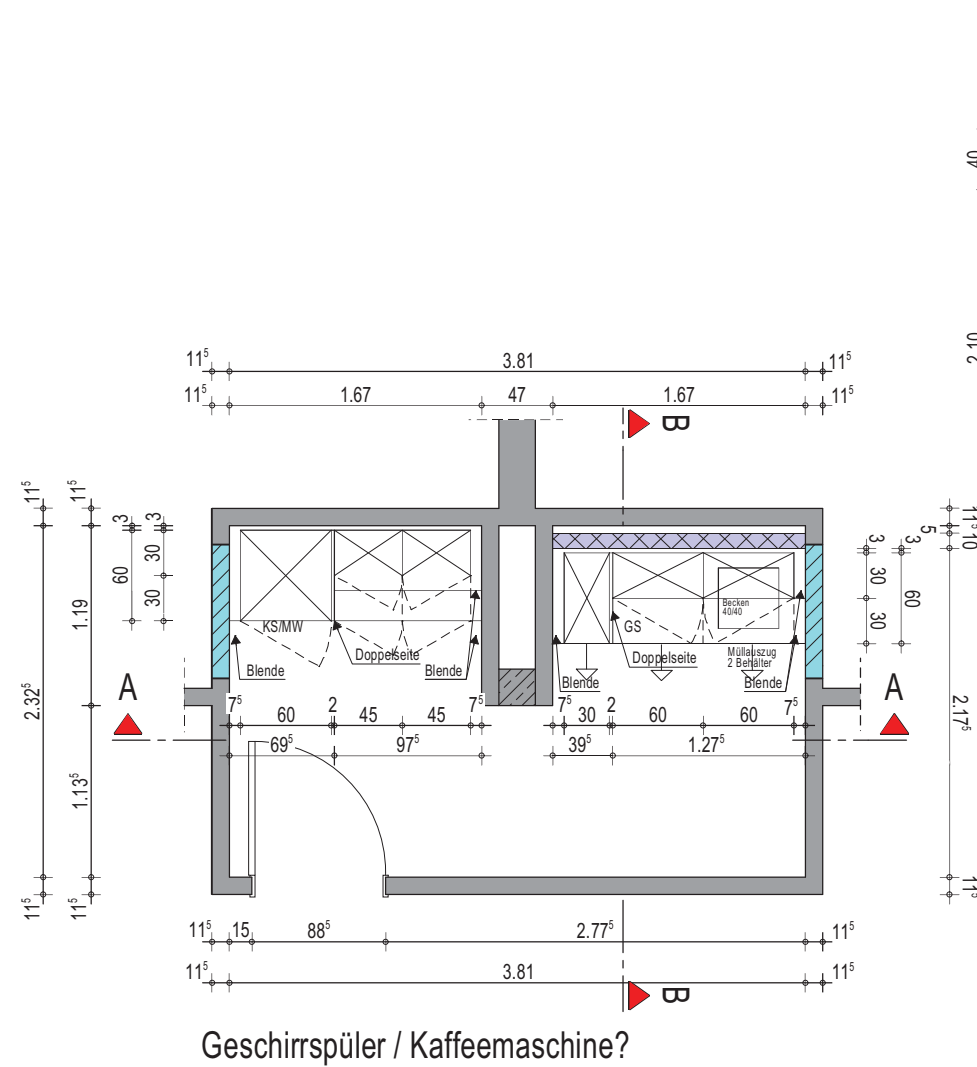

Geschirrspüler / Kaffeemaschine?

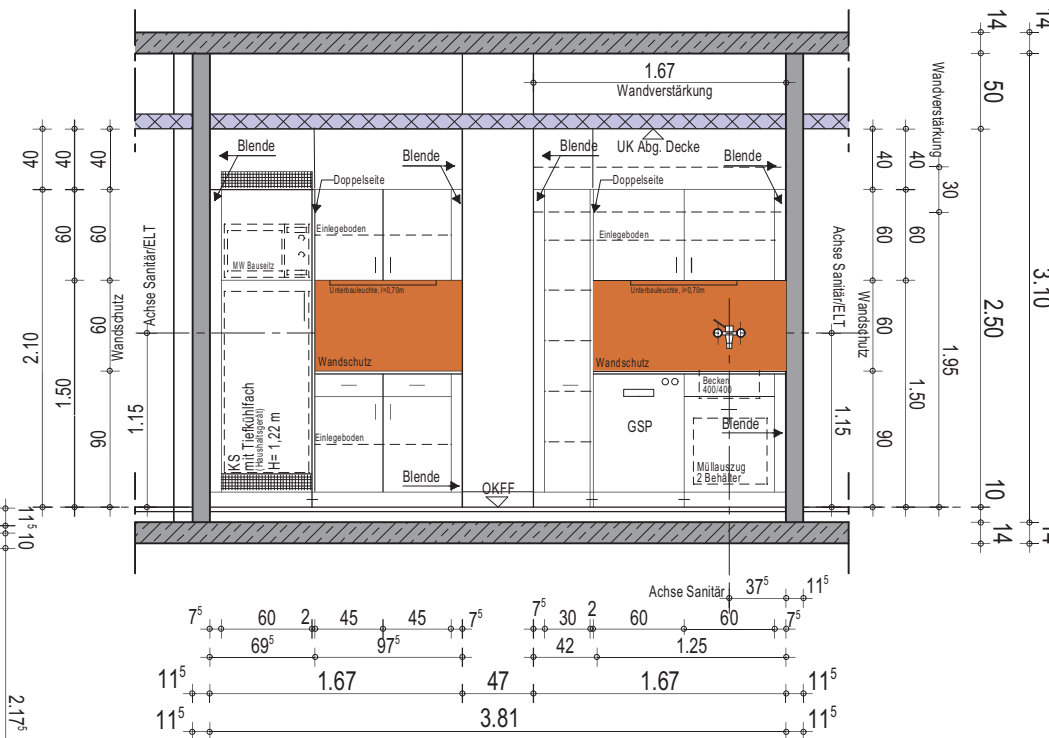

Wandansicht A

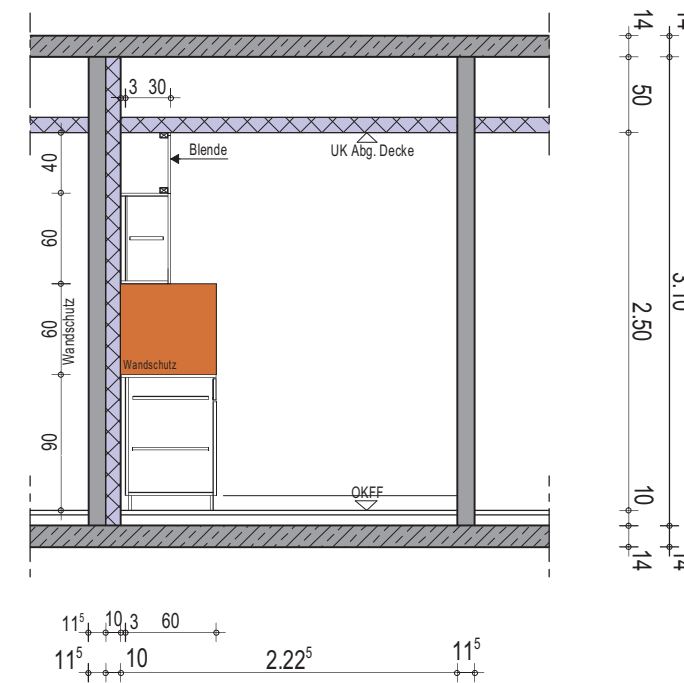

Wandansicht B

Marien Hospital Papenburg Aschendorf gGmbH
Vorbereitenden Maßnahmen



50-WA_H 3.OG 06 Teeküche
Wandansicht
Haus H 3.OG

Wandansicht		AFU-Planung
Proj Nr: 234	Plan Nr: 2584	Index:
gez.: KL/Kör/Ab	M: 1:50	22.07.2024

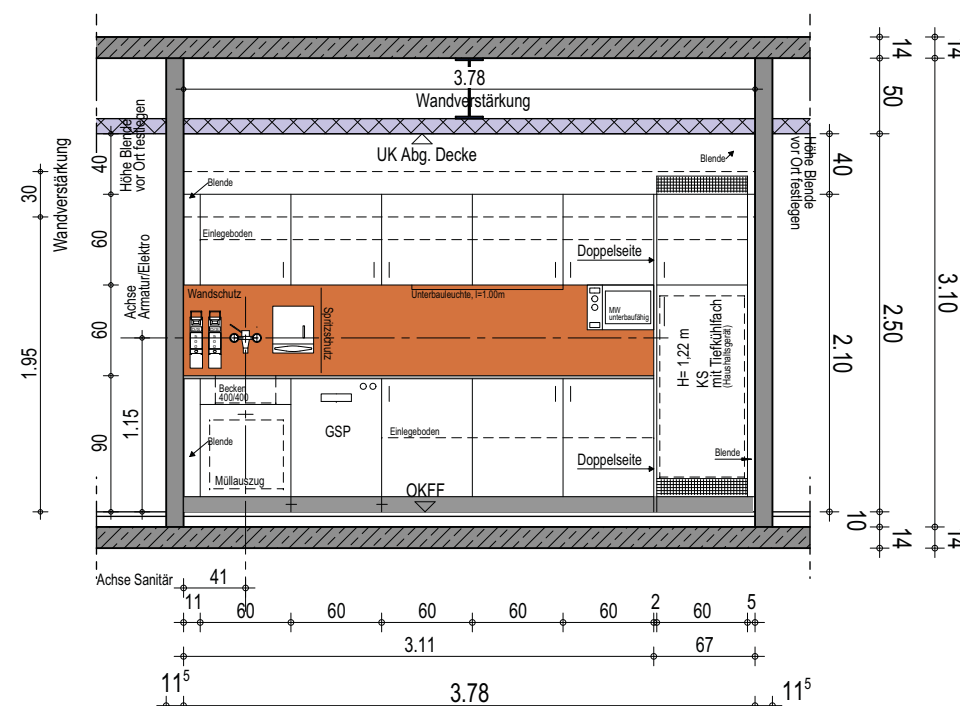
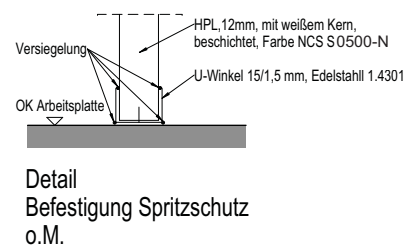
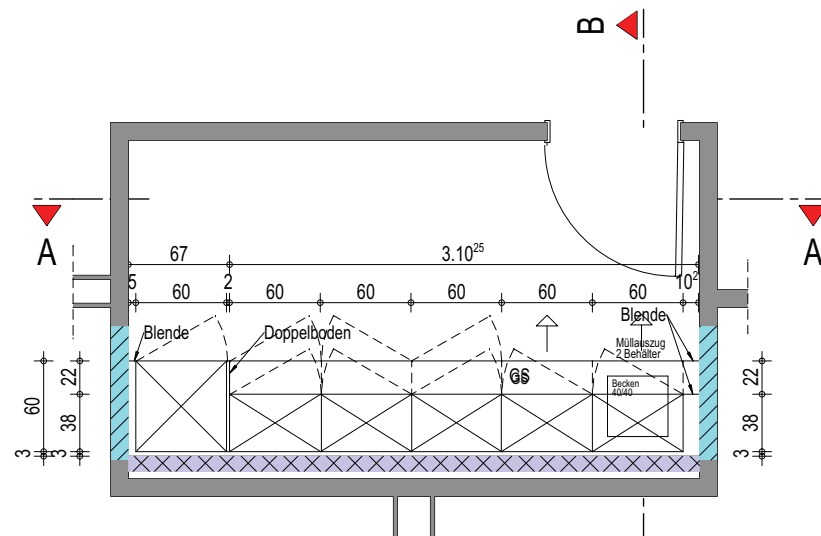

Wandansicht A

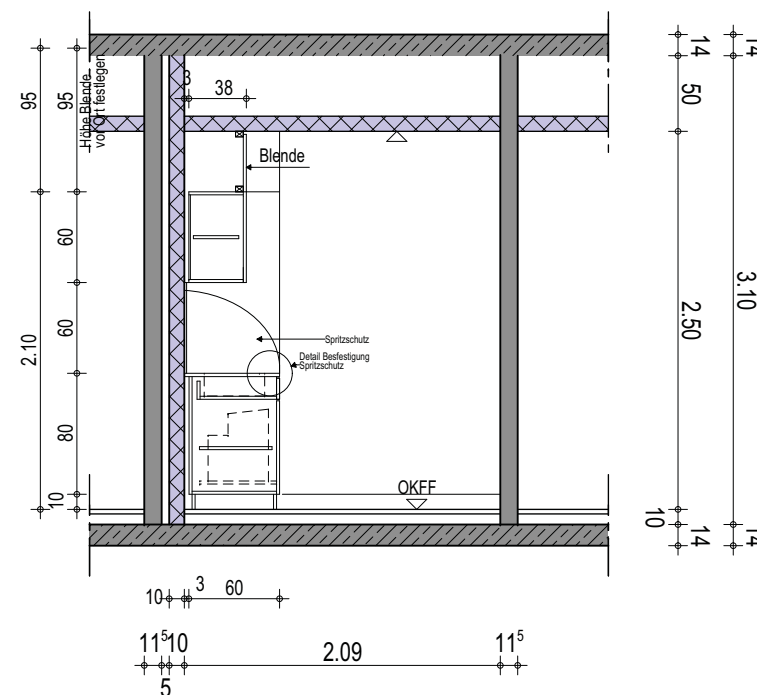

Wandansicht B

Marien Hospital Papenburg Aschendorf gGmbH
Vorbereitenden Maßnahmen



50-WA_H 3.OG 32 Teeküche
Wandansicht
Haus H 3.OG

H/B = 297 / 420 (0.12m²)

Wandansicht AFU-Planung

Proj Nr: 234 Plan Nr: 2585 Index:

gez.: KL/Kör/Ab M: 1:50 09.07.2024

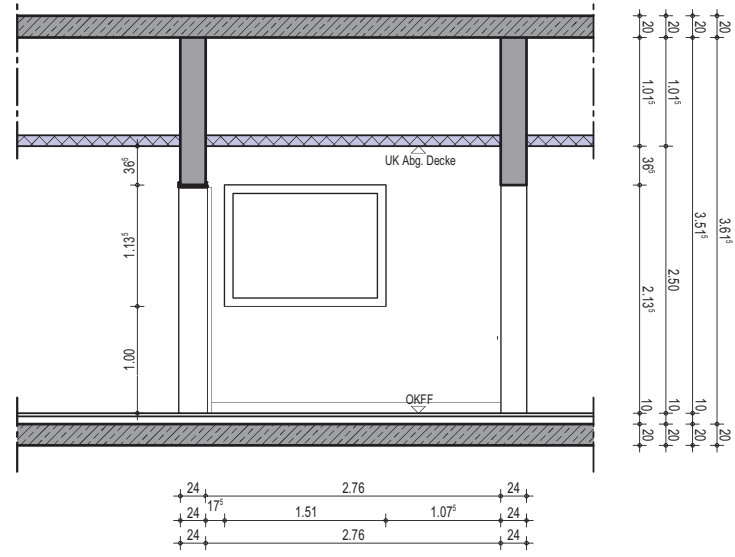
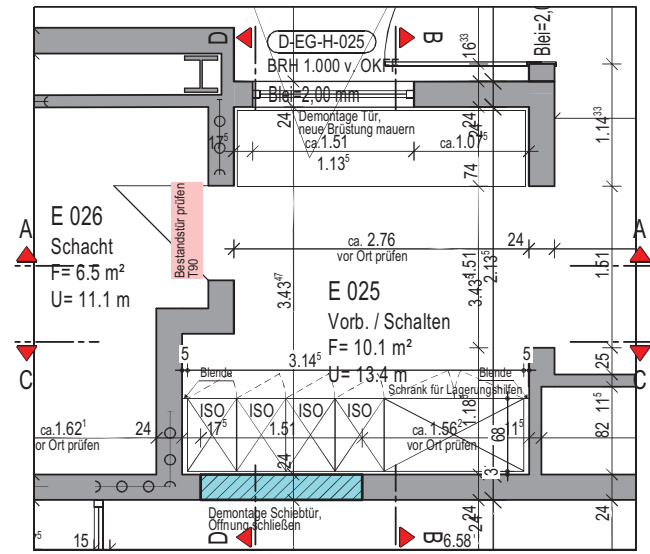

Wandansicht A

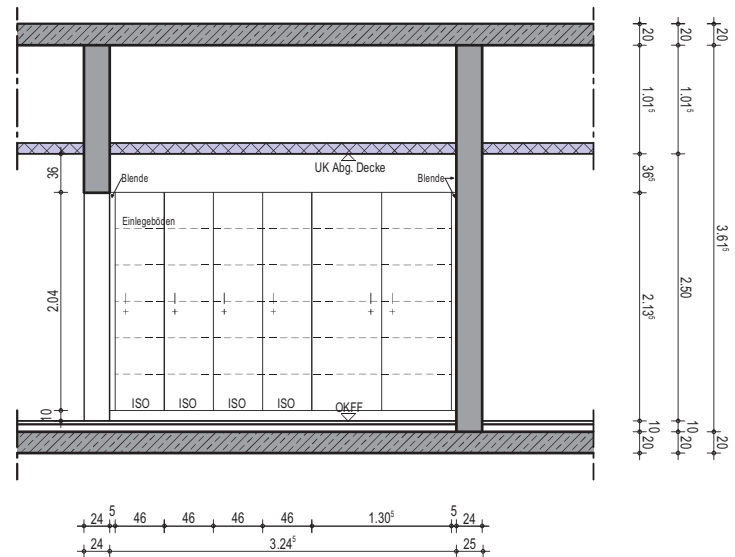

Wandansicht C

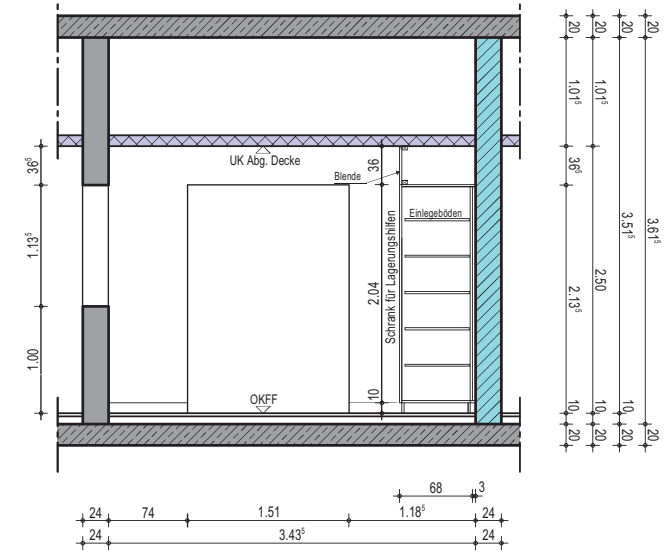

Wandansicht B

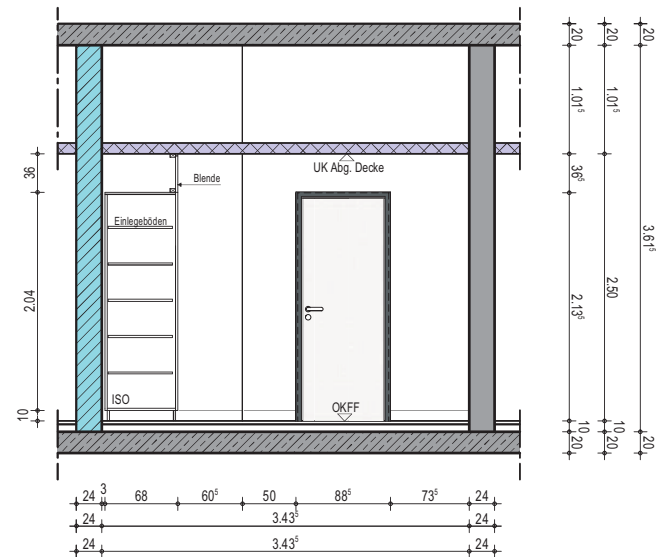

Wandansicht D

<p>Marien Hospital Papenburg Aschendorf gGmbH</p> <p>Vorbereitenden Maßnahmen</p>		<p>Wandansicht</p> <p>Proj Nr: 234</p> <p>gez.: KL/Kör/Ab</p>	<p>AFU-Planung</p> <p>Plan Nr. 2561</p> <p>M:</p>	<p>Index:</p> <p>22.07.2024</p>
		<p>H 50-02 WA_E025 Vorb./Schalten</p> <p>Wandansicht</p> <p>Haus HEG</p>		

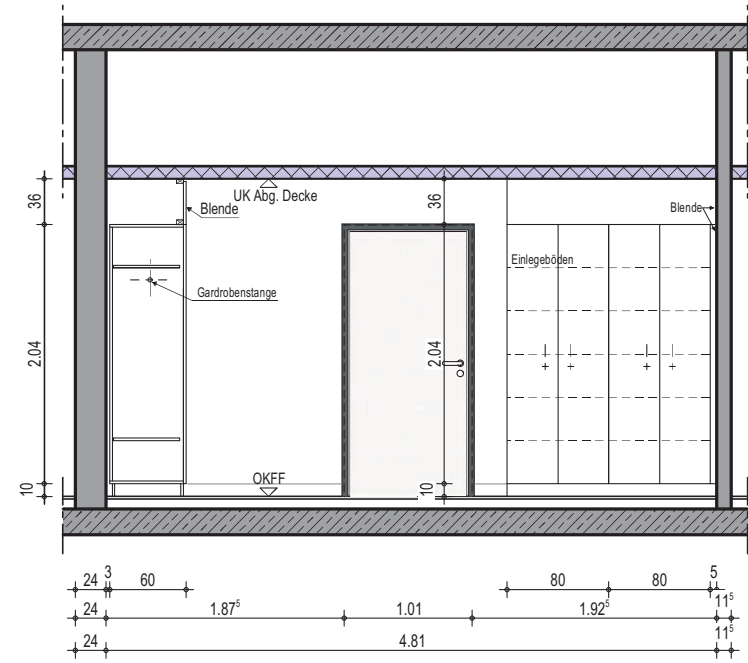
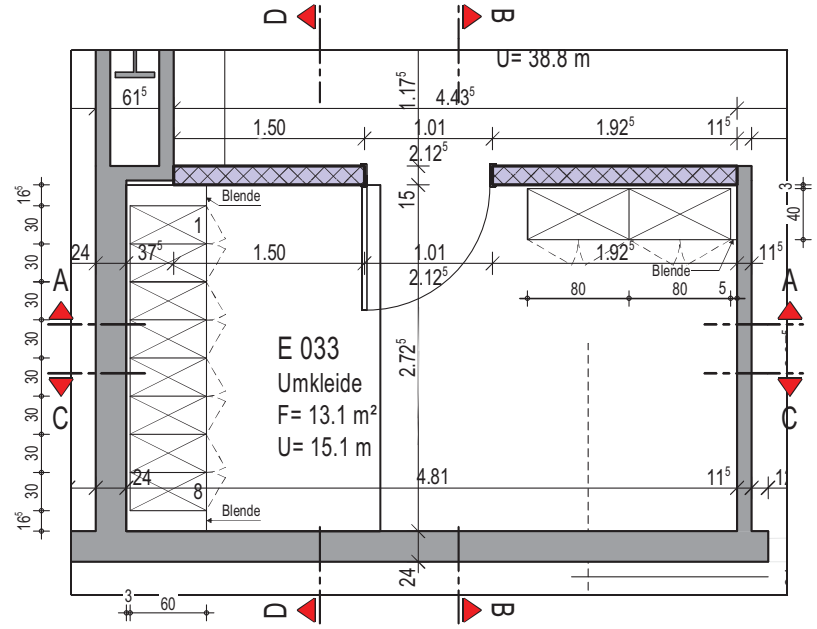

Wandansicht A

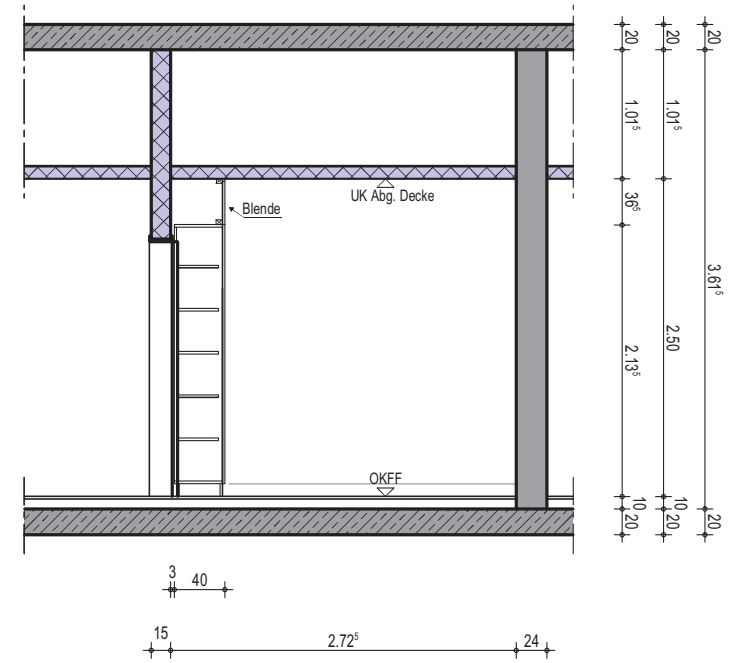

Wandansicht B

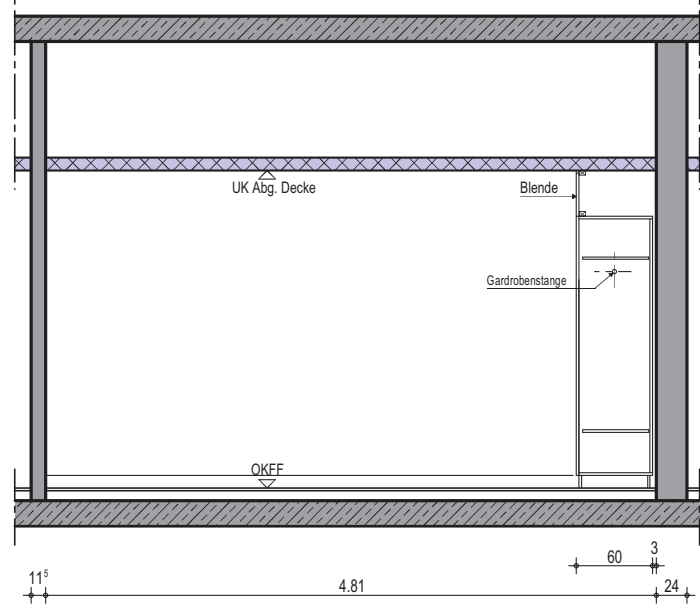

Wandansicht C

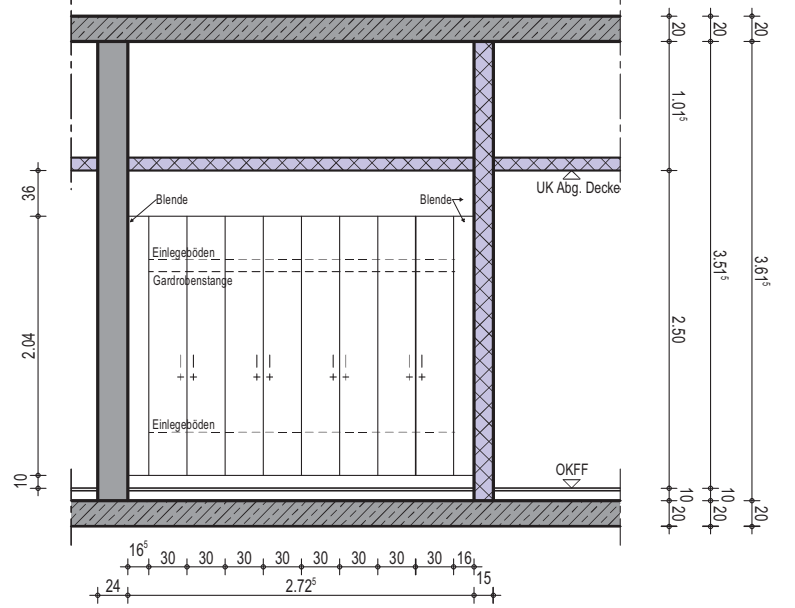

Wandansicht D

Marien Hospital Papenburg Aschendorf gGmbH Vorbereitenden Maßnahmen		Wandansicht		AFU-Planung
		Proj Nr: 234	Plan Nr: 2562	Index:
 H 50-03 WA_E033 Umkleide/Schre Wandansicht Haus H EG		gez.: KL/Kör/Ab	23.07.2024	

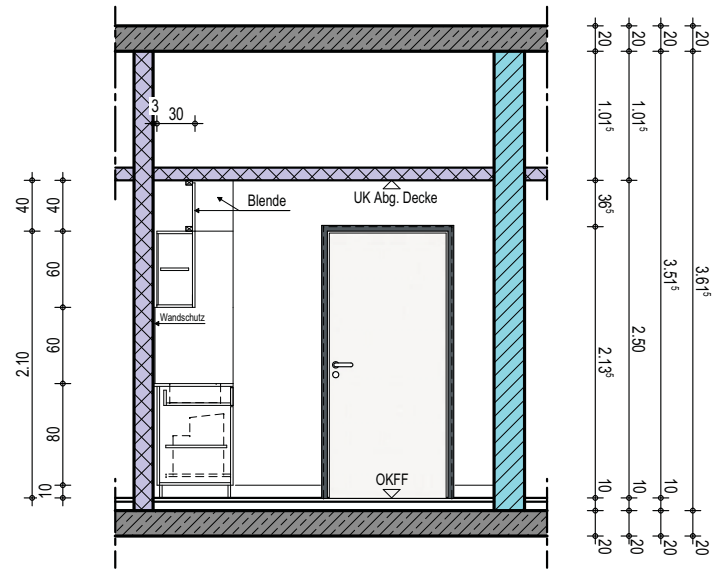
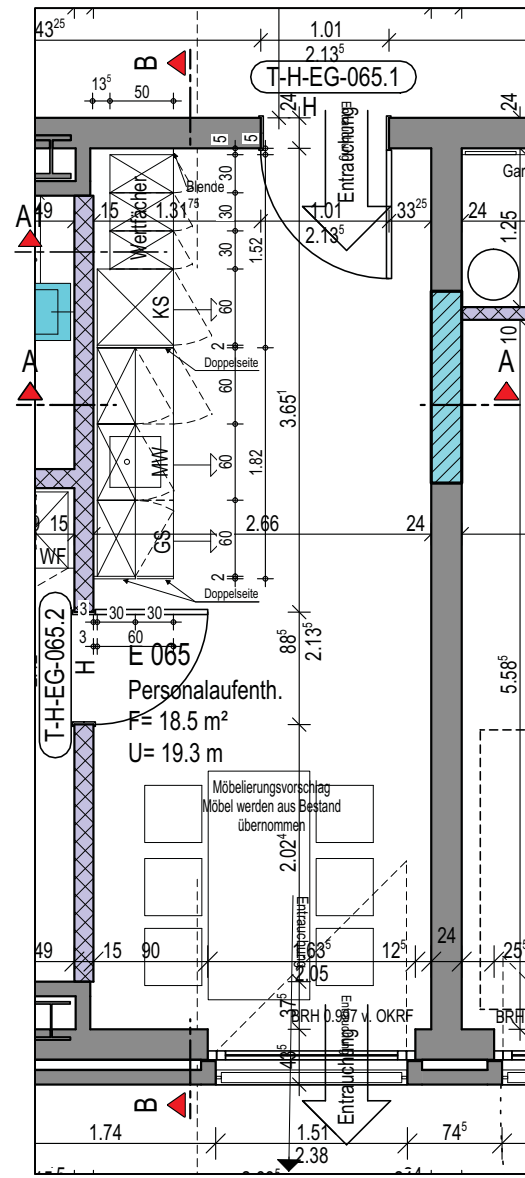

Wandansicht A

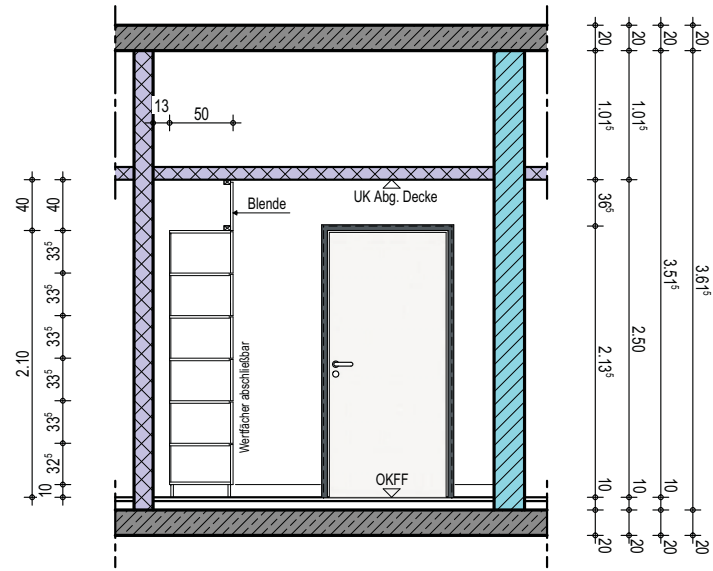
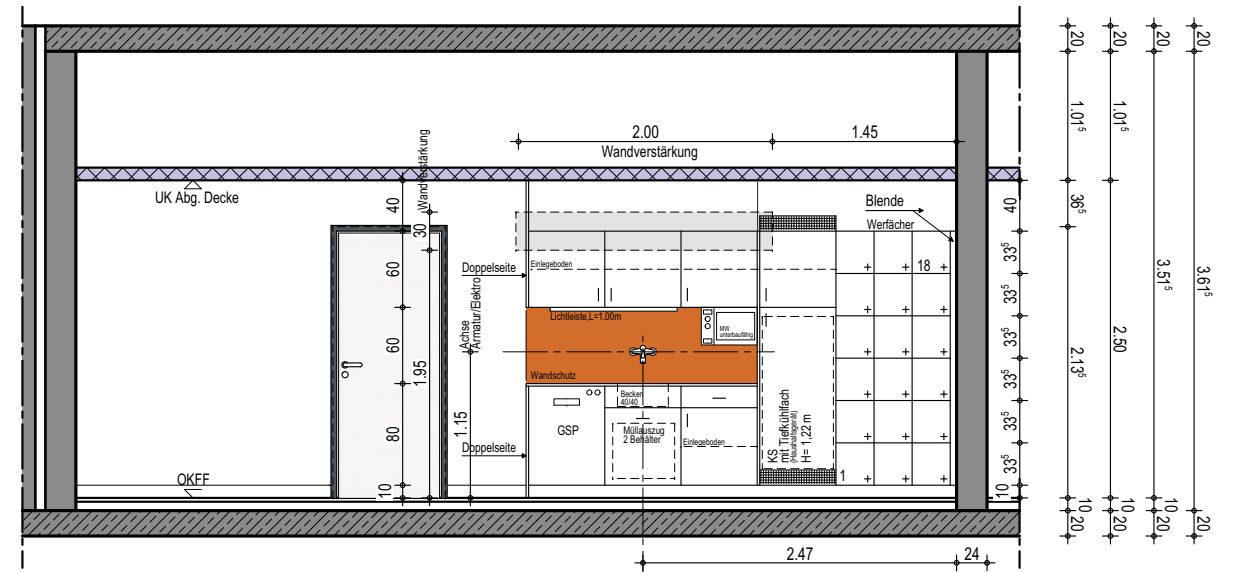

Wandansicht A 1

Marien Hospital Papenburg Aschendorf gGmbH Vorbereitenden Maßnahmen		Wandansicht	AFU-Planung	
		Proj Nr. 234	Plan Nr. 2564	Index:
H 50-05 WA_E065 Personalaufent Wandansicht Haus H EG		gez.: KL/Kör/Ab		09.07.2024

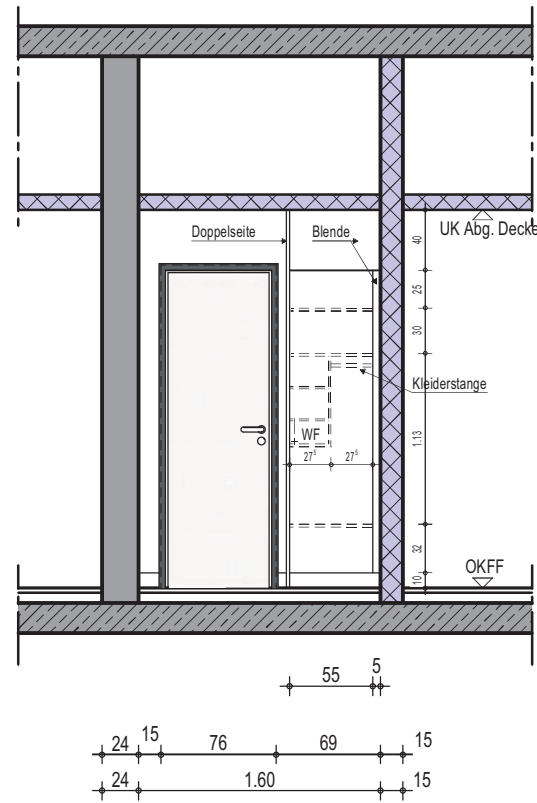
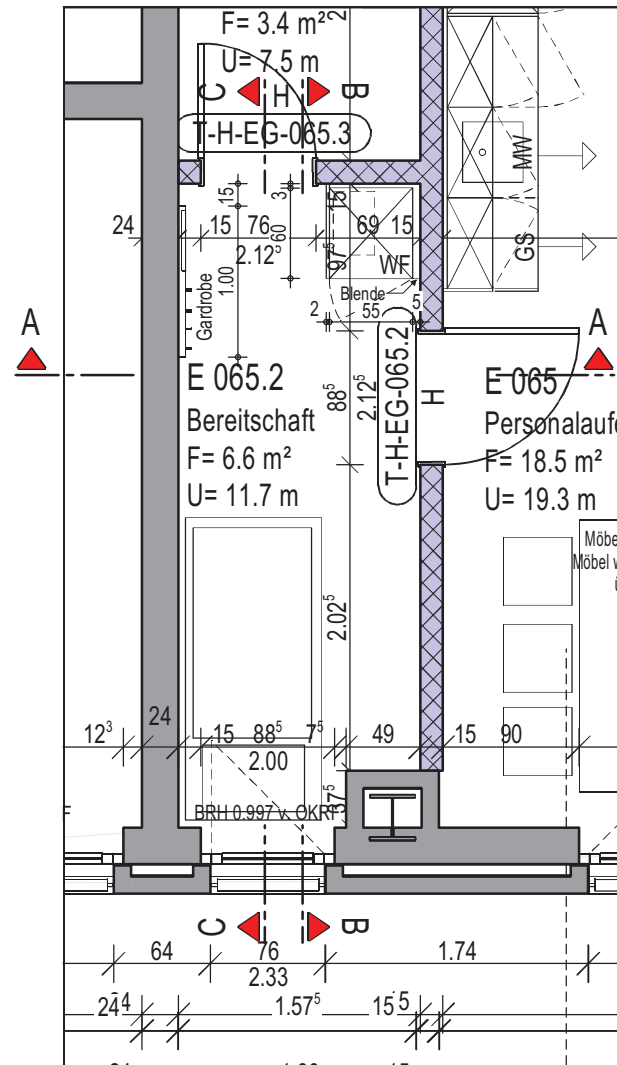

Wandansicht A

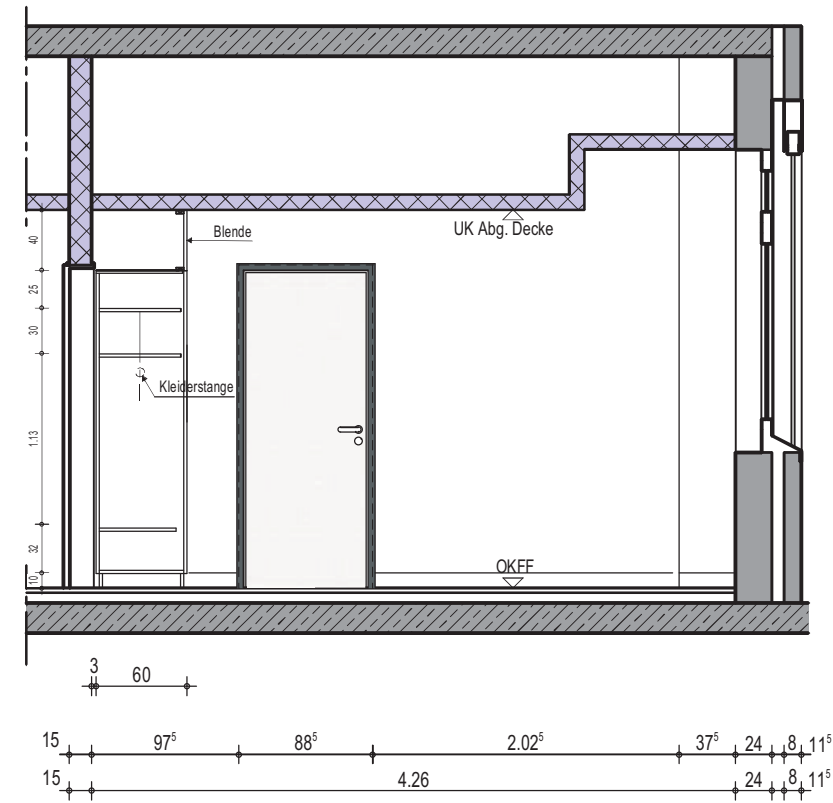

Wandansicht B

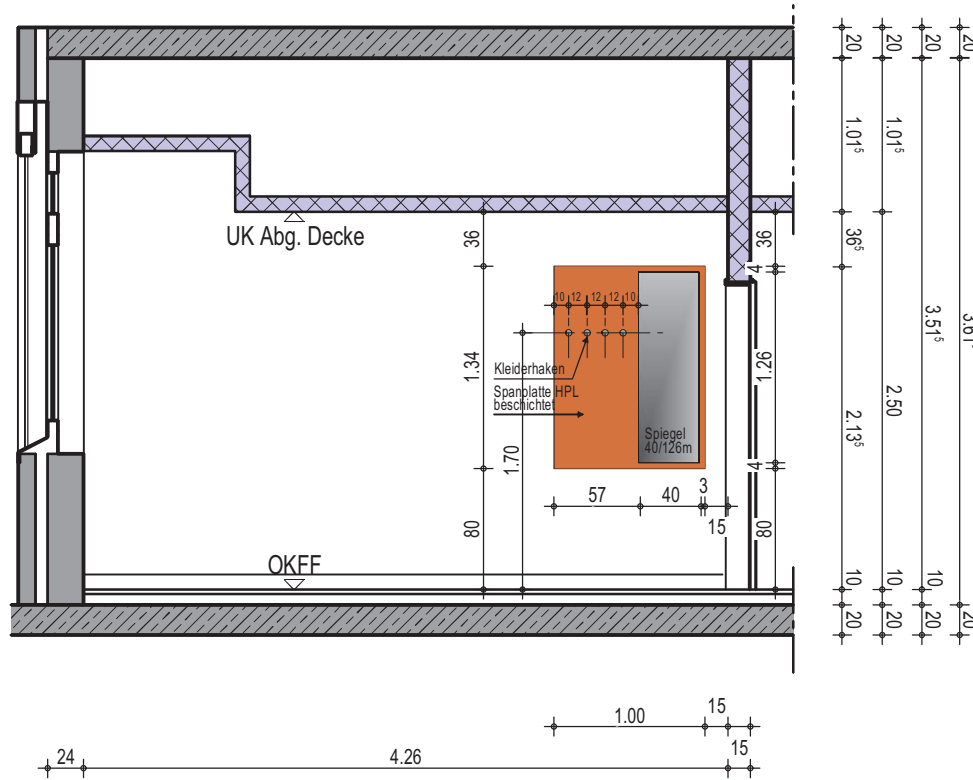

Wandansicht C

Marien Hospital Papenburg Aschendorf gGmbH Vorbereitenden Maßnahmen		Wandansicht		AFU-Planung
		Proj Nr: 234	Plan Nr: 2565	Index:
 H 50-06 WA_E065.2 Bereitschaft Wandansicht Haus H EG		gez.: KL/Kör/Ab	M: 1:50	23.07.2024

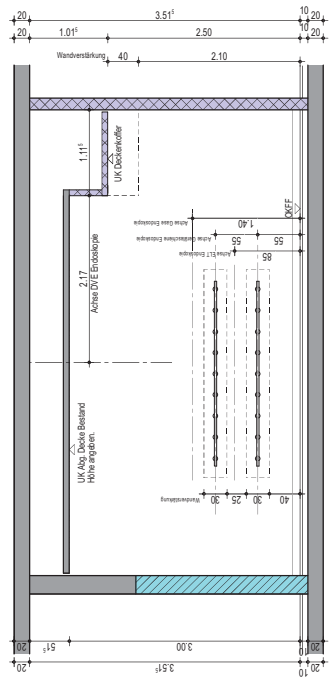

Wandansicht D Endoskopie

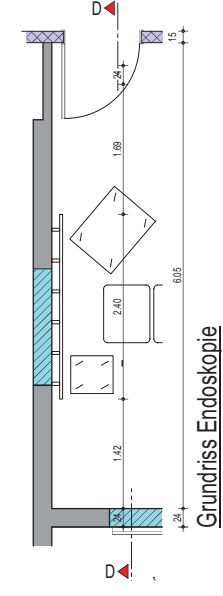

Grundriss Endoskopie

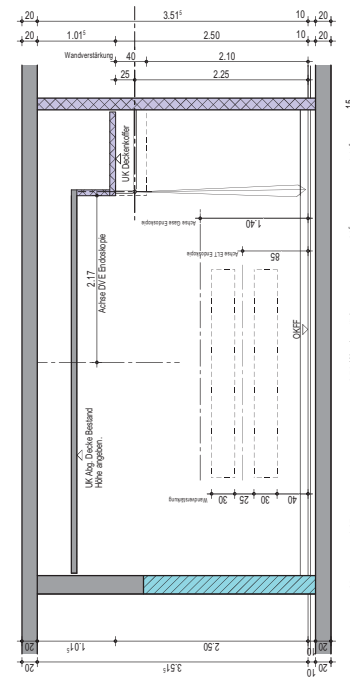

Wandansicht D

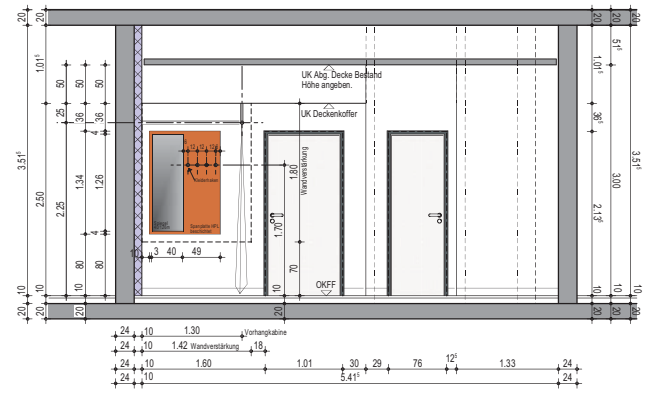

Wandansicht A

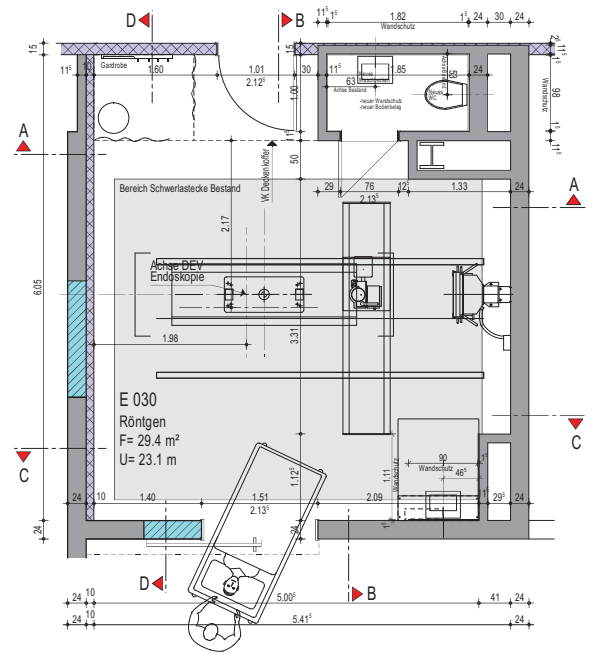

Wandansicht C

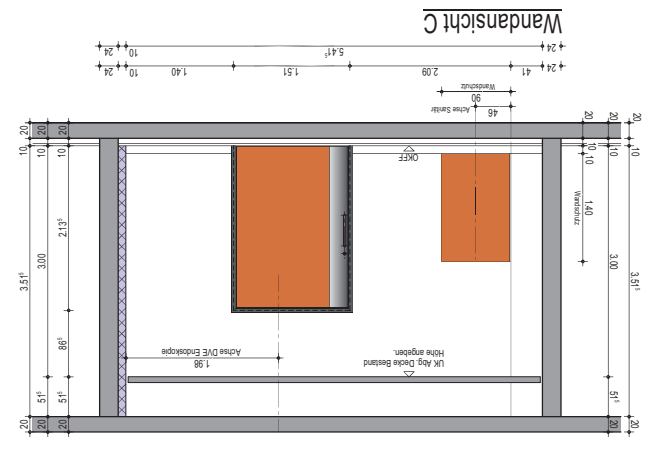

Wandansicht B

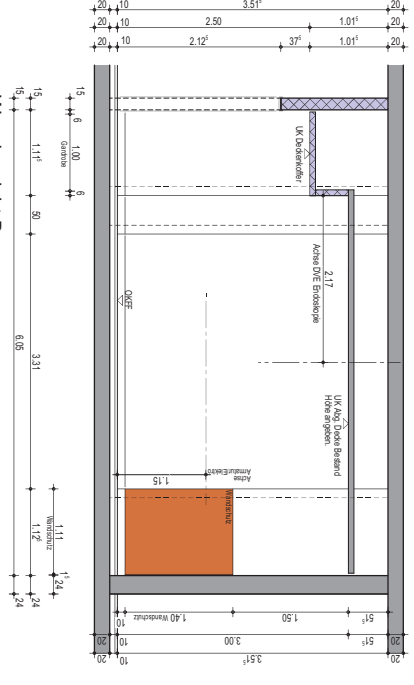

Grundriss Endoskopie

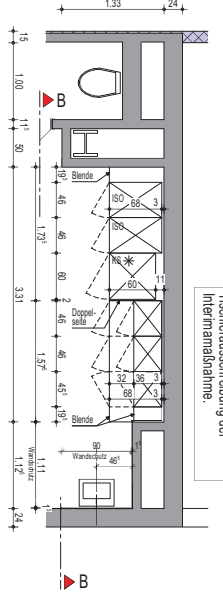

Wandansicht B Endoskopie

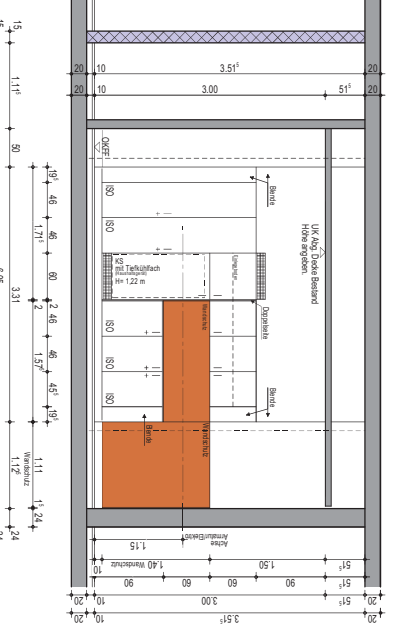

Wandschutz?
Bleiwerte?

Marien Hospital Papenburg Aschendorf gGmbH		AFU-Planung	
Vorbereitenden Maßnahmen		Proj. Nr. 234	Plan Nr. 2568
 H 50-09 WA_E030 Röntgen Wandansicht Haus H EG Röntgen		gez.: Kör	Index: 23.07.2024

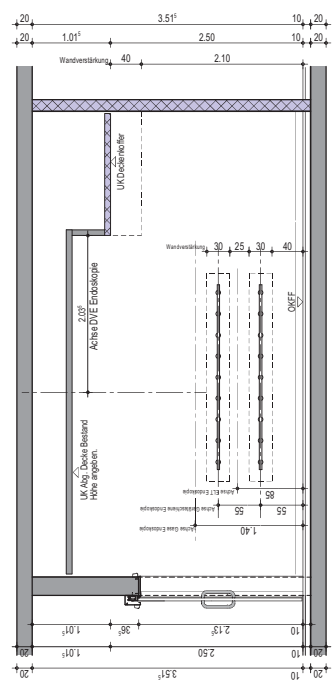

Wandansicht D Endoskopie

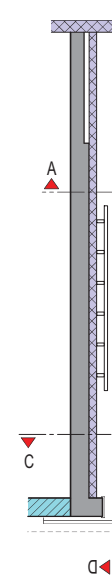

Grundriss Endoskopie

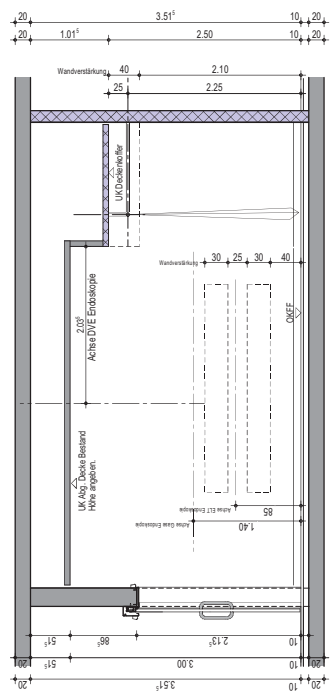

Wandansicht D

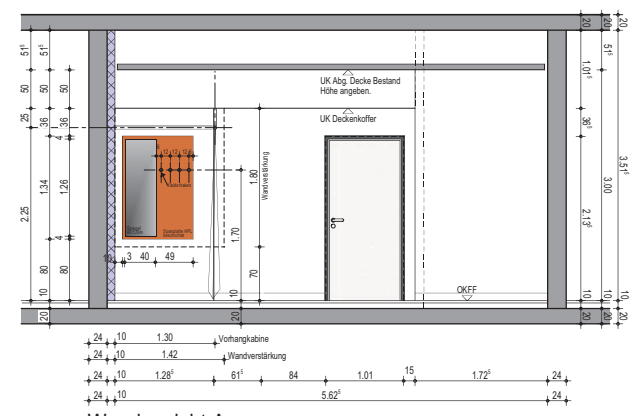

Wandansicht A

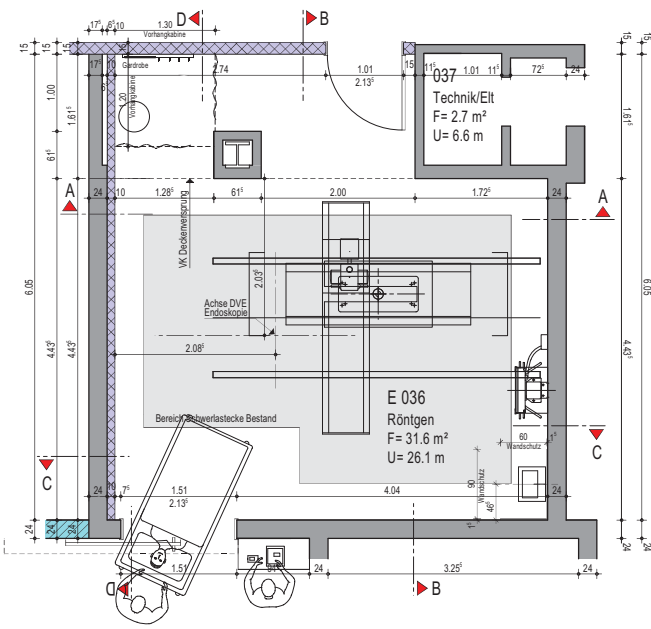

Wandansicht B

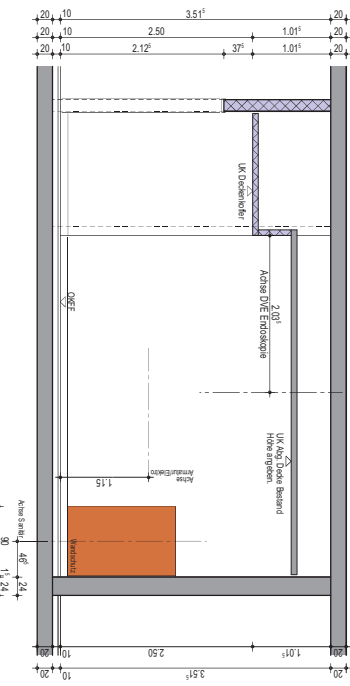

Wandansicht B Endoskopie

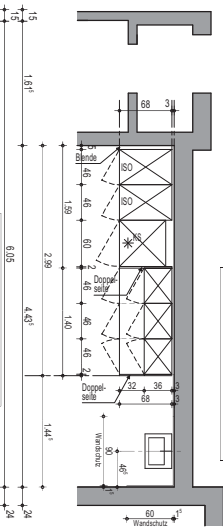

Abteissale nicht Bestandteil der Tischscharsschreibung der Internemaßnahme.

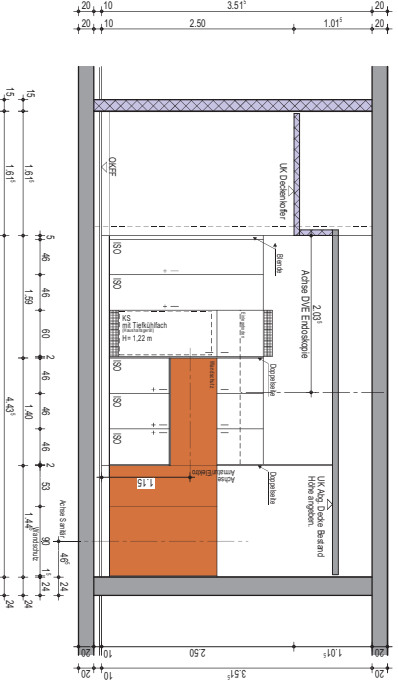

Abteissale nicht Bestandteil der Tischscharsschreibung der Internemaßnahme.

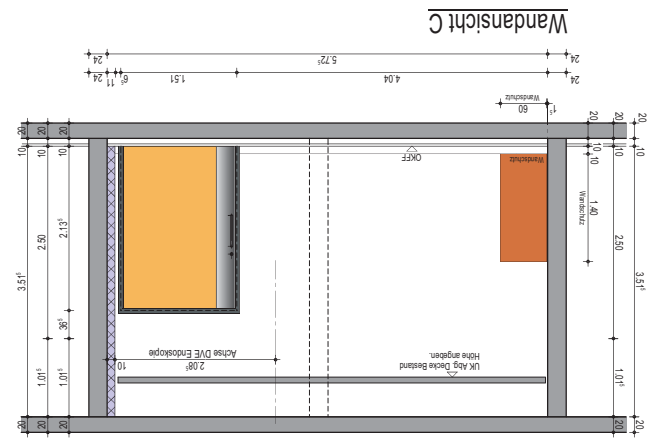

- Bleiwerte?

Marien Hospital Papenburg Aschendorf gGmbH Vorbereitenden Maßnahmen		AFU-Planung	
Proj Nr: 234 gez.: Kjr	Plan Nr: 2569	Index:	23.07.2024
Marien Hospital Papenburg Aschendorf		H 50-10 WA_E036 Röntgen Wandansicht Haus H EG Röntgen	

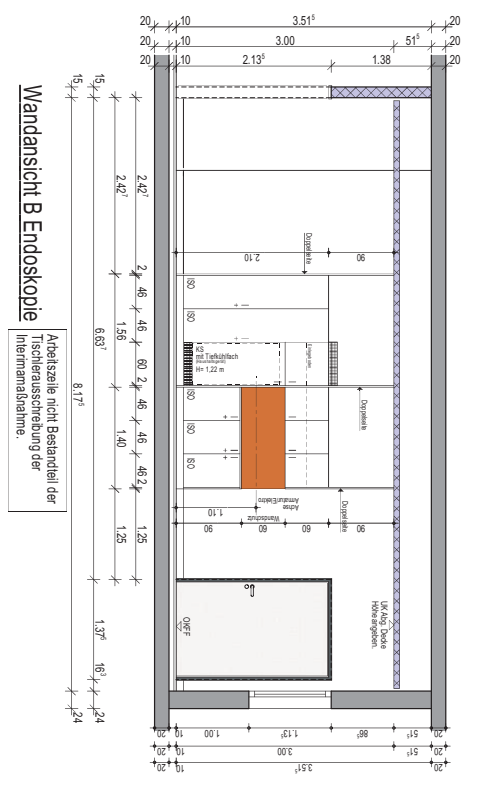
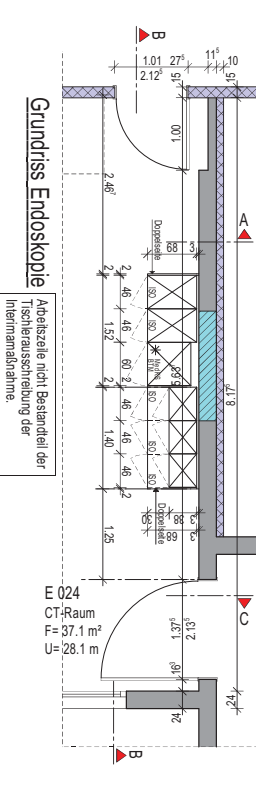
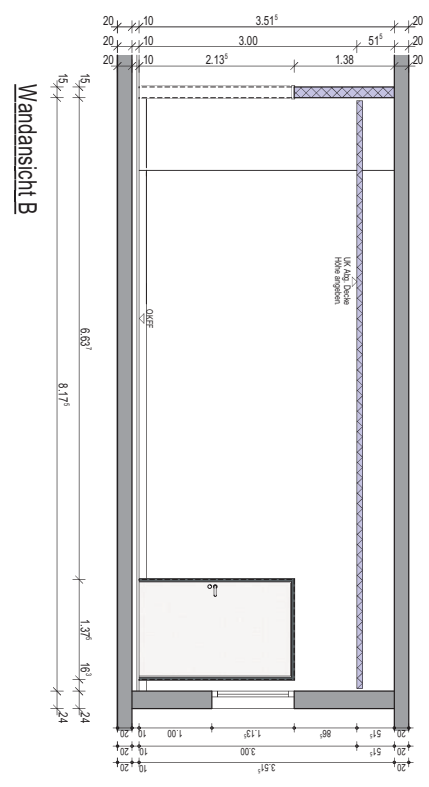
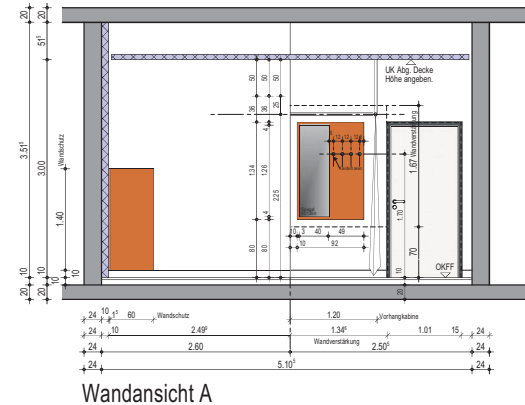
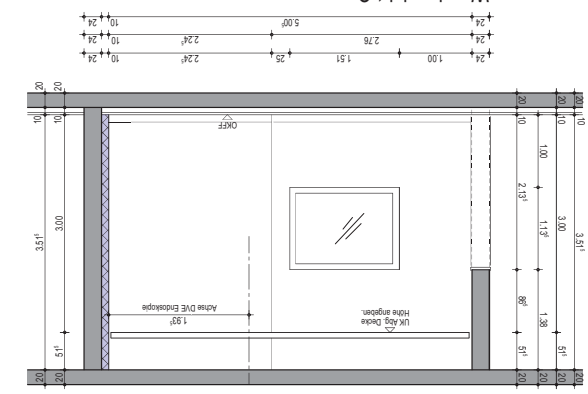
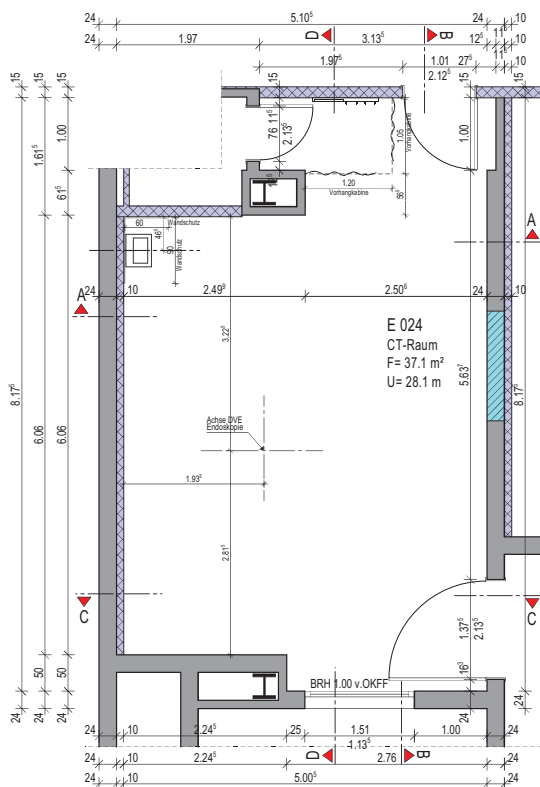
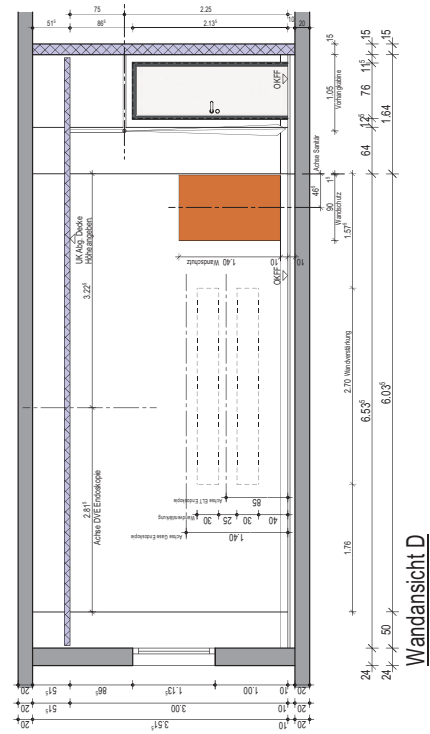
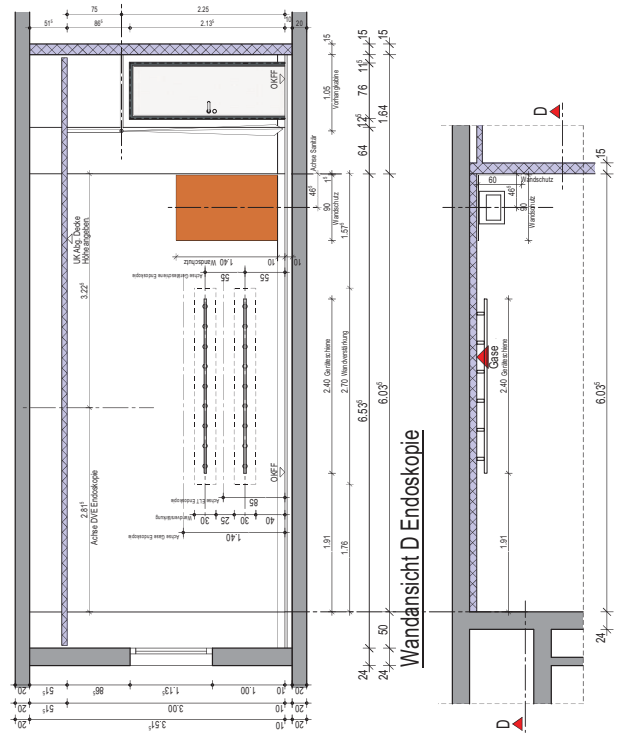

Marien Hospital Papenburg Aschendorf gGmbH Vorbereitenden Maßnahmen		Detail Proj. Nr: 234 gez.: Kbr	AFU-Planung Plan Nr: 2573 Index 23.07.2024
H 50-14 WA_E024 CT-Raum Wandansicht Haus H EGG Röntgen			

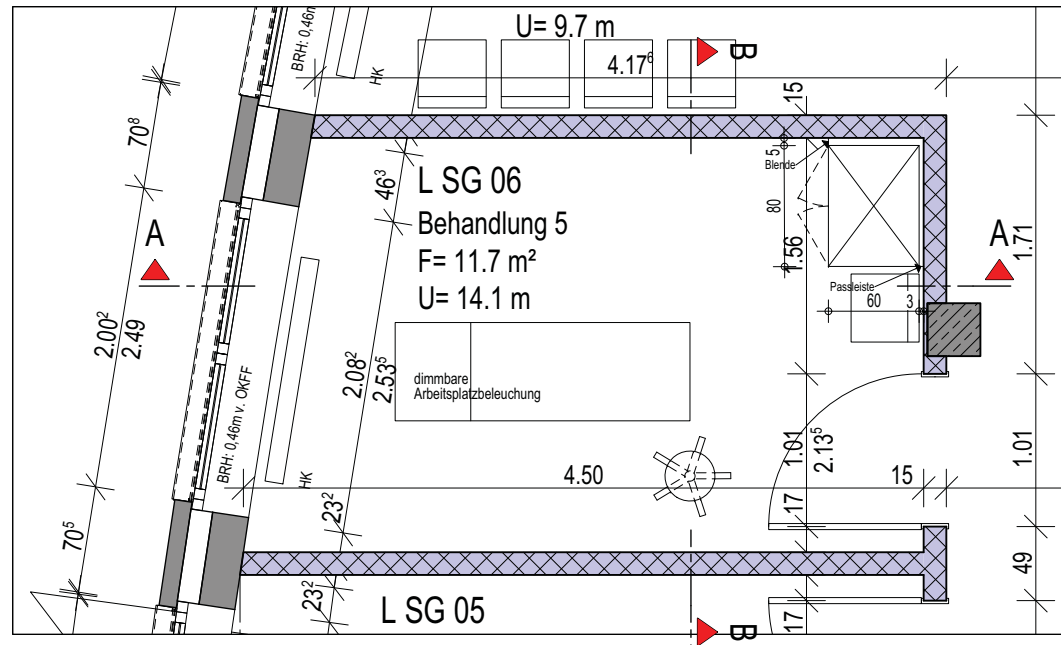

Schrankansichten sinngemäß auch gültig für Räume
 L SG 03, L SG05, L SG 07
 und spiegelverkehrt in Räume L SG 02, L SG 04,
 L SG 08, L SG 09

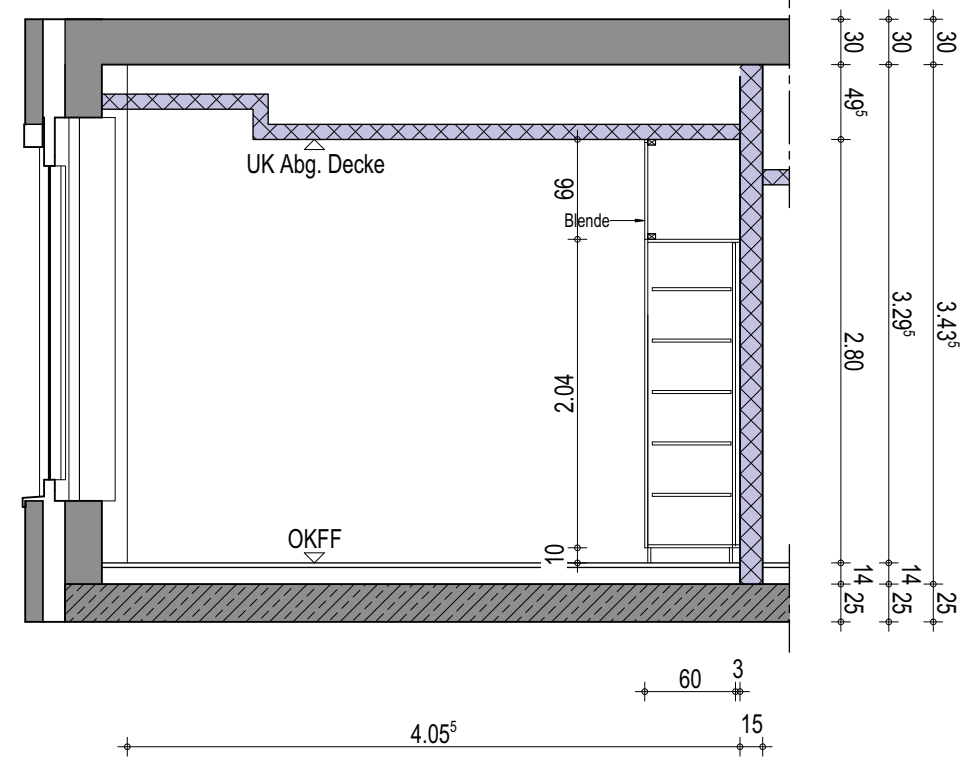

Wandansicht A

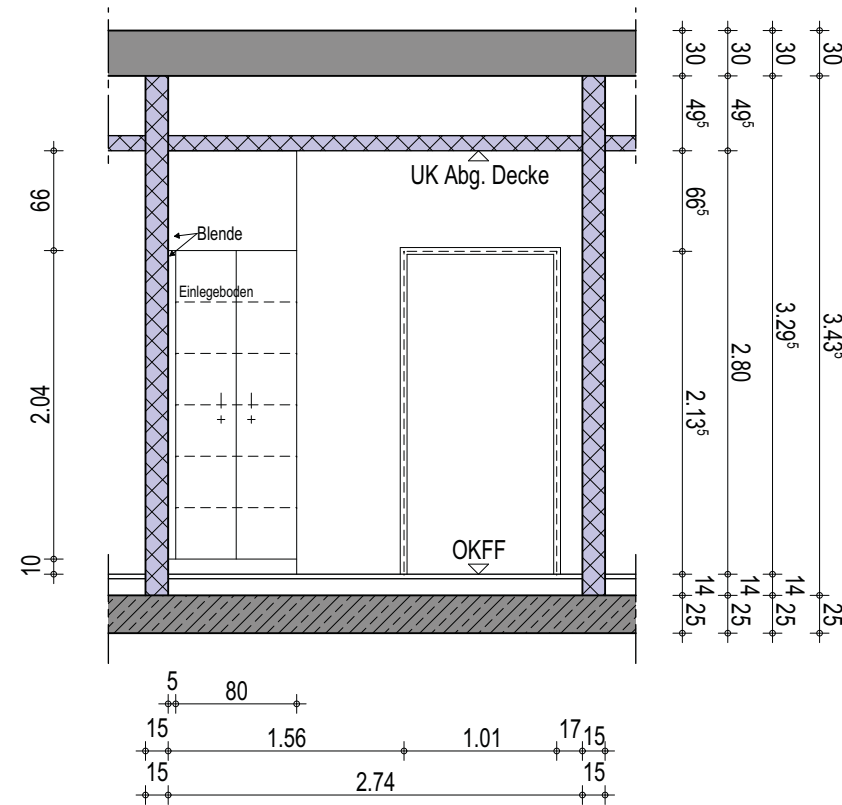

Wandansicht B

Marien Hospital Papenburg Aschendorf gGmbH
 Vorbereitenden Maßnahmen



50-WA_L SG 06 Behandlung 5
 Wandansicht
 Haus L SG

Wandansicht		AFU-Planung
Proj Nr: 234	Plan Nr: 2520	Index:
gez.: KL/Kör/Ab	M: 1:50	09.07.2024

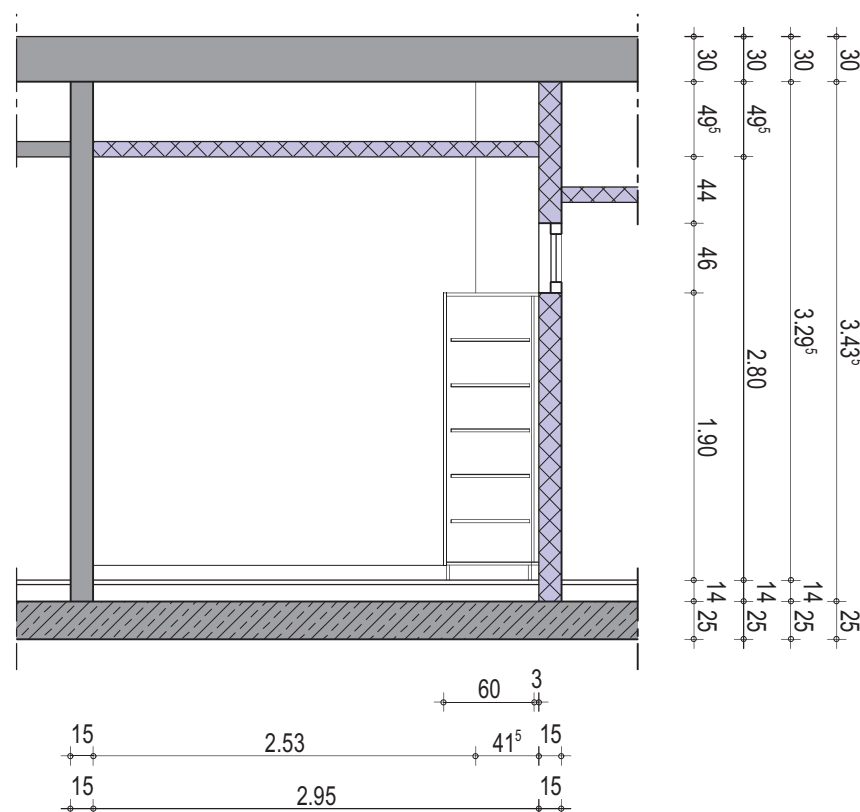
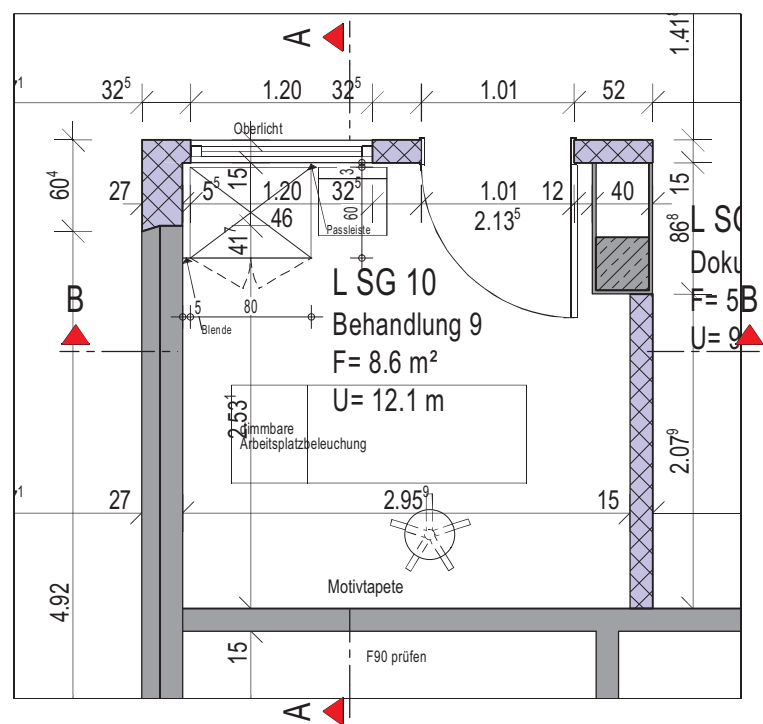

Wandansicht A

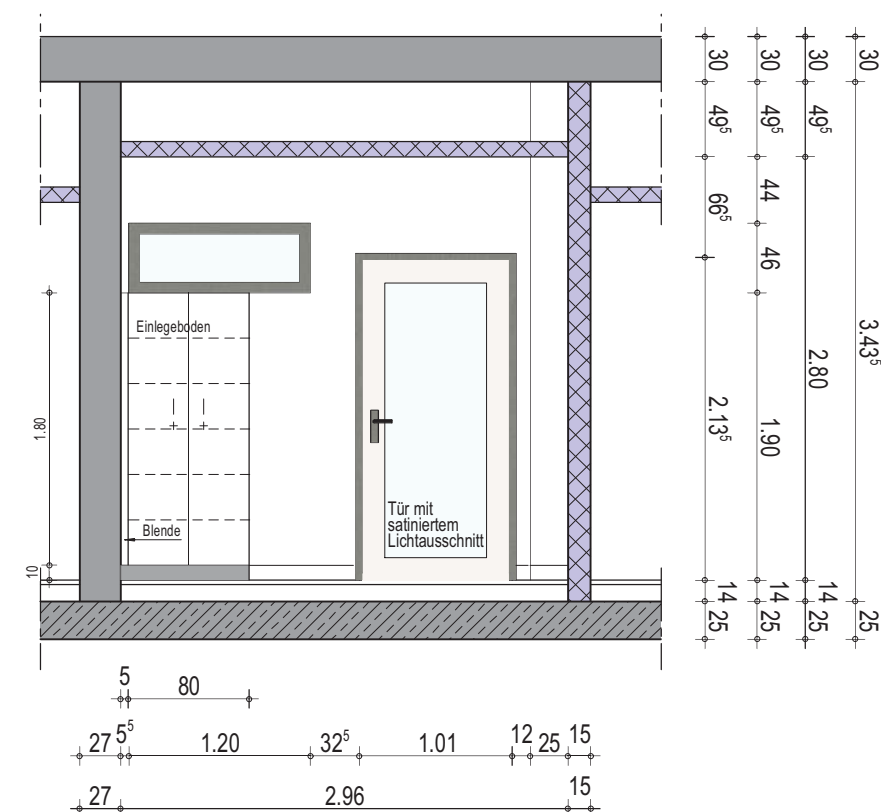

Wandansicht B

Marien Hospital Papenburg Aschendorf gGmbH Vorbereitenden Maßnahmen	Wandansicht		AFU-Planung
	Proj Nr: 234	Plan Nr: 2522	Index:
	gez.: KL/Kör/Ab	M: 1:50	24.07.2024
	50-WA_L SG 10 Behandlung 9 Wandansicht Haus L SG		

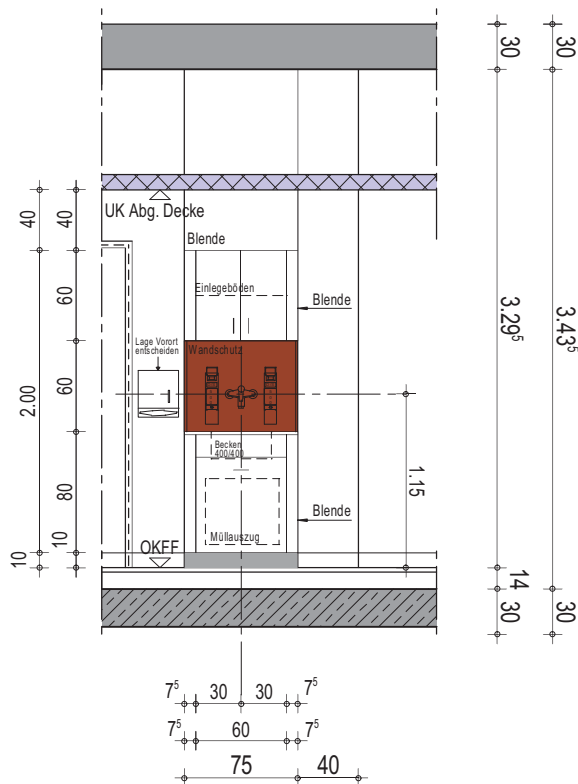
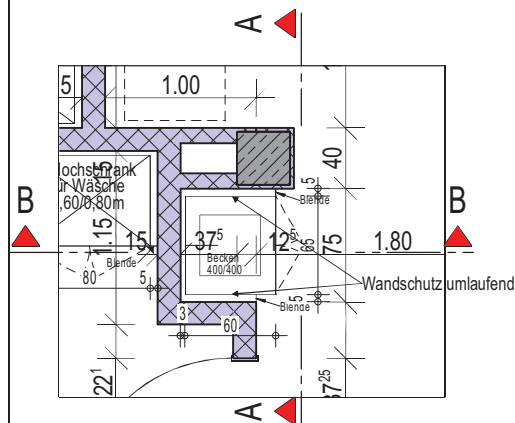

Wandansicht A

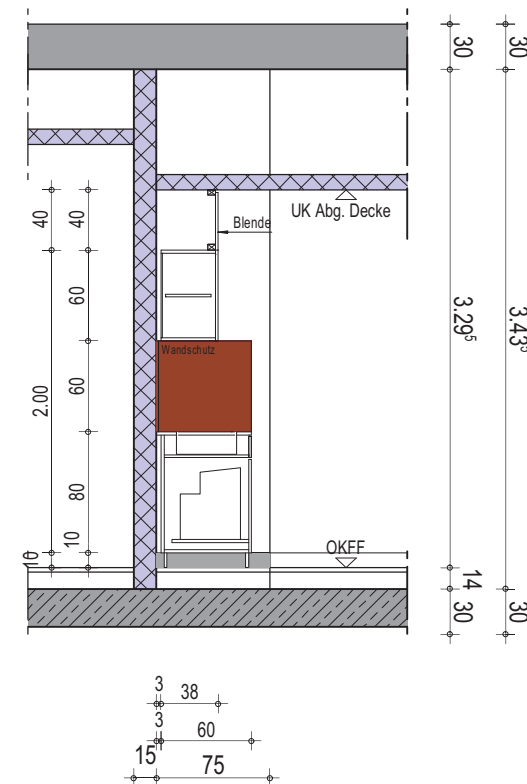

Wandansicht B

Marien Hospital Papenburg Aschendorf gGmbH



50-WA_L SG 12 Flur (Waschbecke)

Proj Nr: 234	Plan Nr: 2523	Index:
gez.:	M:	24.07.2024

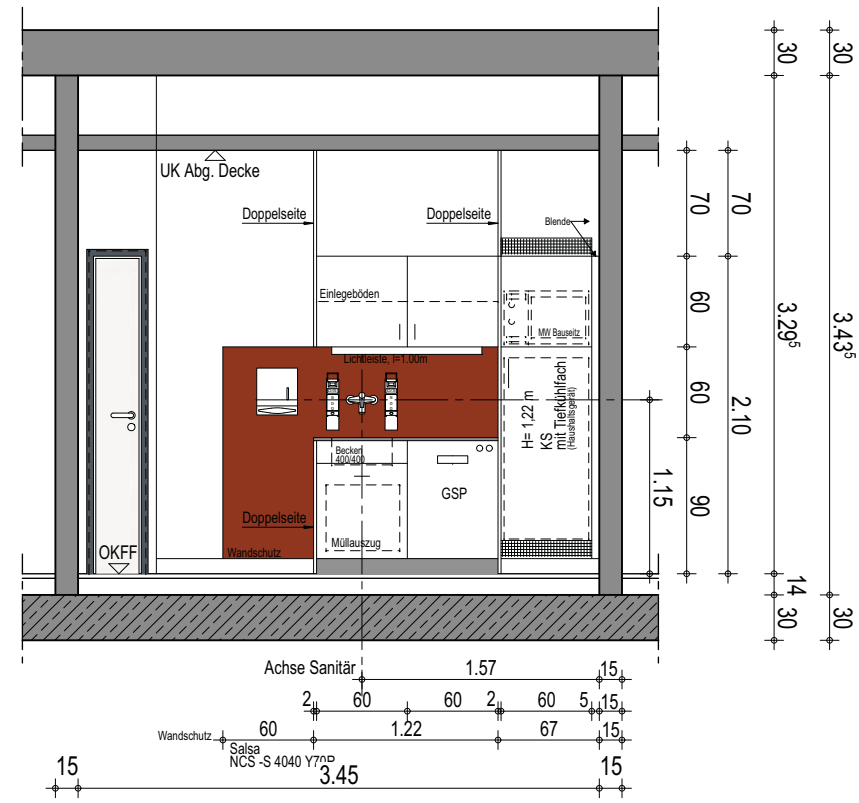
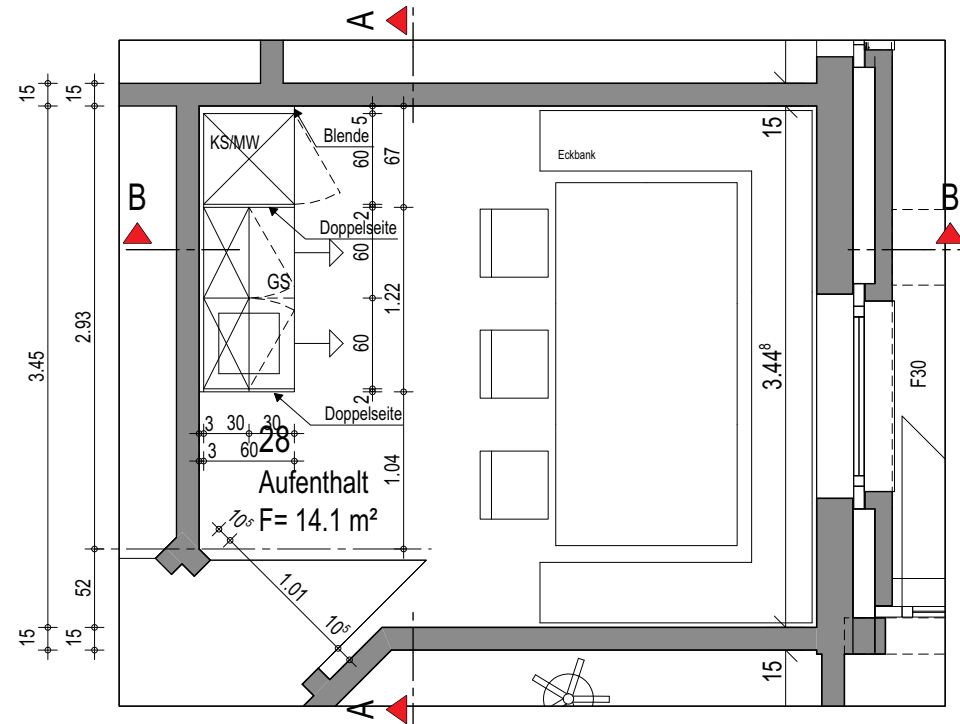

Wandansicht A

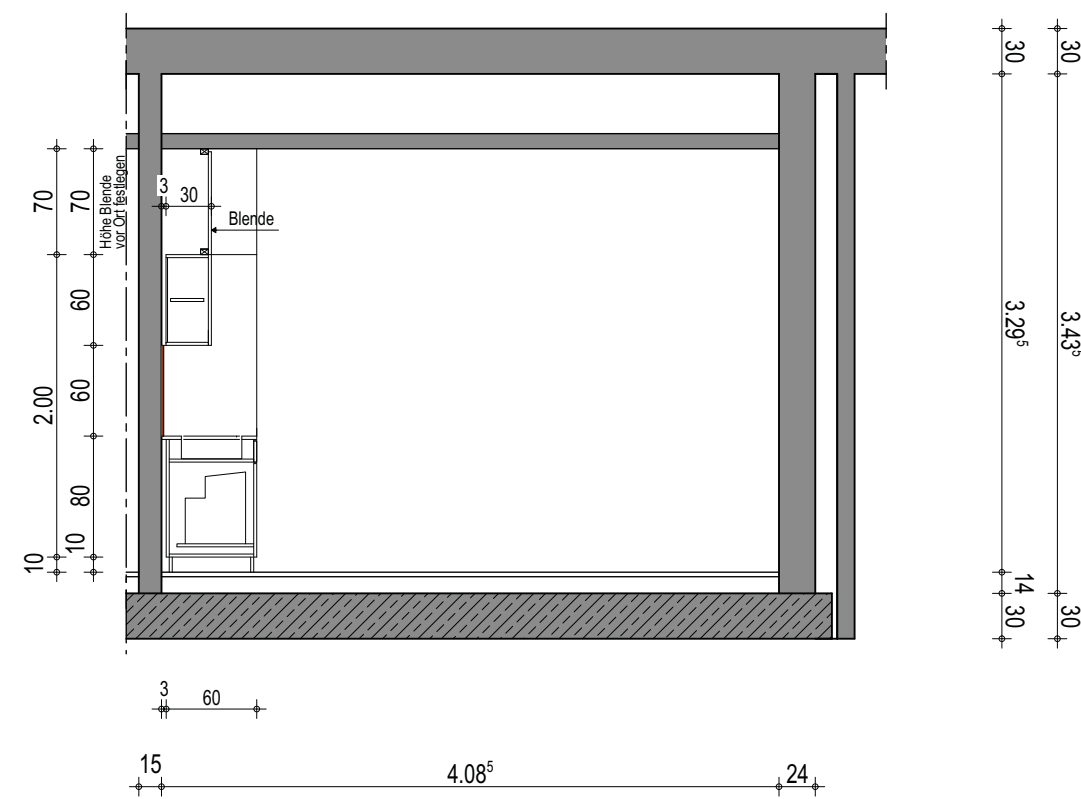

Wandansicht B

Marien Hospital Papenburg Aschendorf gGmbH Vorbereitenden Maßnahmen		Wandansicht		AFU-Planung
		Proj Nr: 234	Plan Nr: 2521	Index:
 50-WA_L SG 28 Aufenthalt Wandansicht Haus L SG		gez.: KL/Kör/Ab	M: 1:50	09.07.2024
		H/B = 297 / 420 (0.12m ²)		

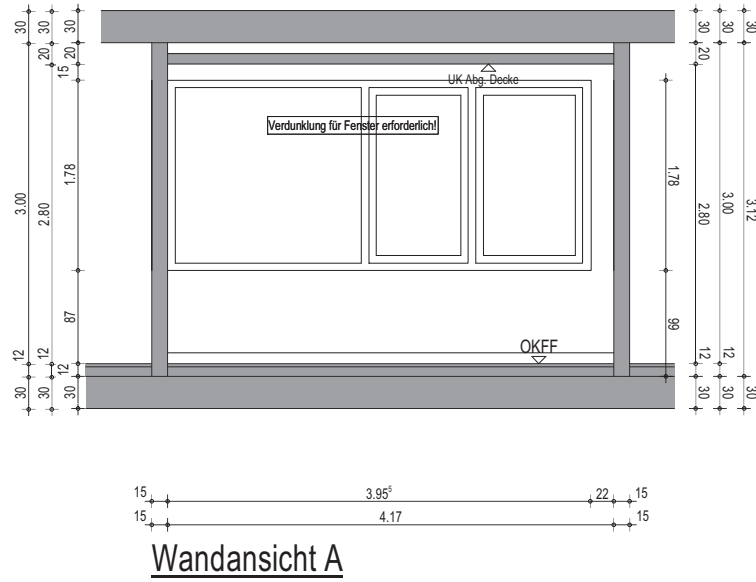
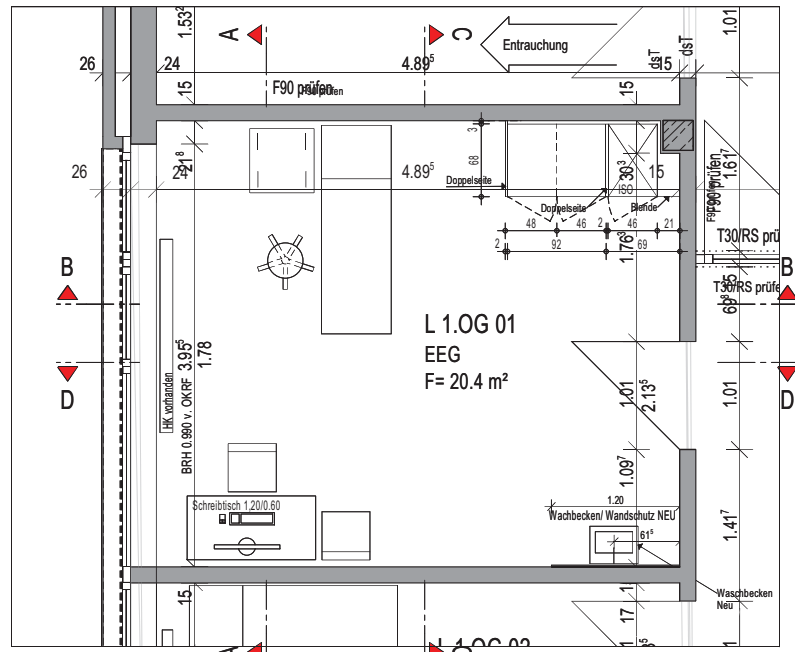

Wandansicht A

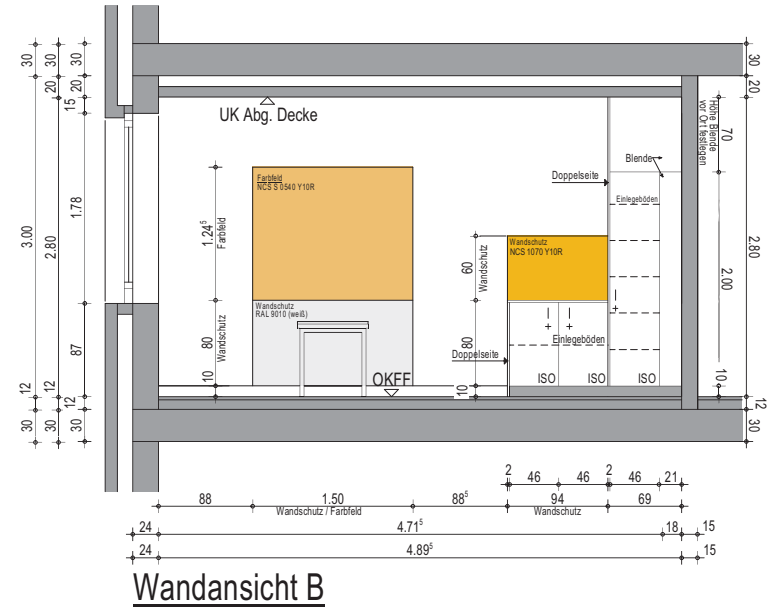
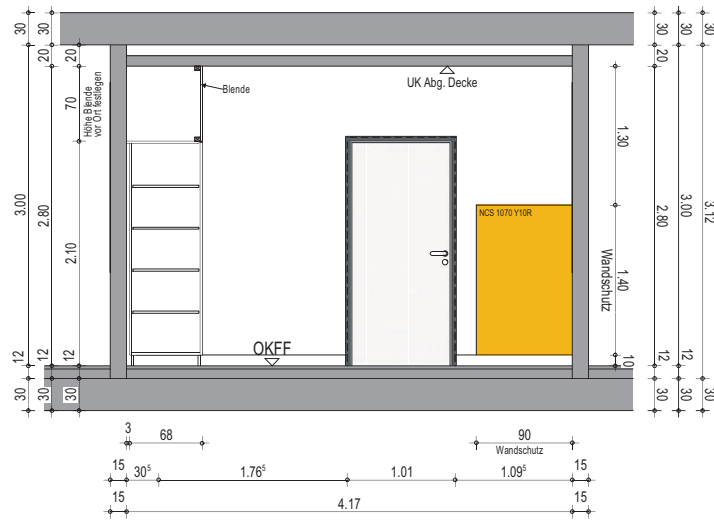

Wandansicht B

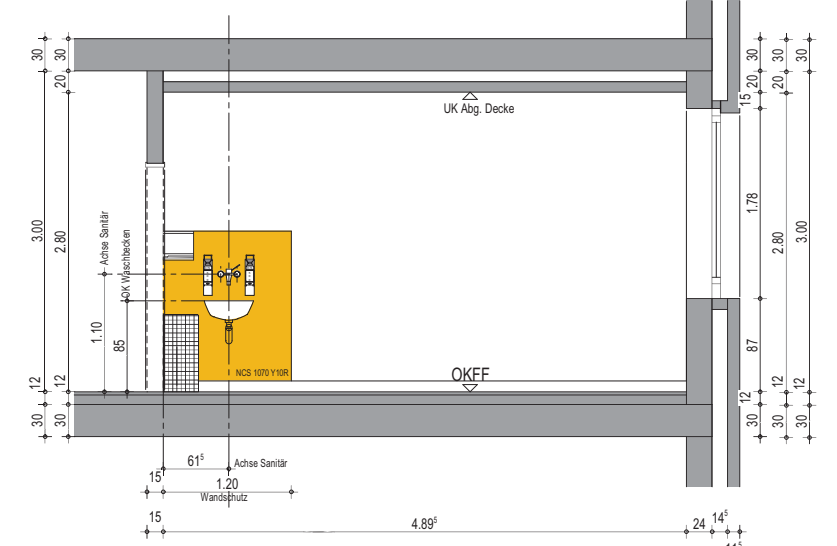

Marien Hospital Papenburg Aschendorf gGmbH
Vorbereitenden Maßnahmen

50-WA_L 1.OG 01 EEG
Wandansicht
Haus L 1.OG

Wandansicht		AFU-Planung
Proj Nr: 234	Plan Nr: 2541	Index:
gez.: KL/Kör/Ab		25.07.2024



Anlage 5.21

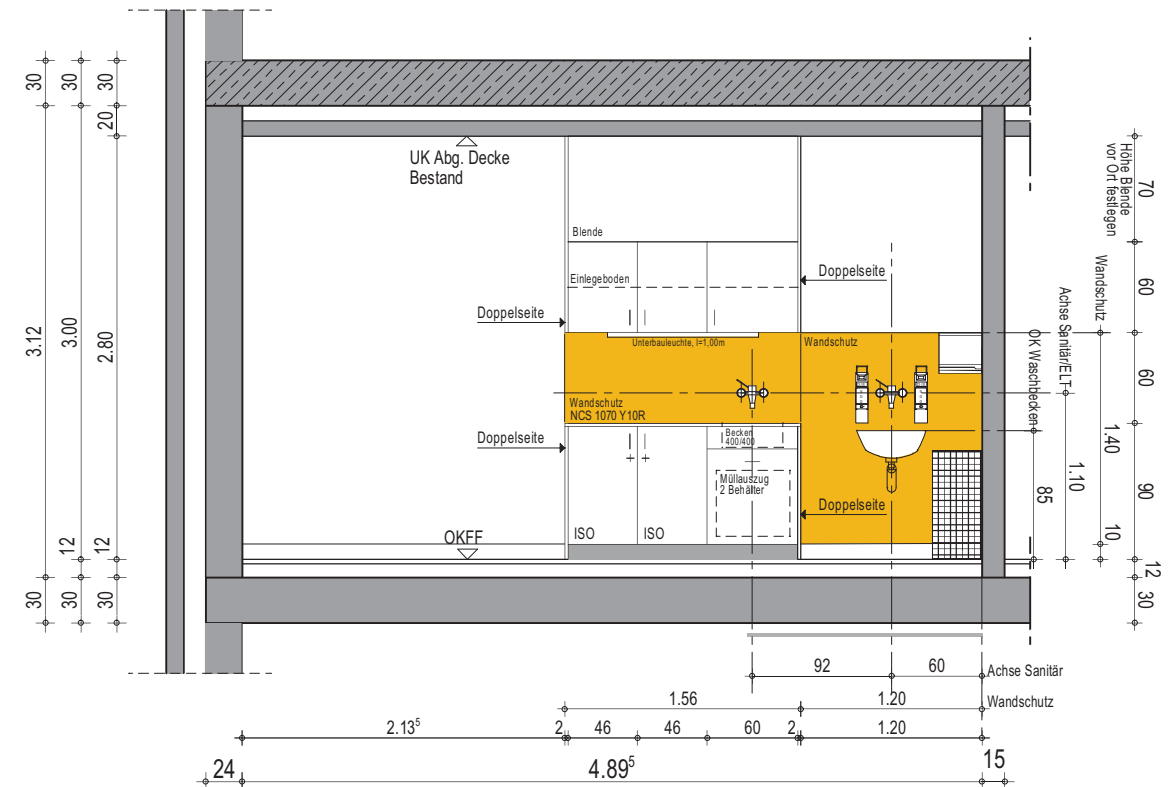
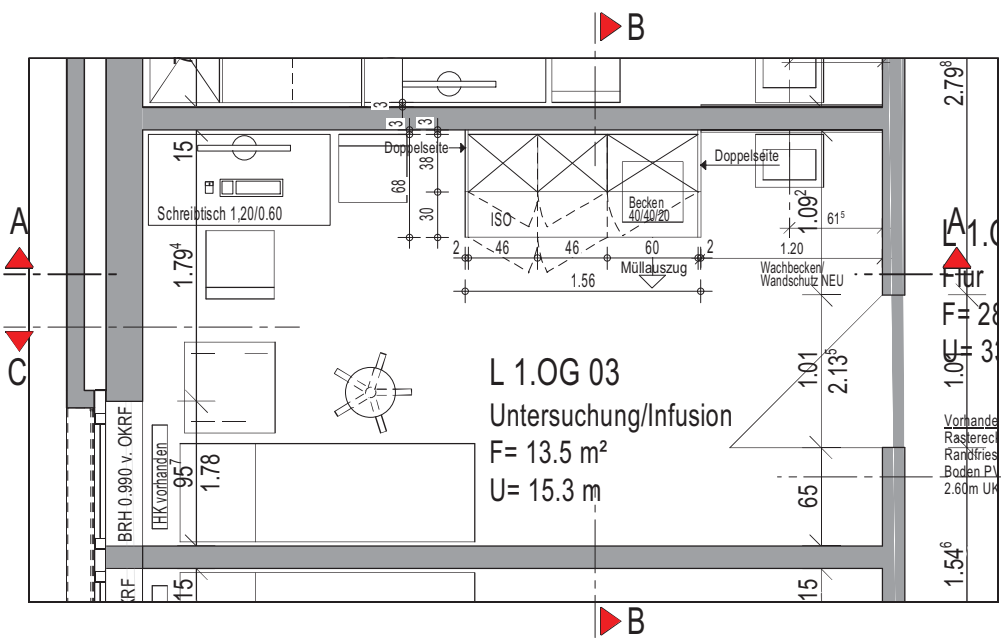

Wandansicht A

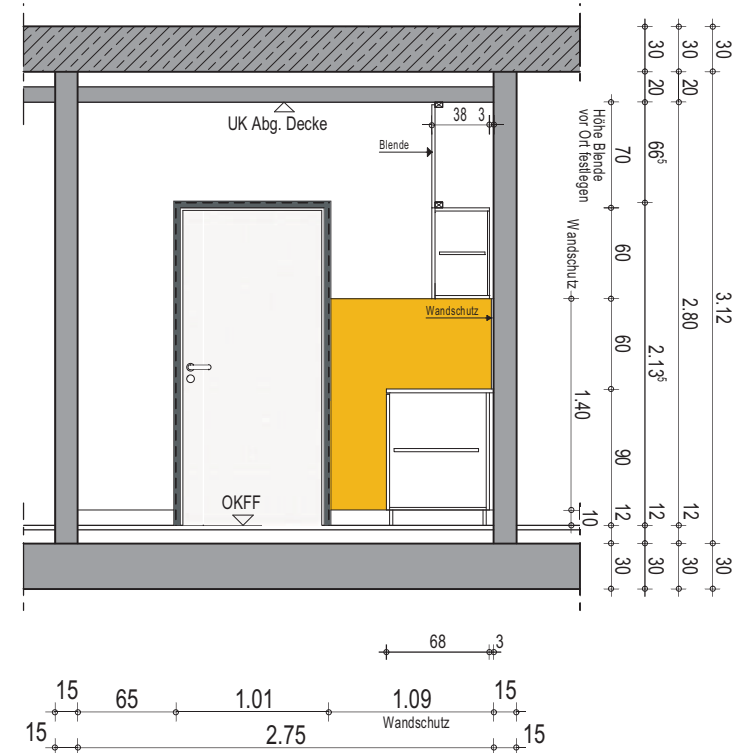

Wandansicht B

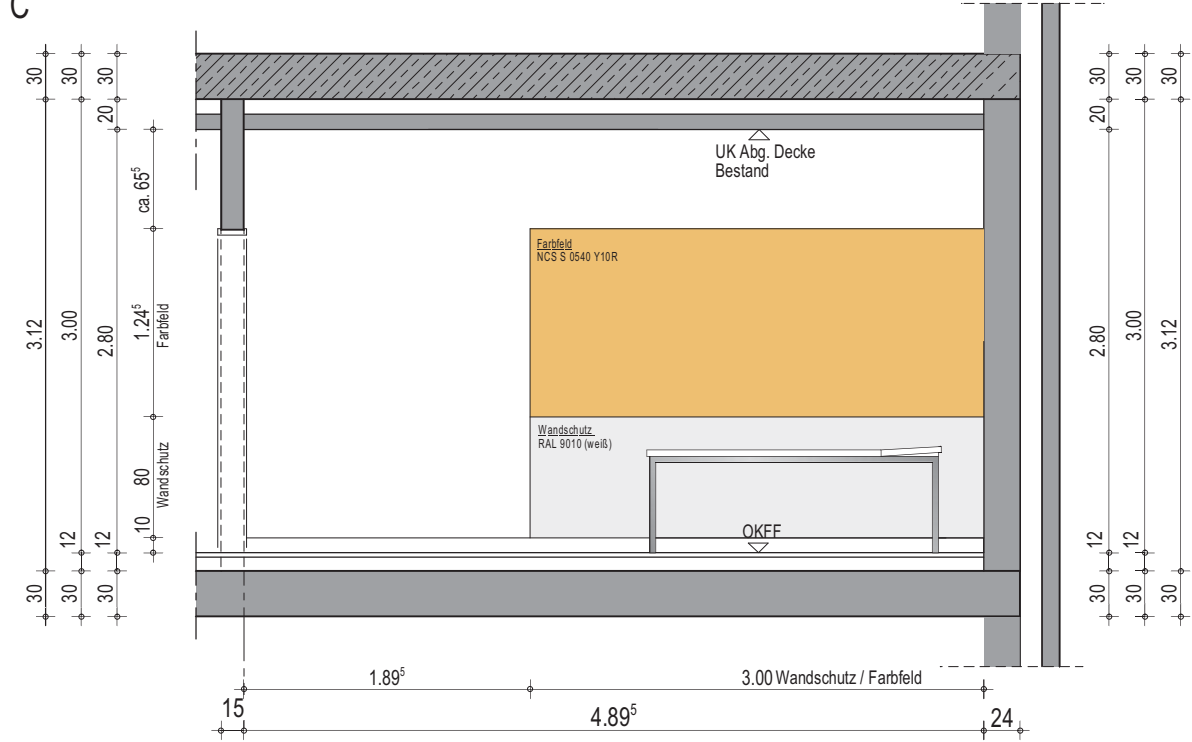

Wandansicht C

<p>Marien Hospital Papenburg Aschendorf gGmbH</p> <p>Vorbereitenden Maßnahmen</p>	Wandansicht		AFU-Planung
	Proj Nr: 234	Plan Nr: 2543	Index:
	gez.: KL/Kör/Ab		25.07.2024
	50-WA_L 1.OG 03 Untersuchung/Infusion		
Wandansicht Haus L 1.OG			

Anlage 5.22

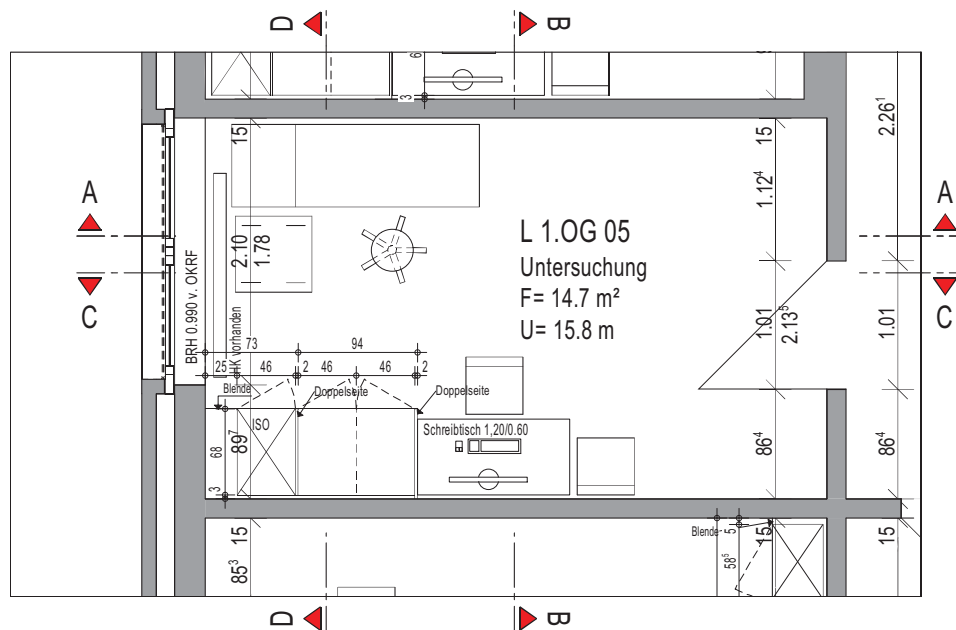

Arbeitszeile baugleich im Raum L1.OG 02 und L 1.OG 04 mit 5cm Blende verbauen.

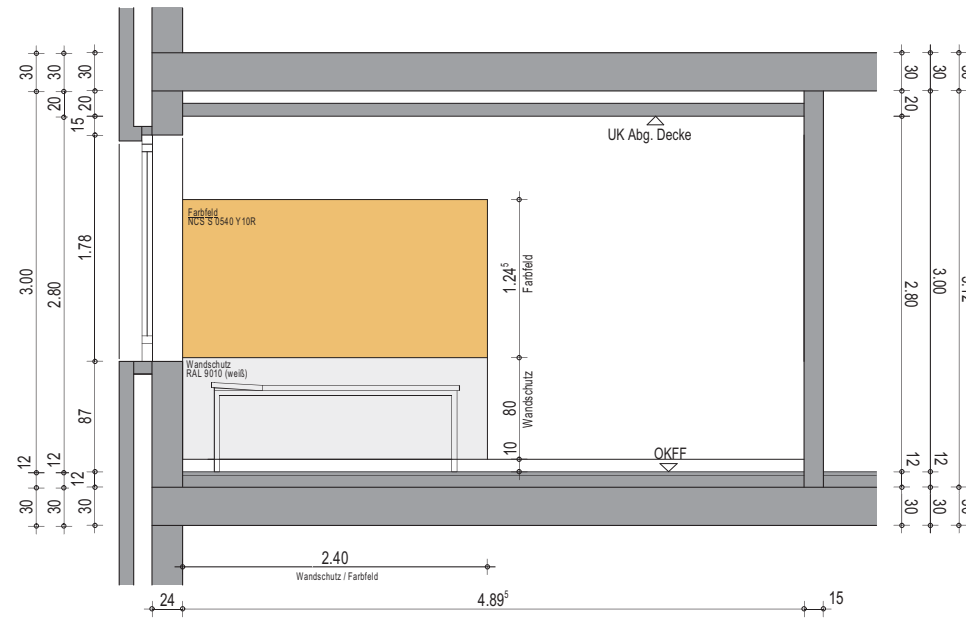

Wandansicht A

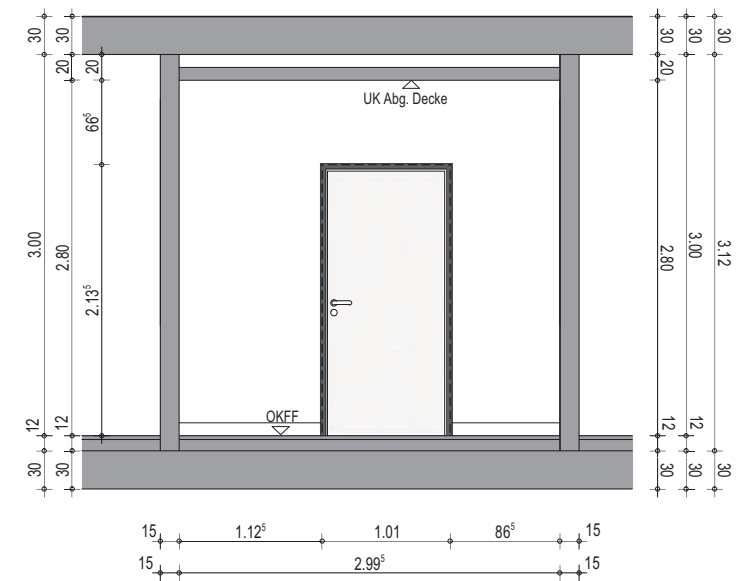

Wandansicht B

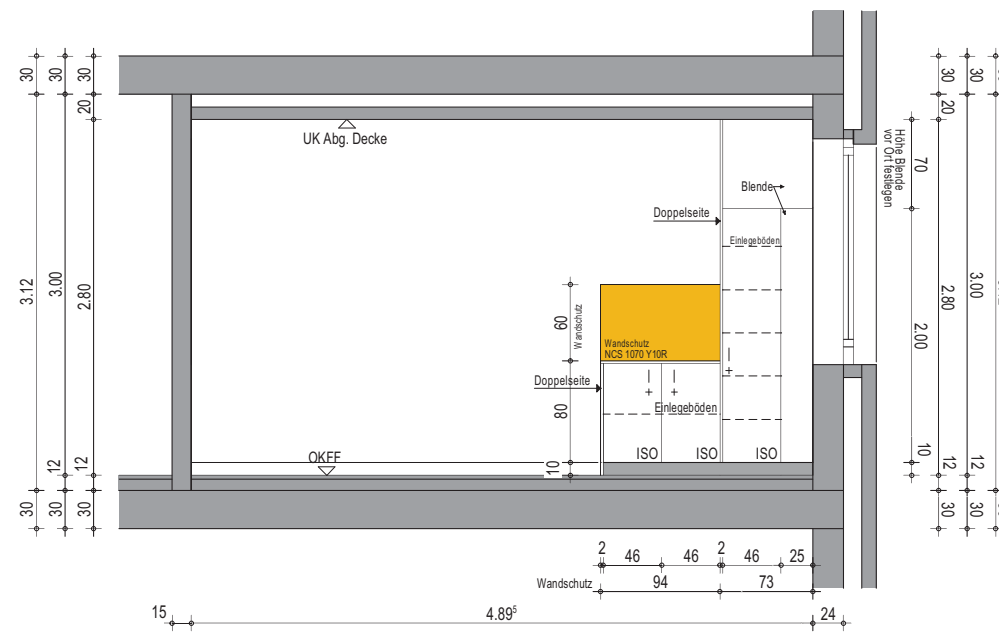

Wandansicht C

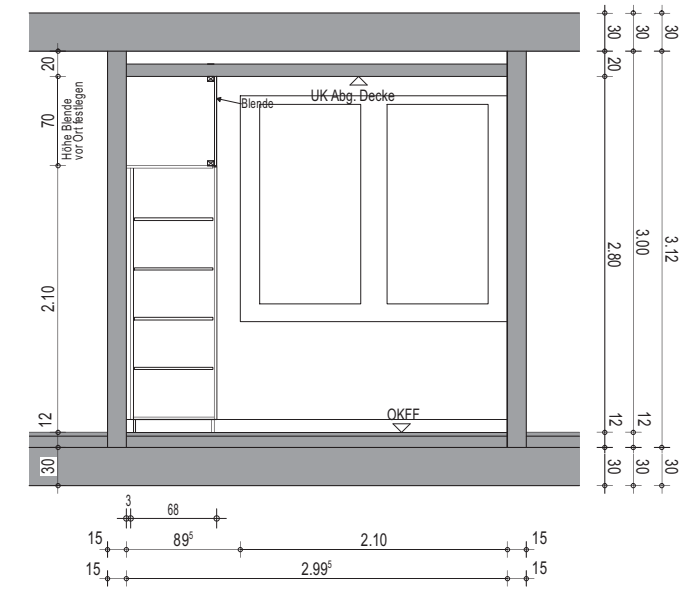

Wandansicht D

Marien Hospital Papenburg Aschendorf gGmbH
Vorbereitenden Maßnahmen



50-WA_L 1.OG 05 Untersuchung
Haus L 1.OG

Detail		AFU-Planung
Proj Nr: 234	Plan Nr: 2551	Index:
gez.: Kör		25.07.2024

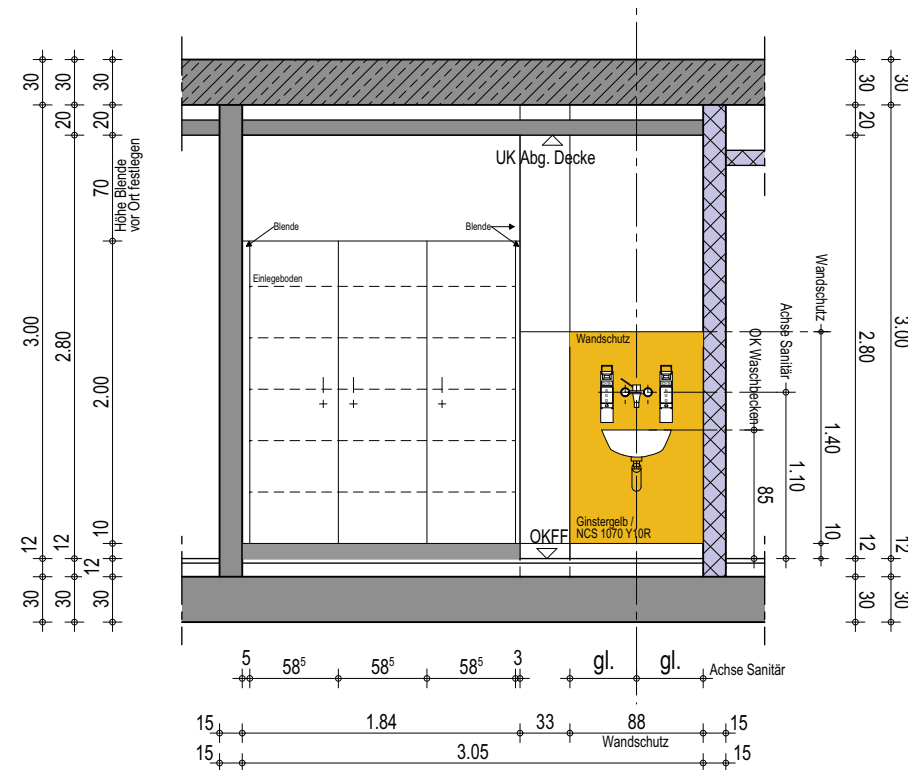
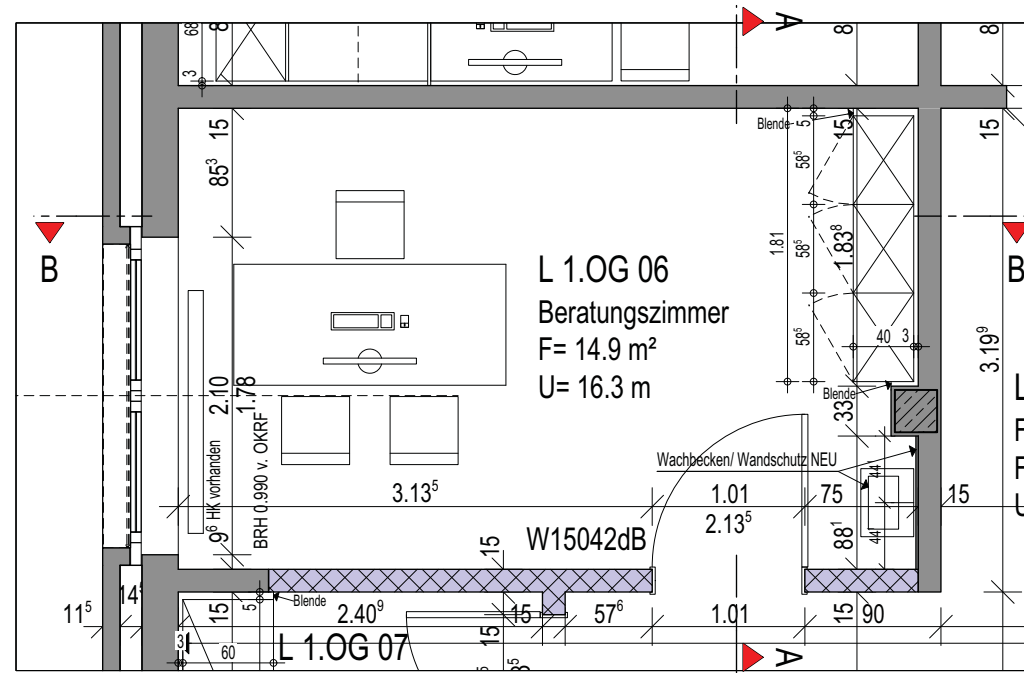

Wandansicht A

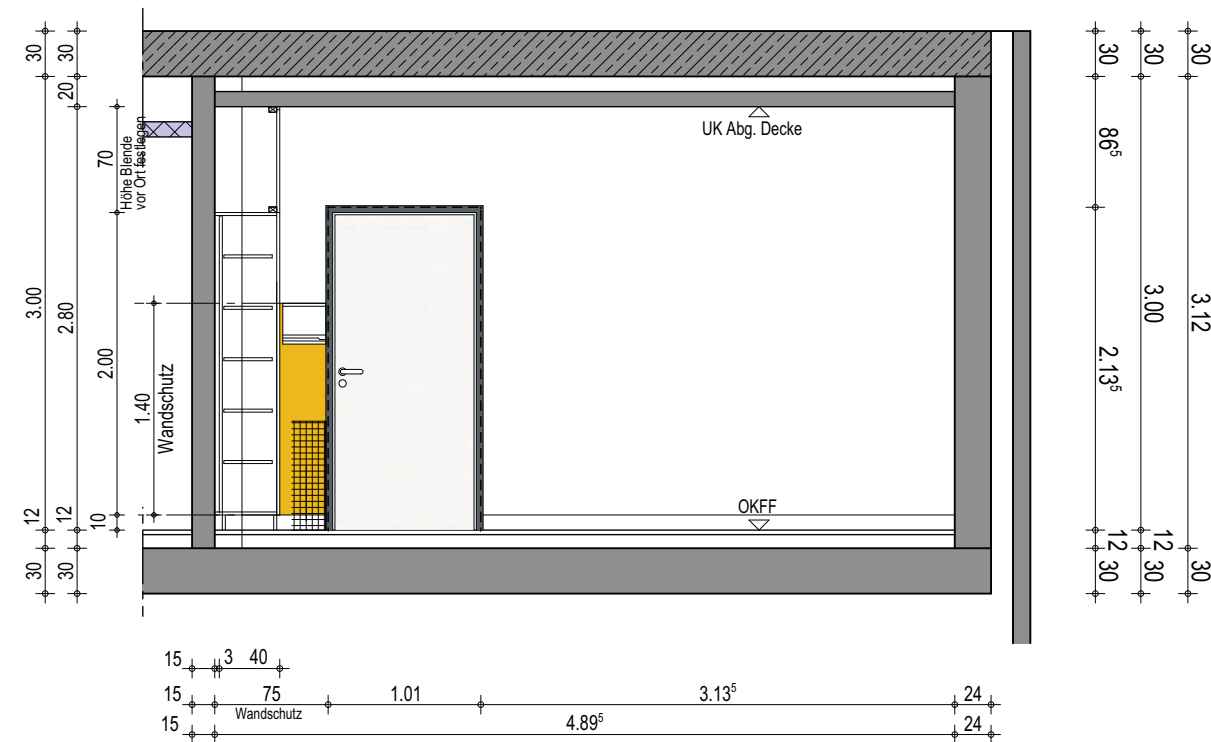

Wandansicht B

<p>Marien Hospital Papenburg Aschendorf gGmbH</p> <p>Vorbereitenden Maßnahmen</p>		Wandansicht		AFU-Planung
		Proj Nr: 234	Plan Nr: 2542	Index:
 <p>50-WA_L 1.OG 06 Beratungszimme</p> <p>Wandansicht</p> <p>Haus L 1.OG</p>		gez.: KL/Kör/Ab		09.07.2024
		H/B = 297 / 420 (0.12m²)		Allplan 2024

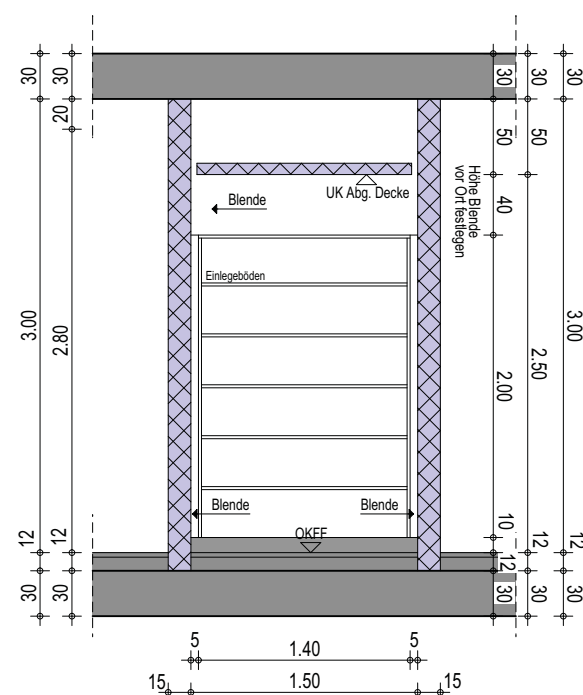
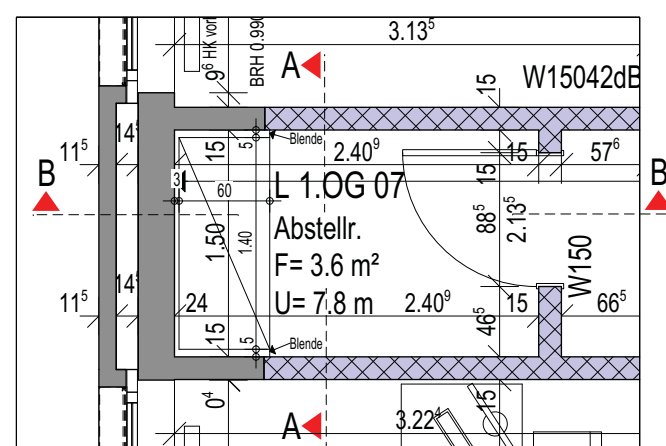

Wandansicht A

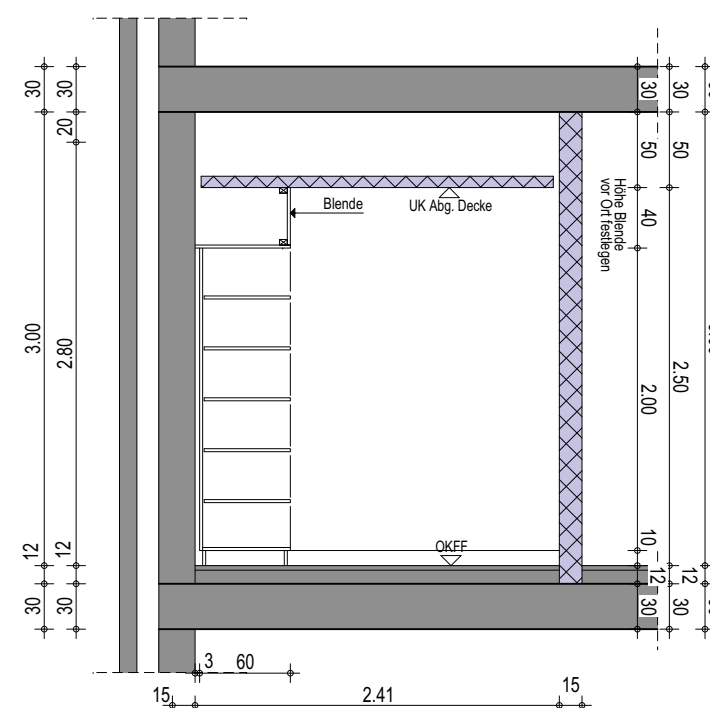

Wandansicht B

Marien Hospital Papenburg Aschendorf gGmbH
Vorbereitenden Maßnahmen



50-WA_L 1.OG 07 Abstellraum
Haus L 1.OG

Detail		AFU-Planung
Proj Nr: 234	Plan Nr: 2550	Index:
gez.: Kör	M: 1:50	09.07.2024

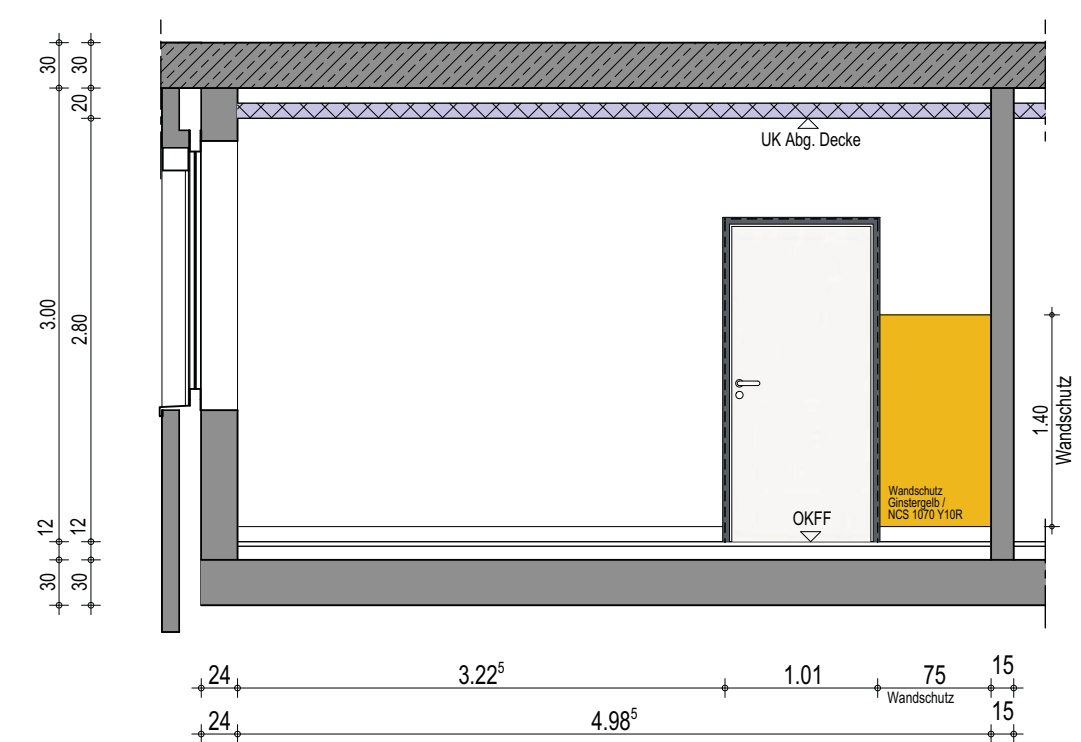
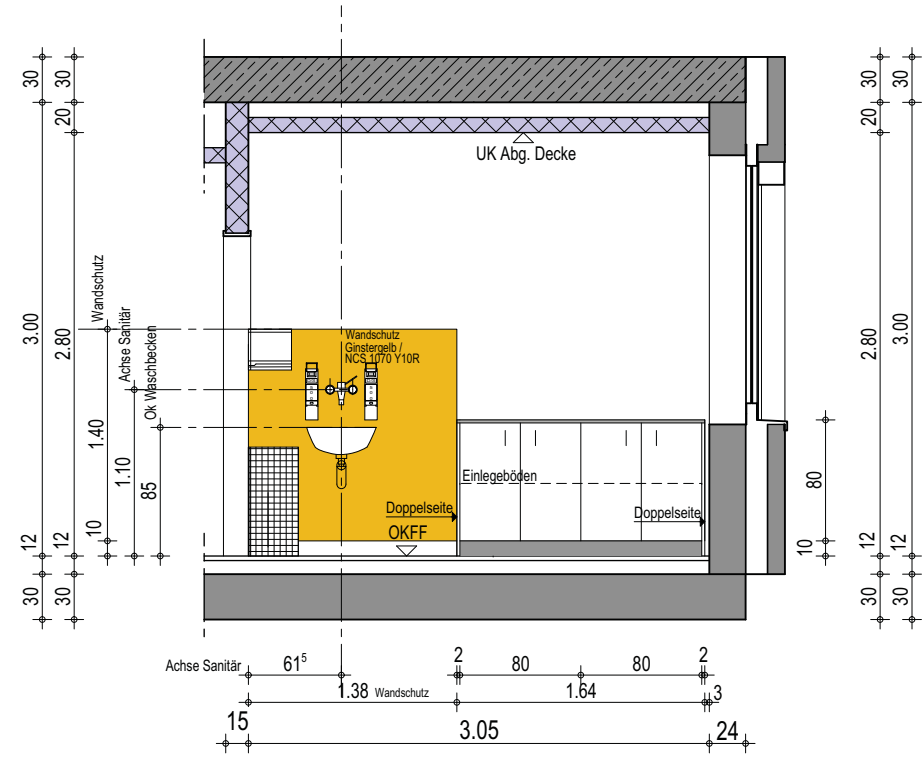
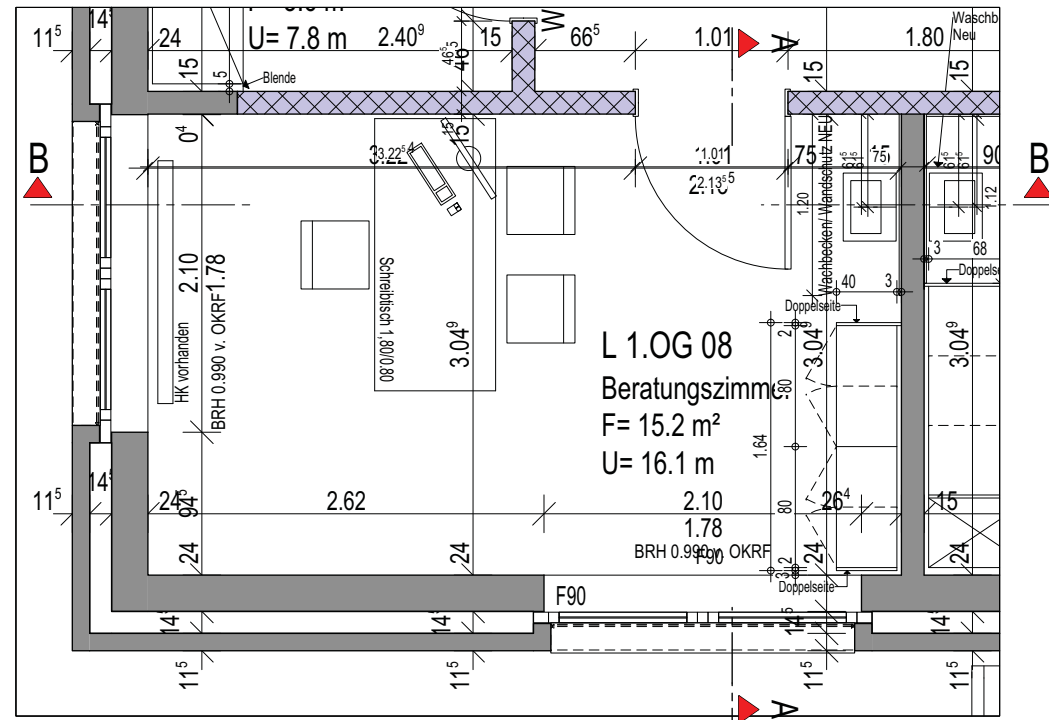

Marien Hospital Papenburg Aschendorf gGmbH Vorbereitenden Maßnahmen		Wandansicht		AFU-Planung
		Proj Nr: 234	Plan Nr: 2544	Index:
 50-WA_L 1.OG 08 Beratungszimmer Wandansicht Haus L 1.OG		gez.: KL/Kör/Ab	M: 1:50	09.07.2024
		H/B = 297 / 420 (0.12m ²)		

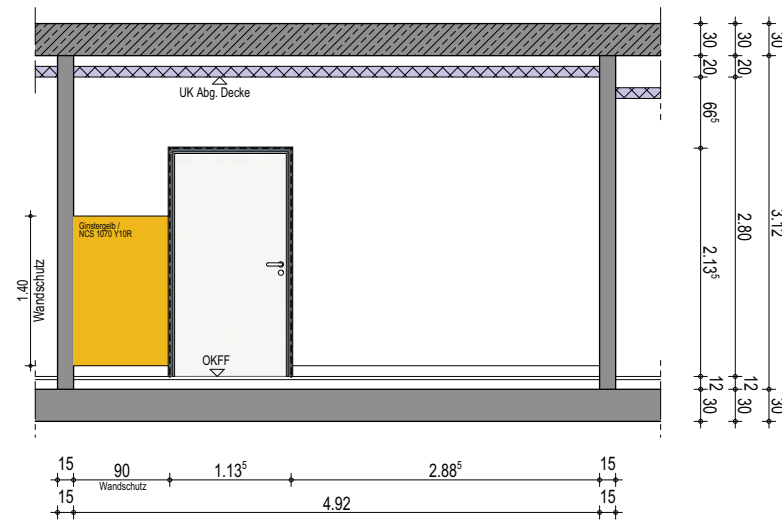
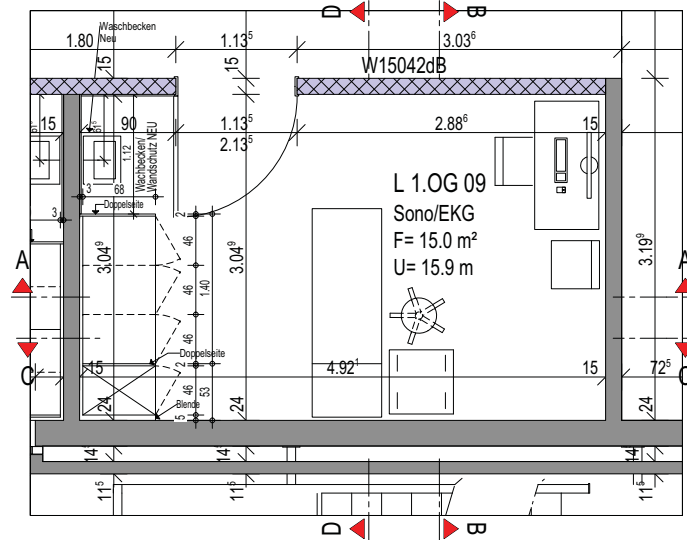

Wandansicht A

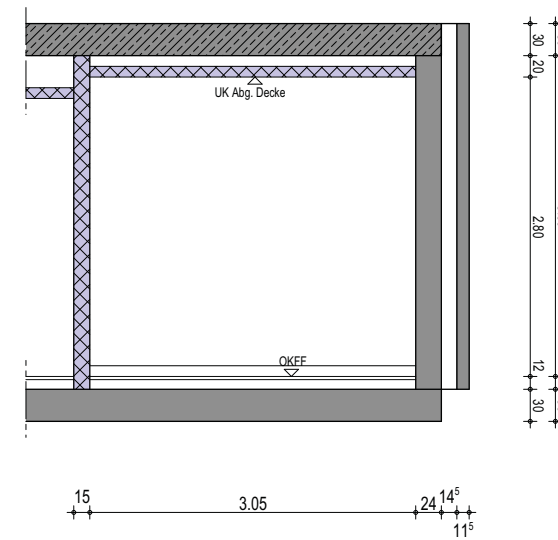

Wandansicht B

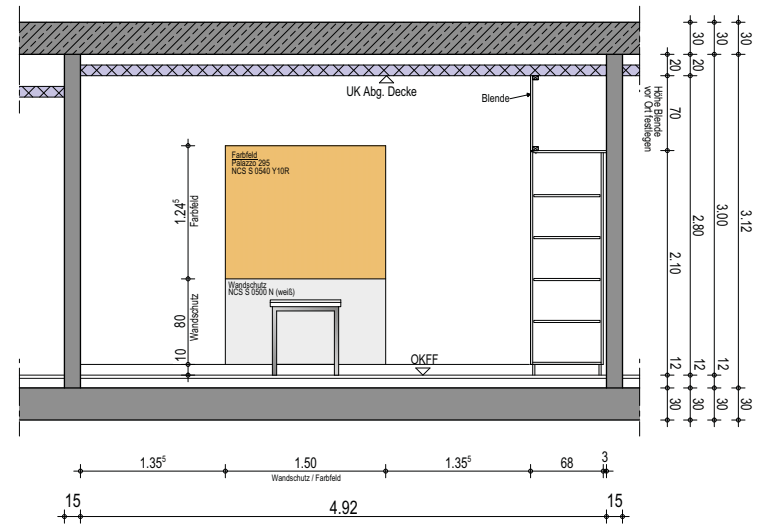

Wandansicht C

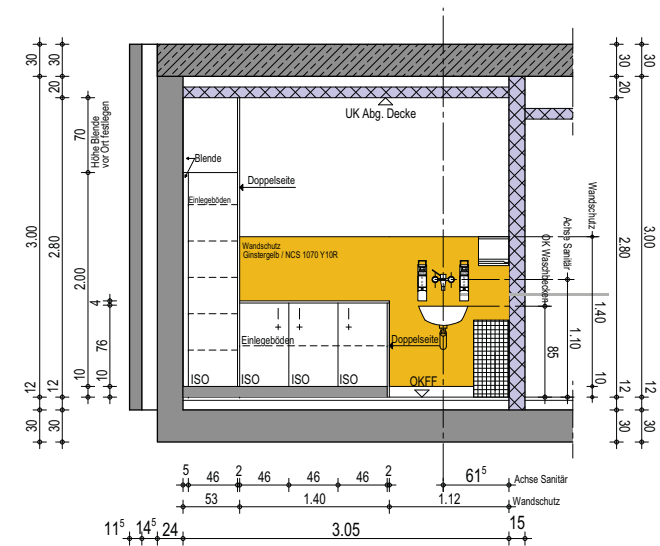

Wandansicht D

Marien Hospital Papenburg Aschendorf gGmbH
Vorbereitenden Maßnahmen



50-WA_L 1.OG 09 Sono/EKG
Wandansicht
Haus L 1.OG

Wandansicht		AFU-Planung
Proj Nr: 234	Plan Nr: 2540	Index:
gez.: KL/Kör/Ab		09.07.2024

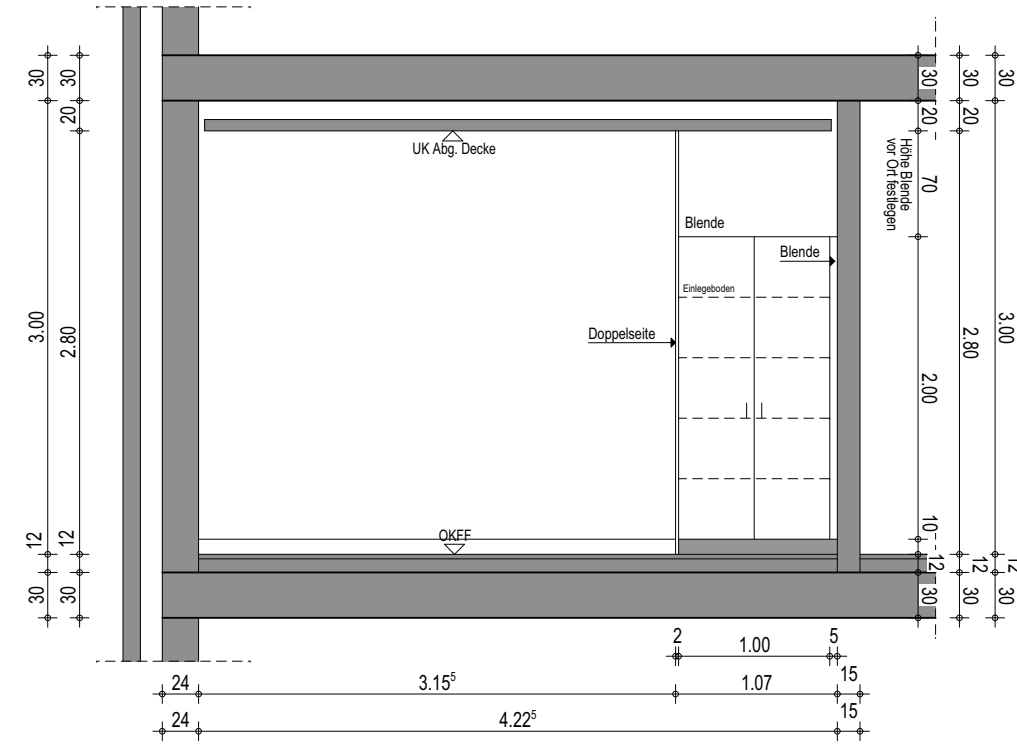
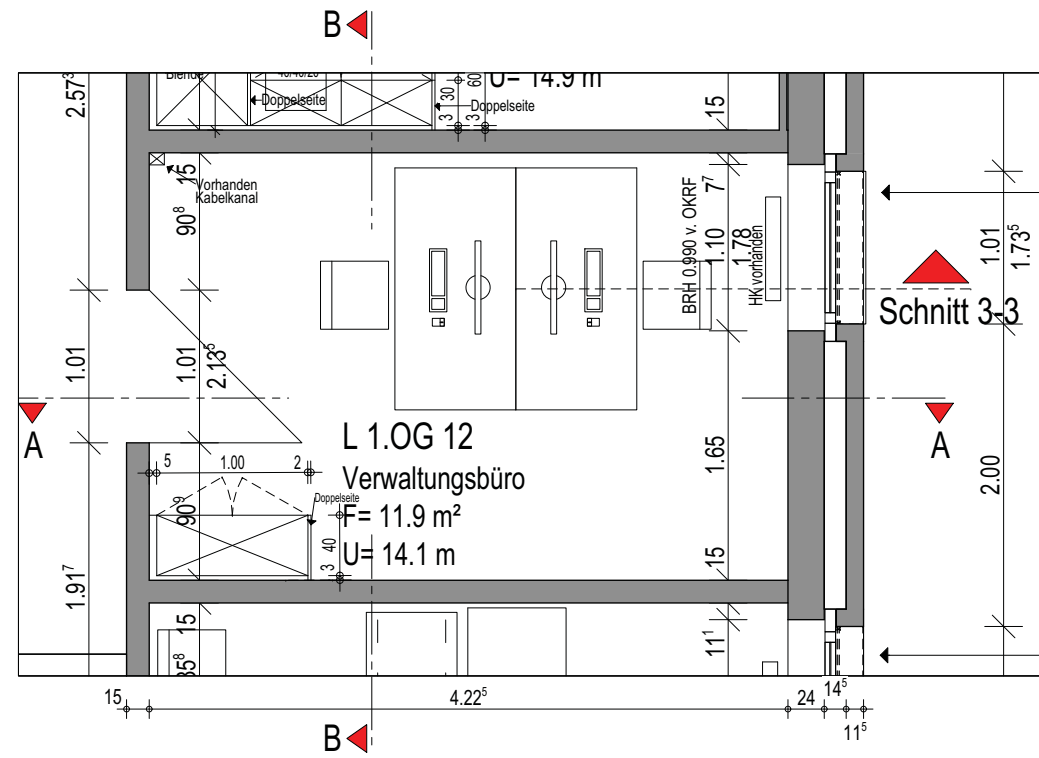

Wandansicht A

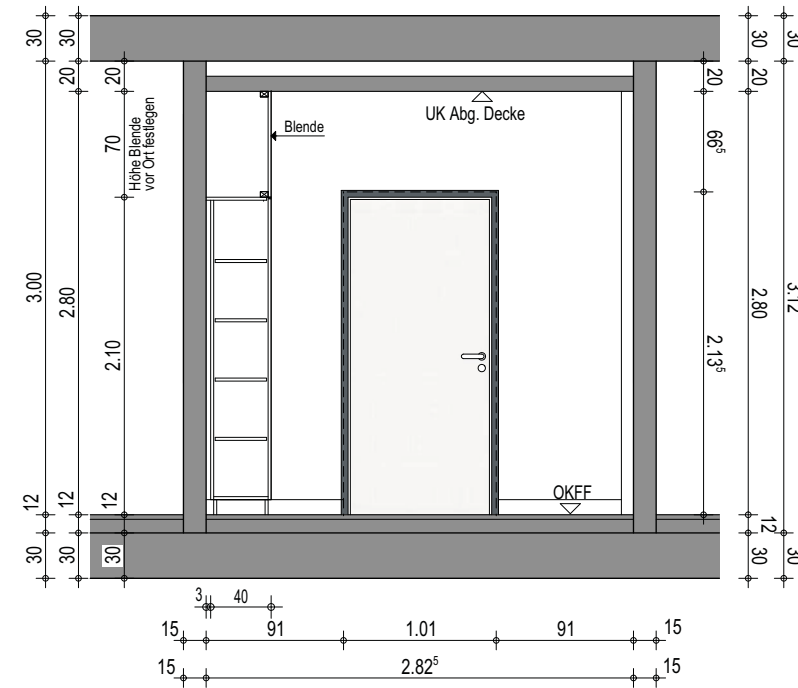

Wandansicht B

Marien Hospital Papenburg Aschendorf gGmbH
 Vorbereitenden Maßnahmen

Detail		AFU-Planung
Proj Nr: 234	Plan Nr: 2552	Index:
gez.: Kör	M: 1:50	09.07.2024



50-WA_L 1.OG 12 Verwaltungsbüro
 Haus L 1.OG

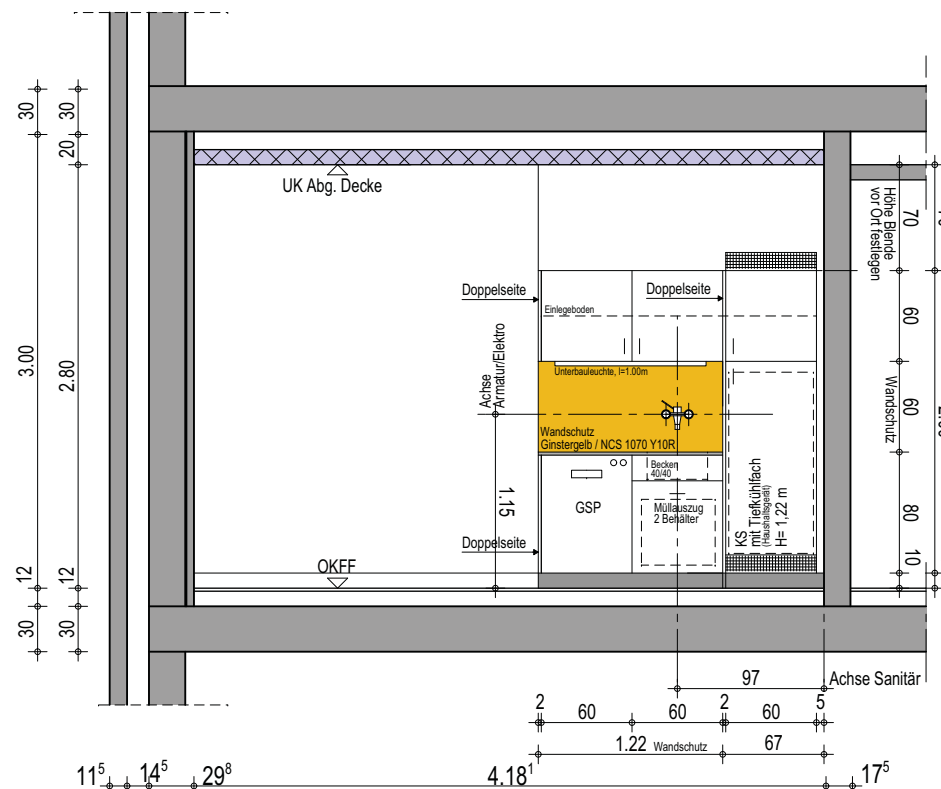
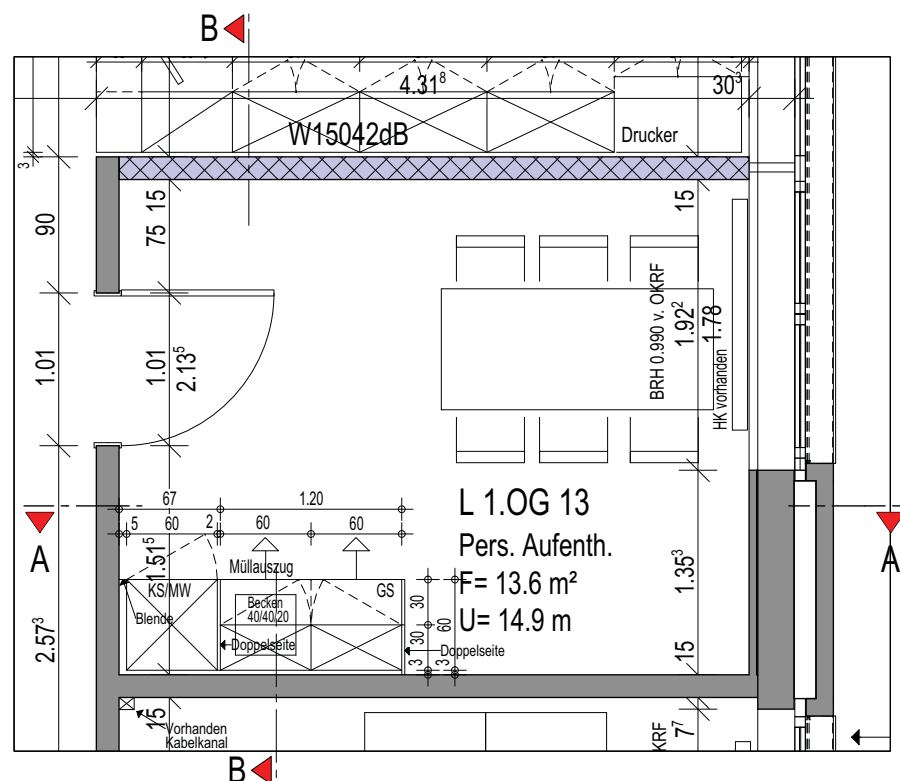

Wandansicht A

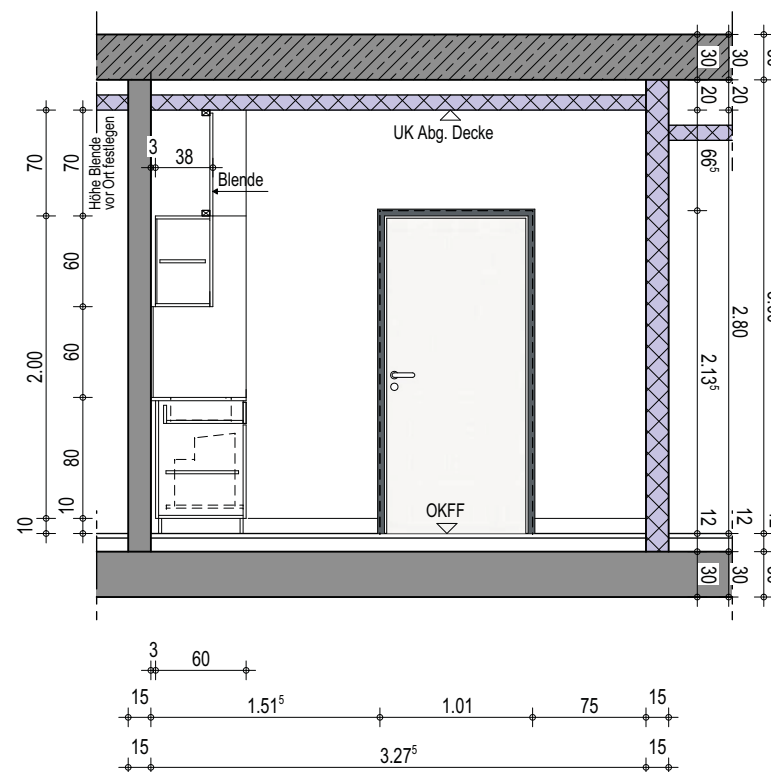

Wandansicht B

Marien Hospital Papenburg Aschendorf gGmbH Vorbereitenden Maßnahmen		Wandansicht		AFU-Planung
		Proj Nr: 234	Plan Nr: 2545	Index:
 50-WA_L 1.0G 13 Pers. Aufentha Wandansicht Haus L 1.0G		gez.: KL/Kör/Ab	M: 1:50	09.07.2024
		H/B = 297 / 420 (0.12m ²)		

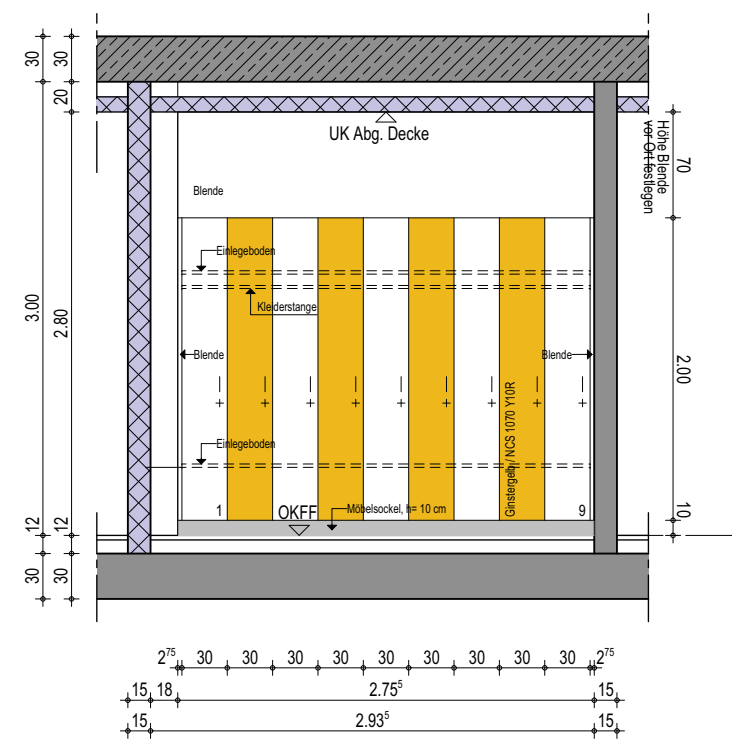
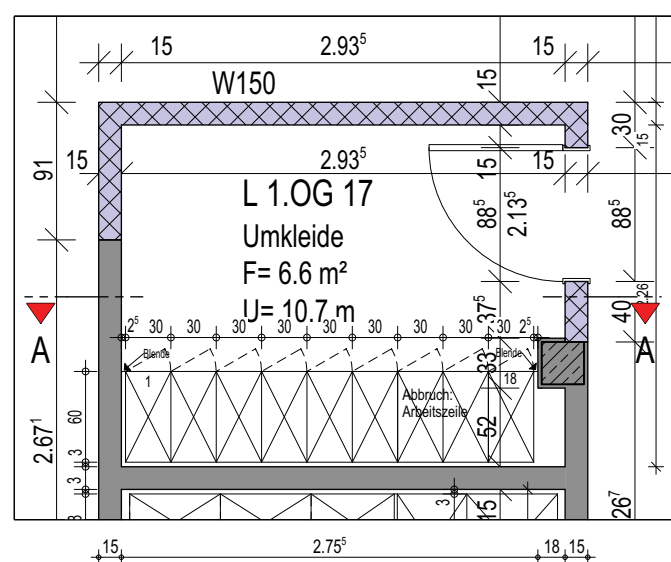

Wandansicht A

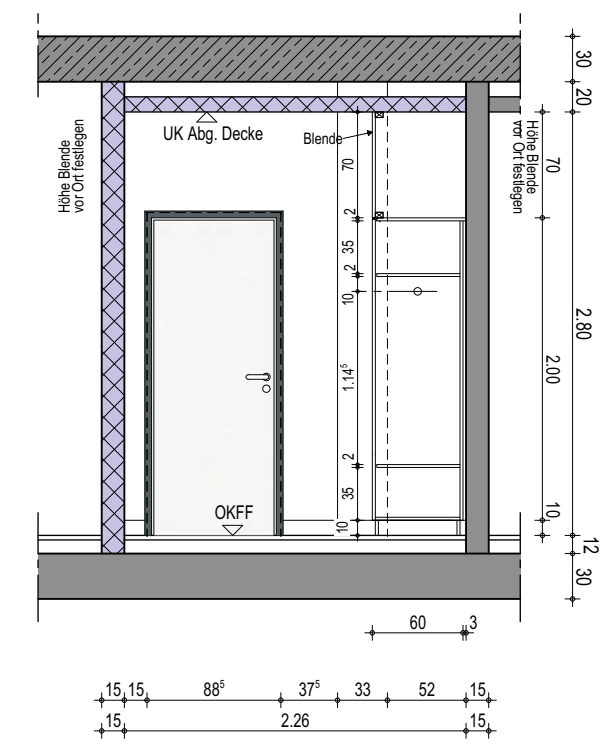

Wandansicht B

<p>Marien Hospital Papenburg Aschendorf gGmbH</p> <p>Vorbereitenden Maßnahmen</p>	Wandansicht		AFU-Planung
	Proj Nr: 234	Plan Nr: 2547	Index:
 <p>50-WA_L 1.0G 17 Umkleide</p> <p>Wandansicht</p> <p>Haus L 1.0G</p>	gez.: KL/Kör/Ab	M: 1:50	09.07.2024
	<p>H/B = 297 / 420 (0.12m²)</p>		

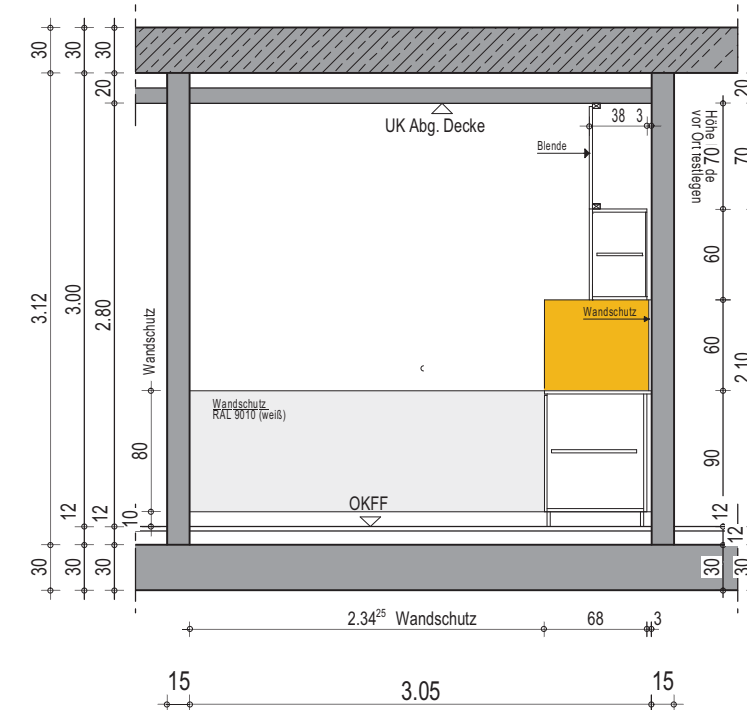
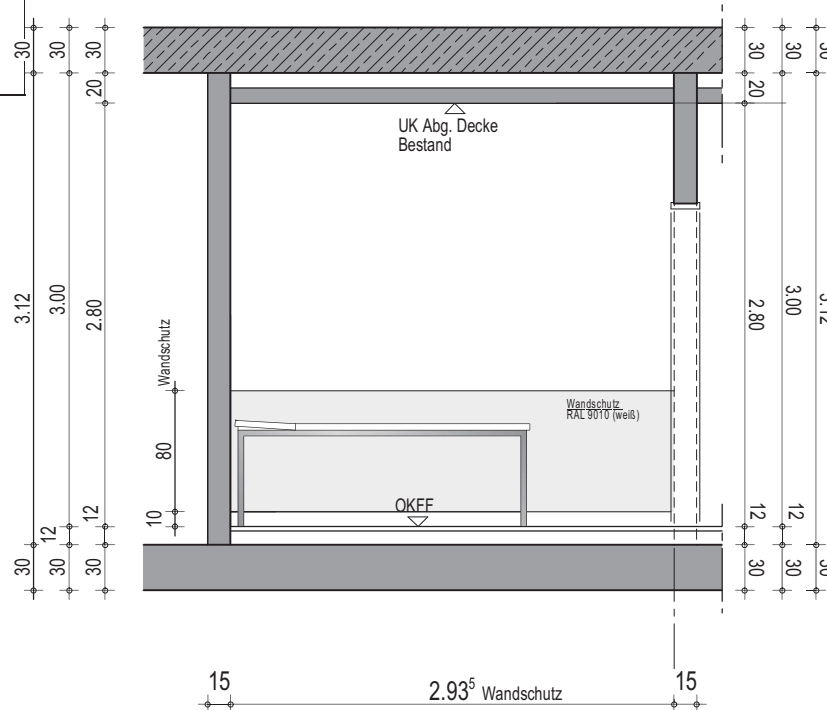
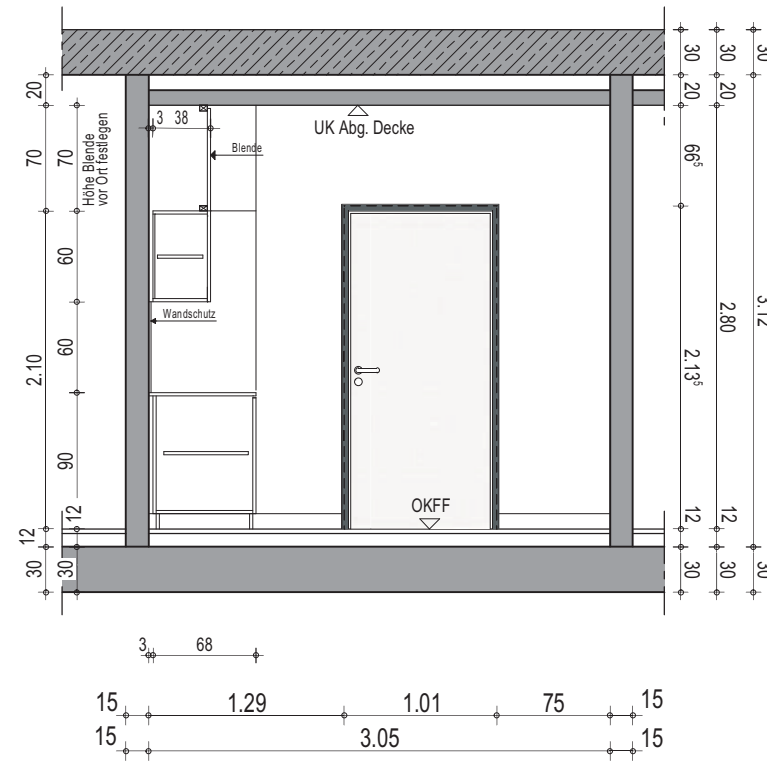
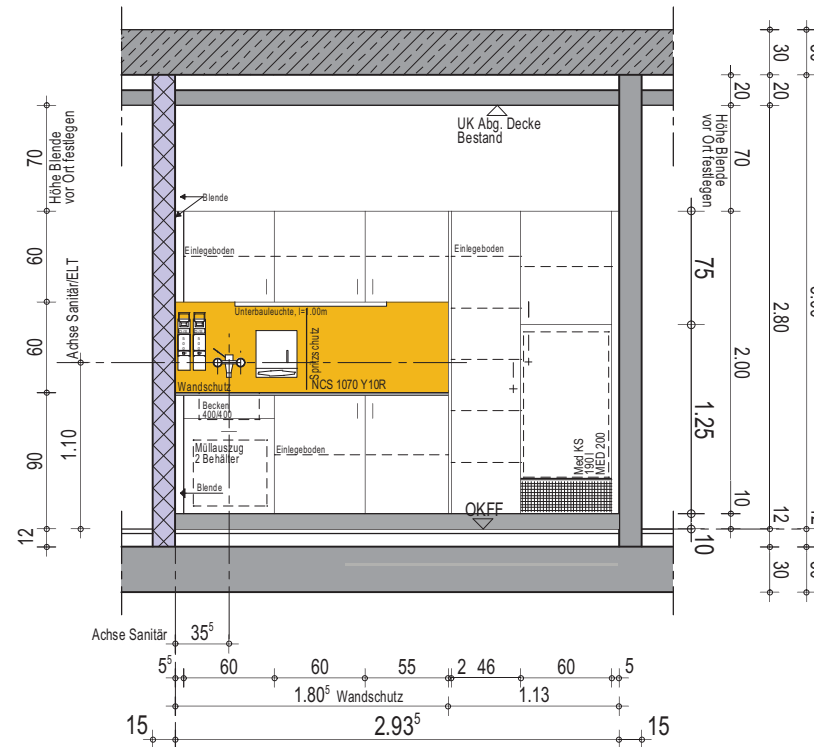
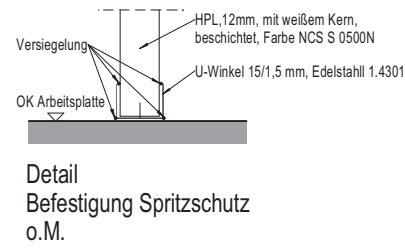
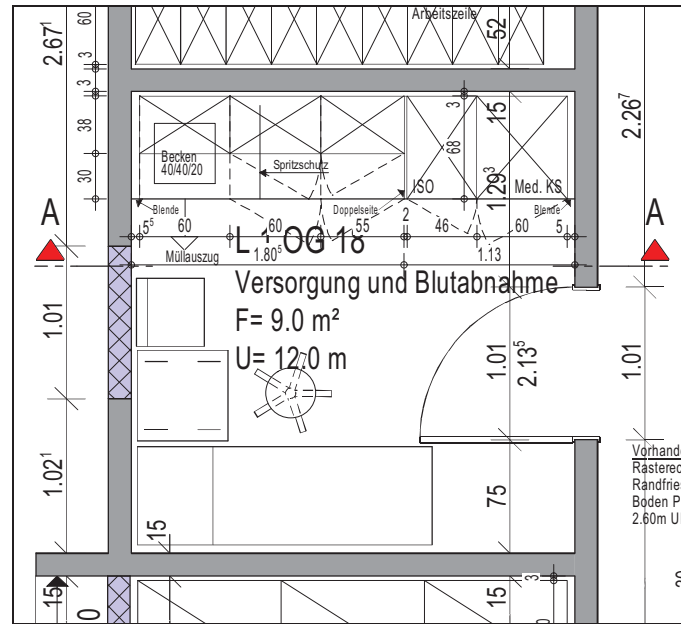

Marien Hospital Papenburg Aschendorf gGmbH
 Vorbereitenden Maßnahmen



50-WA_L 1.OG 18 Labor
 Wandansicht
 Haus L 1.OG

Wandansicht		AFU-Planung
Proj Nr: 234	Plan Nr: 2548	Index:
gez.: KL/Kör/Ab	M: 1:50	26.07.2024

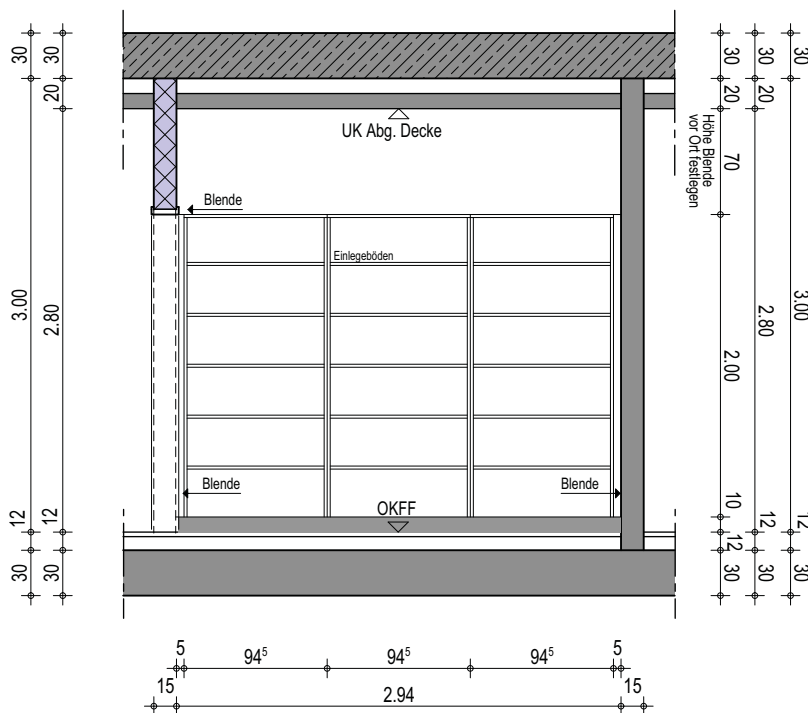
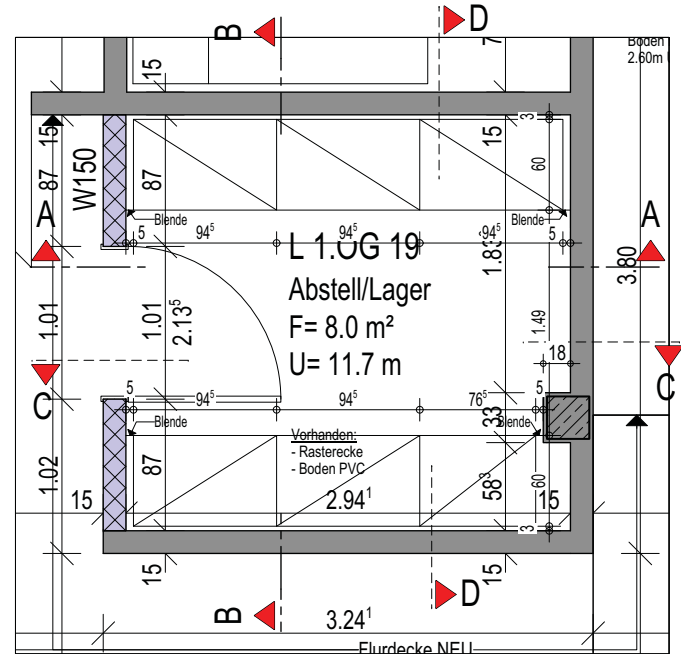

Wandansicht A

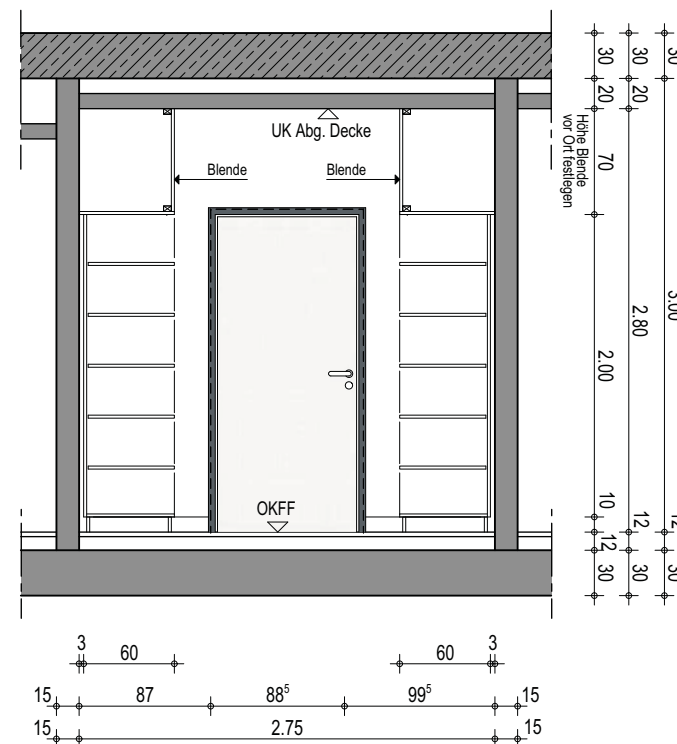

Wandansicht B

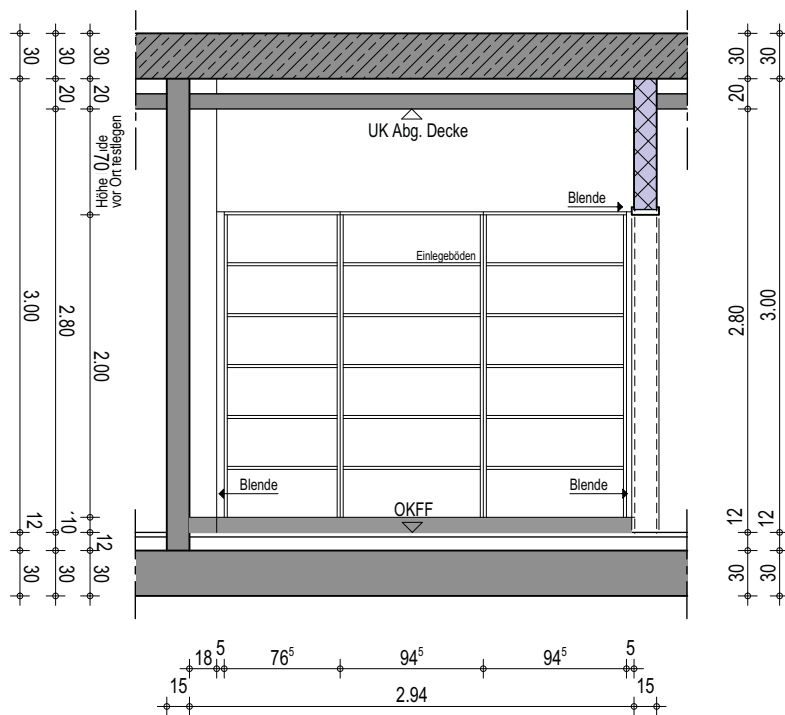

Wandansicht C

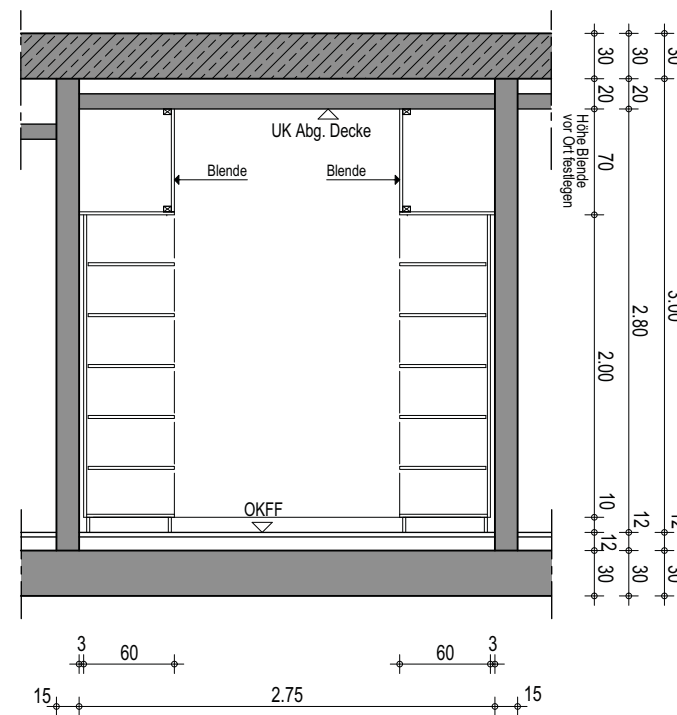

Wandansicht B

Marien Hospital Papenburg Aschendorf gGmbH Vorbereitenden Maßnahmen		Wandansicht		AFU-Planung
		Proj Nr: 234	Plan Nr: 2549	Index:
		50-WA_L 1.OG 19 Abstell./Lager Wandansicht Haus L 1.OG		
		gez.: KL/Kör/Ab	M: 1:50	09.07.2024

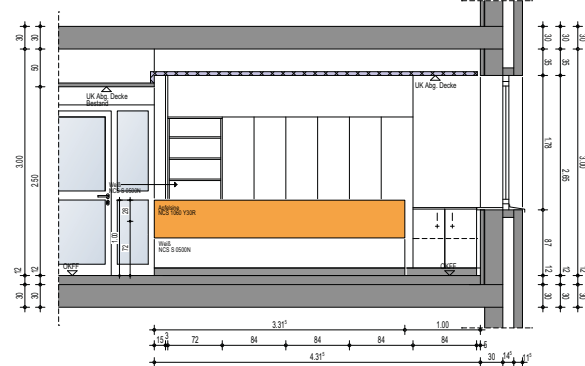

Ansicht 7 / Empfang Diabetologie

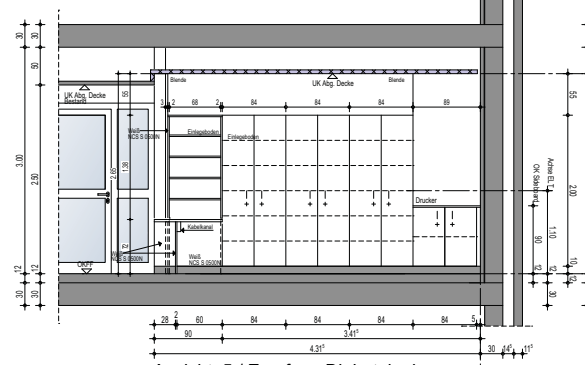

Ansicht 5 / Empfang Diabetologie

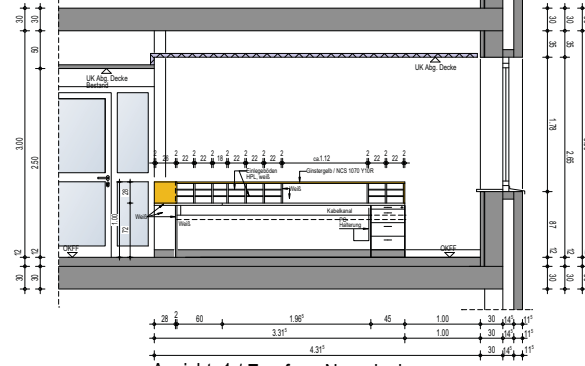

Ansicht 1 / Empfang Neurologie

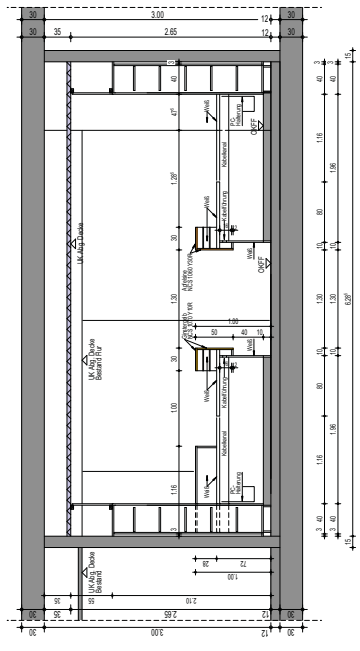

Ansicht 3

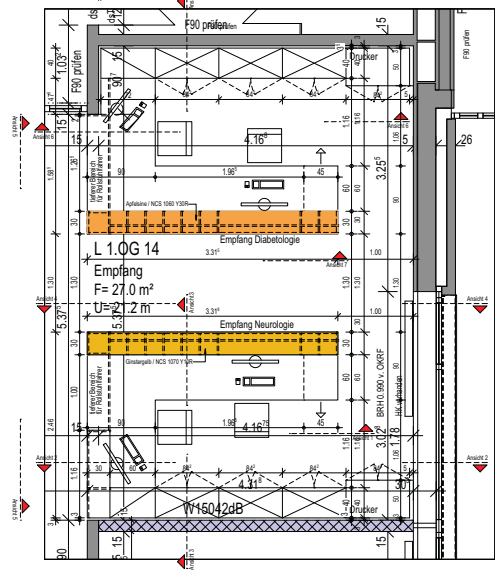

Ansicht 4

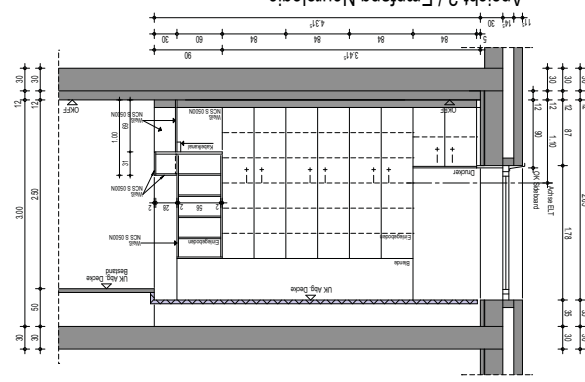
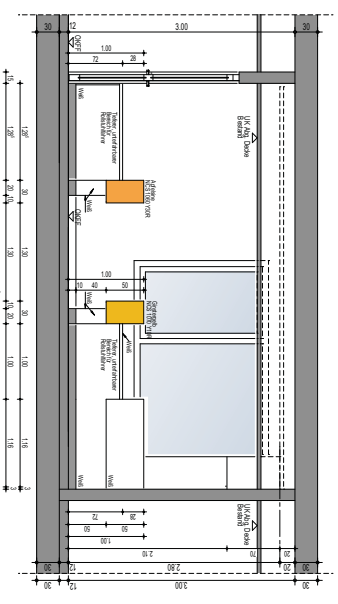

Ansicht 2 / Empfang Neurologie

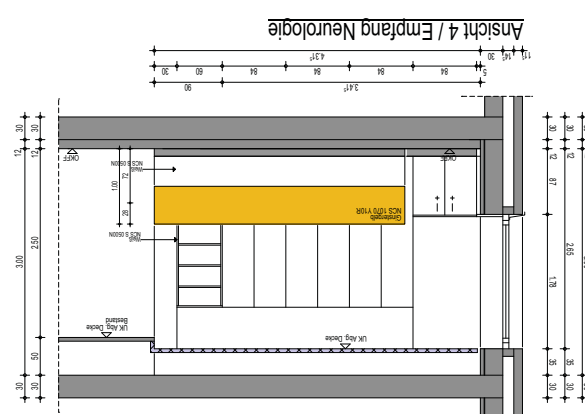

Ansicht 4 / Empfang Neurologie

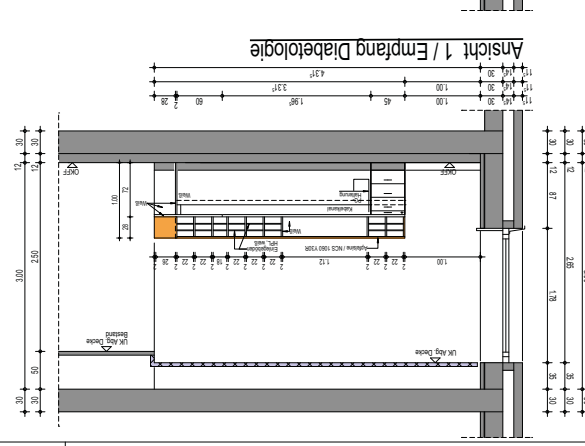

Ansicht 1 / Empfang Diabetologie

Marien Hospital Papenburg Aschendorf gGmbH Vorbereitenden Maßnahmen		Wandansicht Proj Nr: 234 gsz.: KL/Kv/Ab	AFU-Planung Plan Nr: 2546 Index: 09.07.2024
50-WA_L 1.OG 14 Empfang Wandansicht Haus L 1.OG			
H/B = 841 / 594 (0.50m²)		Allplan 2024	

Wandschutz Darstellung mit Abschlussprofil



Abschlussprofil



Marien Hospital Papenburg Aschendorf gGmbH

Proj Nr: 234

Plan Nr: 1476

Index:

gez.:

M:

09.07.2024



D-53_Wandschutz Abschlussprofi

Anlage 6.2

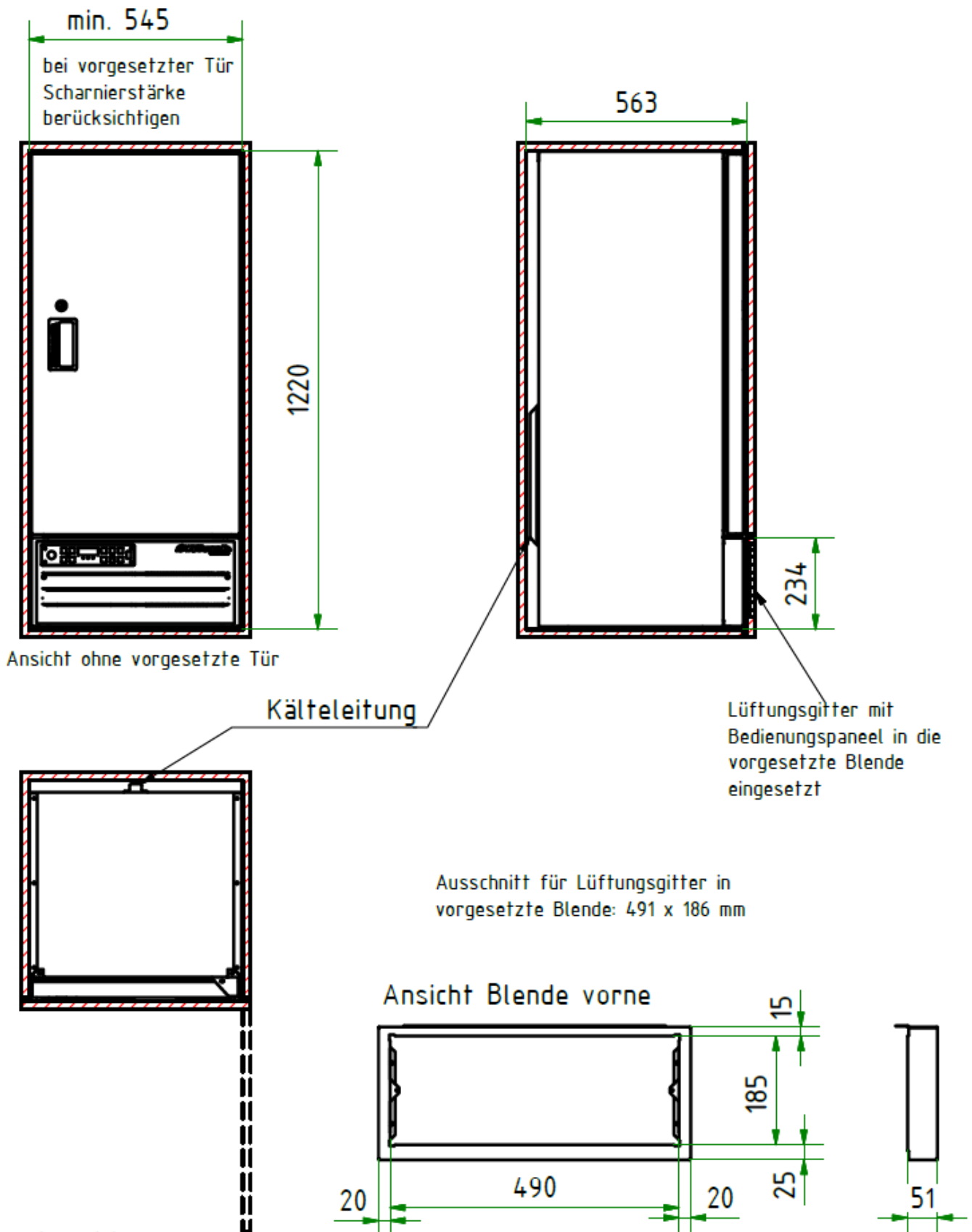

Hinweis: Die oben genannten Maße sind „Prinzipmaße“, die tatsächlichen Maße sind den Herstellerangaben bzw. der Einbauanweisung des Herstellers zu entnehmen.

Prinzipdarstellungen. Medikamentenkühlschrank 170 Liter mit vorgesetzter Tür

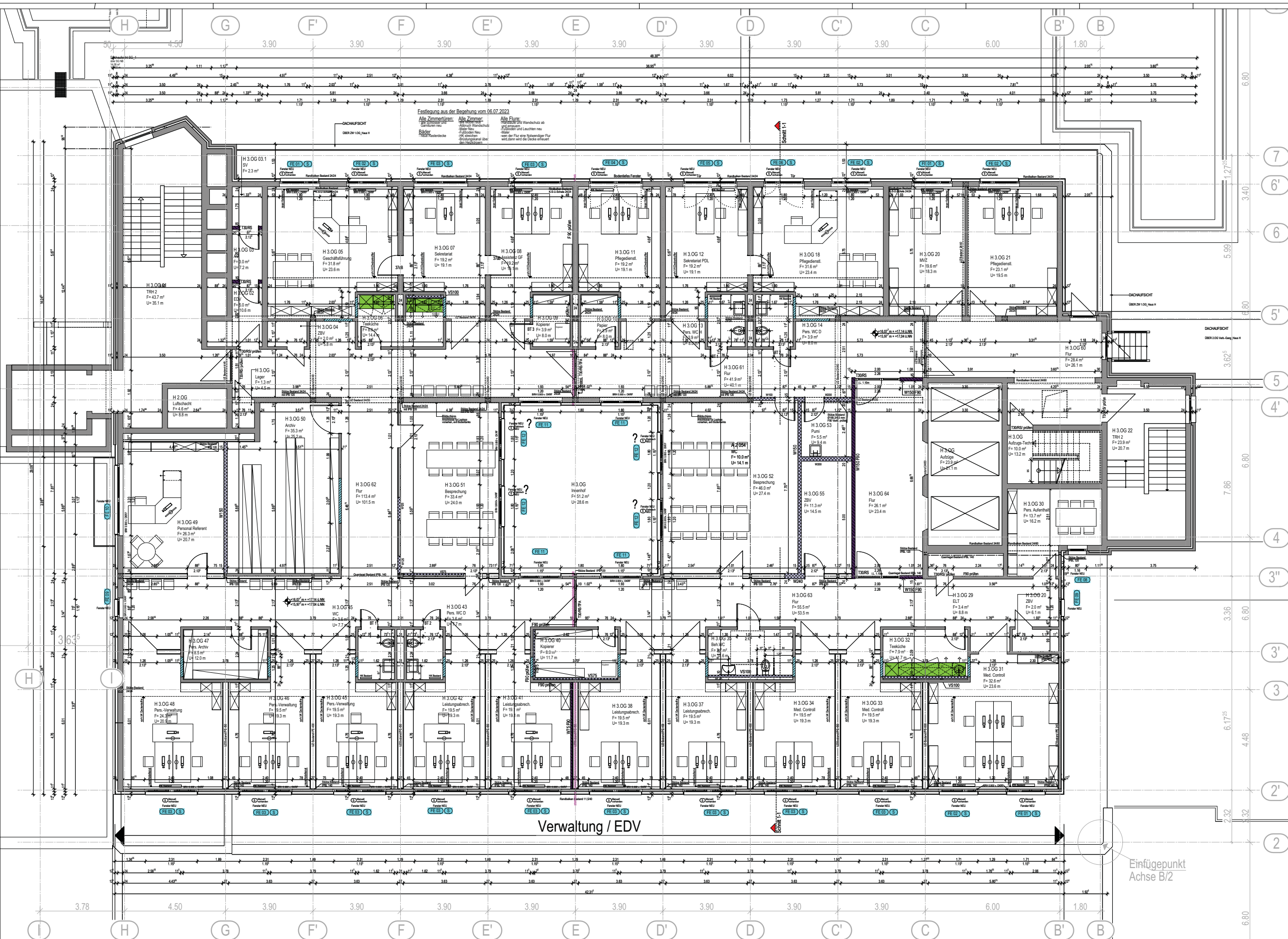

Index	Datum	Bearbeiter	Prüfer	Inhaltsverzeichnis
LEGENDE MEDIZINISCHE UND EINRICHTUNGSPLANUNG				
[Symbol]	VORHANDENE EINRICHTUNG			
[Symbol]	611 (4.2.0) LÖSSES MOBILAR			
[Symbol]	371 (2.4.1) ERHÄLTUNGSARBEITEN			
[Symbol]	474 (3.4.9) MED.-TECHNISCHE FESTEINBAUTEN			
[Symbol]	612 (4.4.1) LÖSSES MEDIZINISCHES GERÄT			
[Symbol]	412 (3.2.2) WASSERANLAGEN			
[Symbol]	473 (3.2.1) ELEKTROINSTALLATIONEN			
[Symbol]	475 (3.2.4) MEDIZINISCHE GÄSSE			
LEGENDE				
[Symbol]	Bestand - nicht Teil der Maßnahme			
[Symbol]	Tür BESTAND			
[Symbol]	Tür NEU			
[Symbol]	Wand Abriss - Umbau Altbau			
[Symbol]	Wand Bestand - Umbau Altbau			
[Symbol]	Mauerwerk			
[Symbol]	Beton			
[Symbol]	Trockenbau			
[Symbol]	Trockenbau - F30			
[Symbol]	Trockenbau - F90			
[Symbol]	Trockenbau - SW Qualität			
[Symbol]	BW Brandwand / Saart Brandwand - Brandschnitt			
[Symbol]	F30 Feuerhemmende Wand			
[Symbol]	F30 Feuerhemmende Wand			
[Symbol]	G30 Brandschutzverglasung			
[Symbol]	BRANDABSCHNITT			
[Symbol]	LZ Unterzug			
[Symbol]	BGW Biegesteifigkeit			
[Symbol]	BRH Brüstungshöhe fertig von OKFF			
[Symbol]	Wandhydrant			
[Symbol]	Entsorgung Schacht - Abfall			
[Symbol]	Entsorgung Schacht - Zutritt			
[Symbol]	Rauch- und Wärmeabzugsanlagen über Dach			
[Symbol]	Fluchweg			
[Symbol]	ELT - Automatischer Offener			
[Symbol]	Türfeststellanlage			
[Symbol]	T30/T90 Brandschutztür nach DIN 4102			
[Symbol]	RS Rauchschutz nach DIN 18995			
[Symbol]	Rauchschutz nach DIN 4102			
[Symbol]	dicht- und selbstschließende Tür			
[Symbol]	dicht- und selbstschließende Tür			
- ALLGEMEINE ANGABEN ZU BRANDSCHUTZ- ANFORDERUNGEN SIEHE BRANDSCHUTZKONZEPT - - PLÄNE GELTEN IN VERBINDUNG -				

Marion Hospital Papenburg - Ascendorf gGmbH
Neustrukturierung des Marion Hospital - 2. Baubauabschnitt

50-T-06_H_3.OG-Tischlerfestein
Gewerk Tischlerfesteinbauten
Haus H.3.OG

Prj.Nr:	234	Maßstab:	1:80	Erstellungsdatum:	18.01.2024	Postdatum:	13.08.2024	Proj.:	HLK/MB/AB	Plannummer:	179
Bauherr:	Marion Hospital Papenburg Ascendorf gGmbH Hauptkanal rechts 75 26871 Papenburg 04961 93-0										
Architekt:	[Blank]										

Grundriss
AFU-Planung

Einfügestpunkt Achse B/2



Index Datum Bearbeiter Pflanz Index-Notiz

LEGENDE
MULTIFUNKTIONELLE UND EINRICHTUNGSPLANUNG

- 1 VORHANDENE EINRICHTUNG
- 611 (4.2.1) LÖSSES MOBILIAR
- 371 (3.4.1) ENBAUMÄßEL
- 474 (3.4.8) MED.-TECHNISCHE FESTENBAUTEN
- 612 (4.4.4) LÖSSES MEDIZINISCHES GERÄT
- 412 (3.2.2) WASSERANLAGEN
- 421 (3.2.4) ELEKTROINSTALLATIONEN
- 473 (3.2.4) MEDIZINISCHE GÄSSE

LEGENDE
 Bestand - nicht Teil der Maßnahme

- Tür BESTAND
- Wand Abriss - Umbau Altbau
- Mauerwerk
- Trockenbau - F30
- Trockenbau - F90
- Trockenbau - SW Qualität
- Brandwand / Bauart Brandwand - Brandabschnitt TFA
- F90
- F30
- G30

UZ Unterzug
 BGW Stiegleichtwert
 BRH Brüstungshöhe fertig von OKFF
 WdhHydrant Wandhydrant
 Entschichtung
 Entschichtung Schacht - Abkut
 Entschichtung Schacht - Zukunft
 Rauch- und Wärmeabzugslagen
 über Dach
 Fluchtweg
 ET-AUT. Automatische Öffner
 TFA Türfallsanlange
 T30T30 Brandschutz nach DIN 4102
 RS Rauchschutz nach DIN 18095
 dichtschließende Tür
 dicht- und selbstschließende Tür

- ALLE GEMEINE ANGABEN ZU BRANDSCHUTZ- ANFORDERUNGEN SIEHE BRANDSCHUTZKONZEPT- PLANE GELTEN IN VERBINDUNG -

Marien Hospital Papenburg - Aschendorf gGmbH
 Neustrukturierung des Marien Hospital - 2. Bauabschnitt

50-T-02-H_EG-Tischlerfesteinba
 Gewerk Tischlerfesteinbauten

Grundriss
 AFU-Planung

Proj.Nr.: 234
 Maßstab: 1:100
 Einrichtdatum: 19.01.2024
 Plottdatum: 05.07.2024
 gcl: KJ/Kr/Ab
 Plannummer: 1786

Bauherr: **Marien Hospital Papenburg Aschendorf gGmbH**
 Hauptkanal rechts 75
 26871 Papenburg
 04961 93-0

Architekt:

Einfügestpunkt Achse B/2

Einbringöffnung MRT (Angabe Singschall 16.10.2023) 9-1.95 x L-2-4.002-35

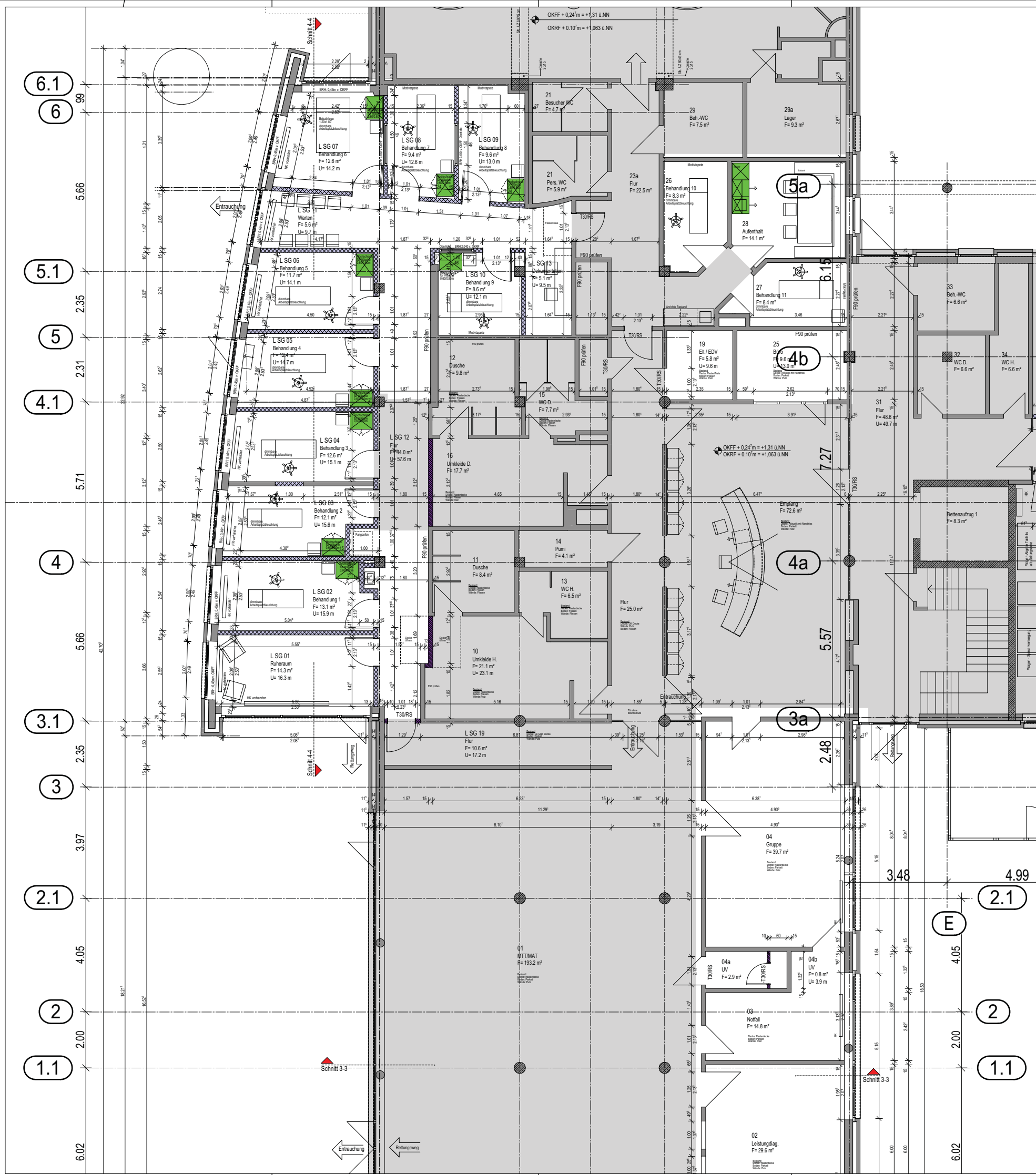

Index Datum Baustelle Folie Index-Nr.

LEGENDE

	Bestand - nicht Teil der Maßnahme	UZ	Unterzug
	Tür BESTAND	BGW	Biegeblechwert
	Tür NEU	BRH	Brüstungsböhe fertig von OKFF
	Wand Abriss - Umbau Altbau		Wandhydrant
	Wand Bestand - Umbau Altbau		Ent Rauchung
	Mauerwerk		Ent Rauchung Schachl - Abluft
	Beton		Ent Rauchung Schachl - Zuflut
	Trockenbau - F30		Rauch- und Wärmeabzugsanlagen über Dach
	Trockenbau - F90		Fluchweg
	Trockenbau - F90 Qualität		Fluchweg
	BW Brandwand / Bauart Brandwand - Brandschicht	AUT	Elit - Automatischer Öffner
	F30 Feuerbeständige Wand	TFA	Türstielanlage
	G30 Brandschutzverglasung	T30/T90	Türschutz nach DIN 4102
	BRANDABSCHNITT	RS	Rauchschutztür nach DIN 18095
		dt	dicht- und selbstschließende Tür
		ds	dicht- und selbstschließende Tür

Marien Hospital Papenburg - Aschendorf gGmbH
Neustrukturierung des Marien Hospital - 2. Bauabschnitt

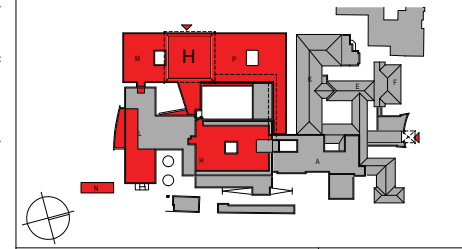

50-T-01_L_SG-Tischlerfesteinba		Index:
Gewerk Tischlerfesteinbauten		Grundriss
Haus L SG		AFU-Planung
Proj.Nr.: 234	Maßstab:	Erstelldatum: 19.01.2024
		Platzdatum: 13.06.2024
		gezeichnet: KL/Kör/Ab
		Plannummer: 1785

Bauherr:	Marien Hospital Papenburg Aschendorf gGmbH Hauptkanal rechts 75 26871 Papenburg 04961 93-0
Fachplaner:	
Architekt:	



Index	Datum	Bereiter	Prüfer	Index-Notiz
LEGENDE				
	Bestand - nicht Teil der Maßnahme		UZ	Unterzug
	Tür BESTAND		BGW	Biegleichtwert
	Tür NEU		BRH	Brdstungshöhe fertig von OKFF
	Wand Abriss - Umbau Altbau		Wandhydrant	Wandhydrant
	Wand Bestand - Umbau Altbau		EA Nr.	Entrauchung
	Mauwerk		EZ Nr.	Entrauchung Schicht - Abluft
	Beton		EA Nr.	Entrauchung Schicht - Zuluft
	Trockenbau - F30		EA Nr.	Rauch- und Wärmeabzugsanlagen über Dach
	Trockenbau - F30		EA Nr.	Flachweg
	Trockenbau - BW Qualität		AUT.	Et - Automatischer Öffner
	BW Brandwand / Bauart Brandwand - Brandschritt		TFA	Türfeststellanlage
	F30 Feuerbeständige Wand		T30/T90	Brandschutztür nach DIN 4102
	F30 Feuerhemmende Wand		RS	Rauchschutztür nach DIN 18095
	G30 Brandschutzverglasung		dt	dichtschließende Tür
	BRANDABSCHNITT		ds	dicht- und selbstschließende Tür
- ALLGEMEINE ANGABEN ZU BRANDSCHUTZ - ANFORDERUNGEN SIEHE BRANDSCHUTZKONZEPT - PLÄNE GELTEN IN VERBINDUNG -				

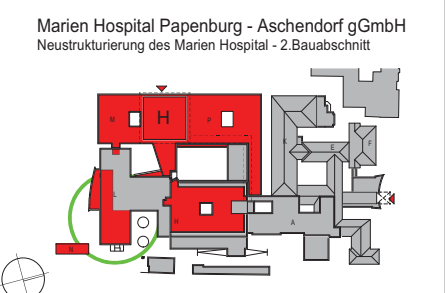

<p>50-T-05_L_1.OG-Tischlerfestein</p> <p>Gewerk Tischlerfesteinbauten</p> <p>Haus L.1.OG</p>		<p>Index:</p> <p>Grundriss</p> <p>AFU-Planung</p>
Proj.Nr.:	234	<p>Maßstab:</p> <p>17.01.2024</p>
Erstelldatum:	04.07.2024	<p>Plotdatum:</p> <p>KL/KG/Ab</p>
gez.:		<p>Plannummer:</p> <p>1789</p>
Bauherr:	<p>Marien Hospital Papenburg Aschendorf gGmbH</p> <p>Hauptkanal rechts 75</p> <p>26871 Papenburg</p> <p>04961 93-0</p>	
Fachplaner:		
Architekt:		

AUSBAU - DETAIL

Tischler-Schrankeinbauten

A 1

QS Anschlag 2-Türig Schloßseite

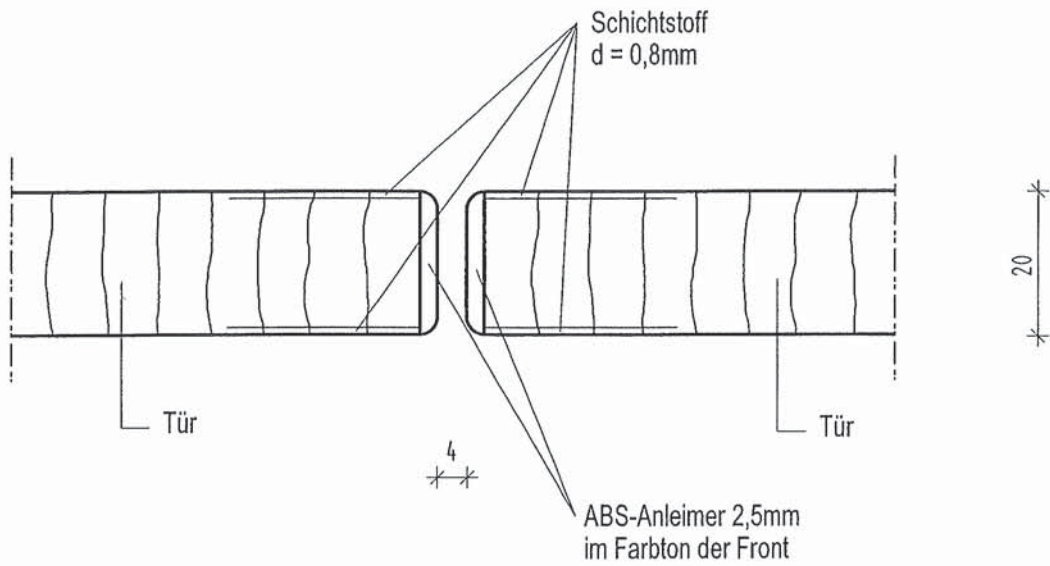

AUSBAU - DETAIL

Tischler-Schrankeinbauten

A 2

QS Anschlag Mittelseite

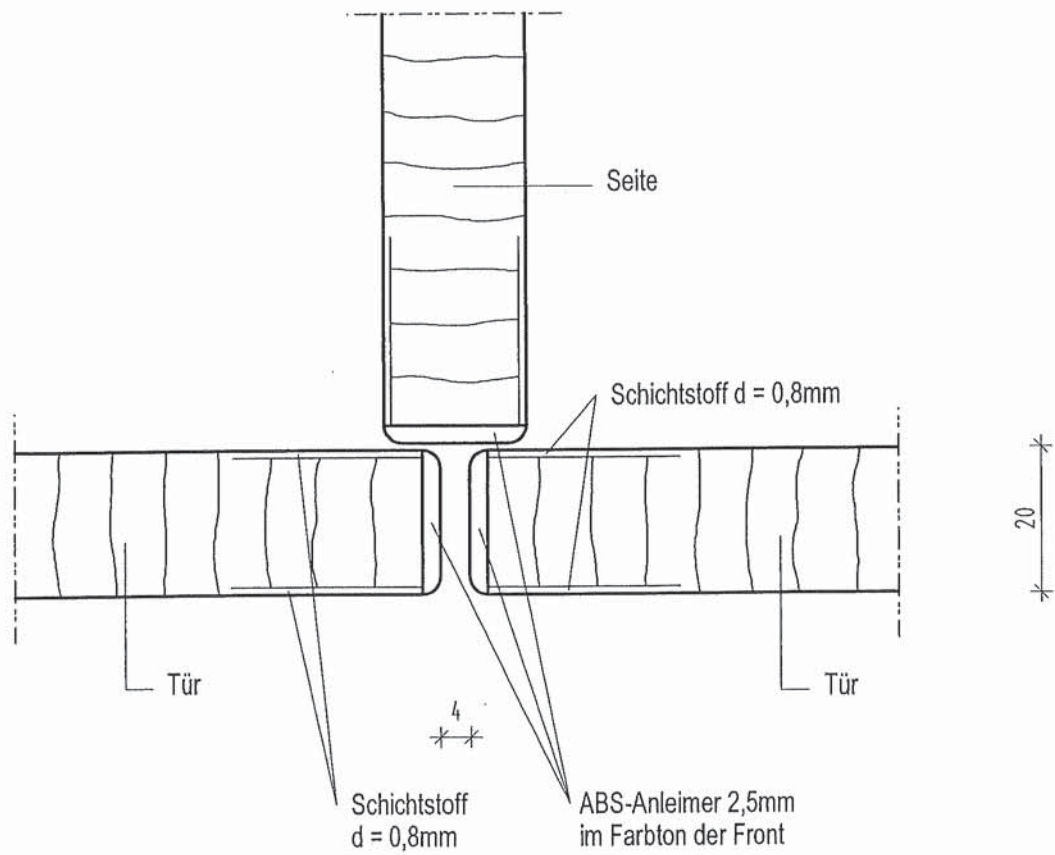

AUSBAU - DETAIL

Tischler-Schrankeinbauten

A 3

QS Anschlag Doppelseite

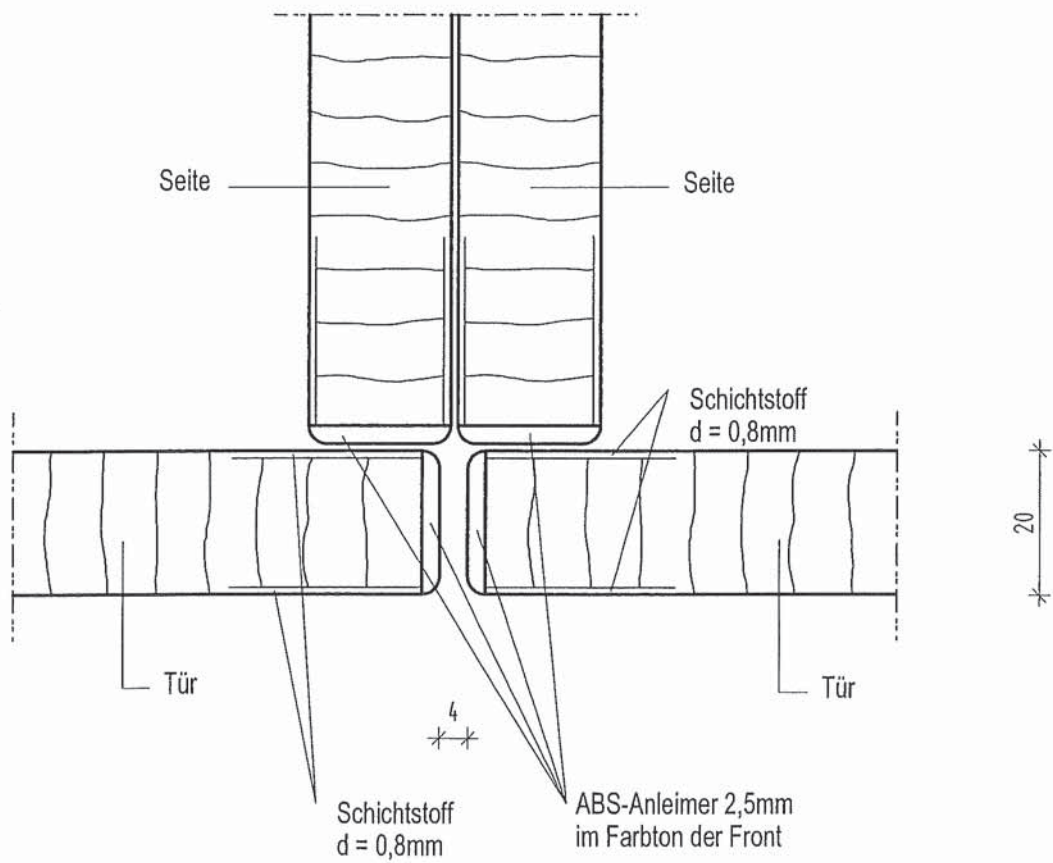

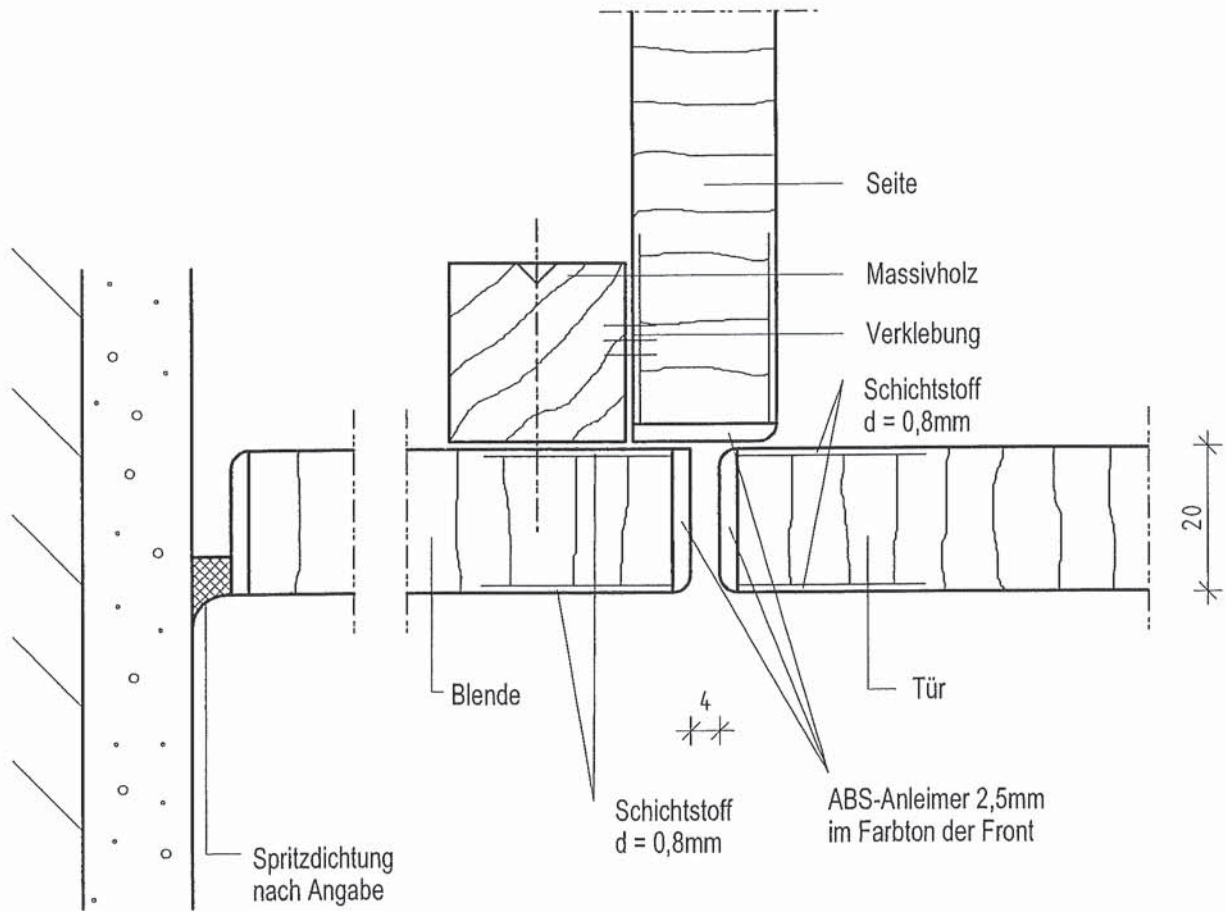

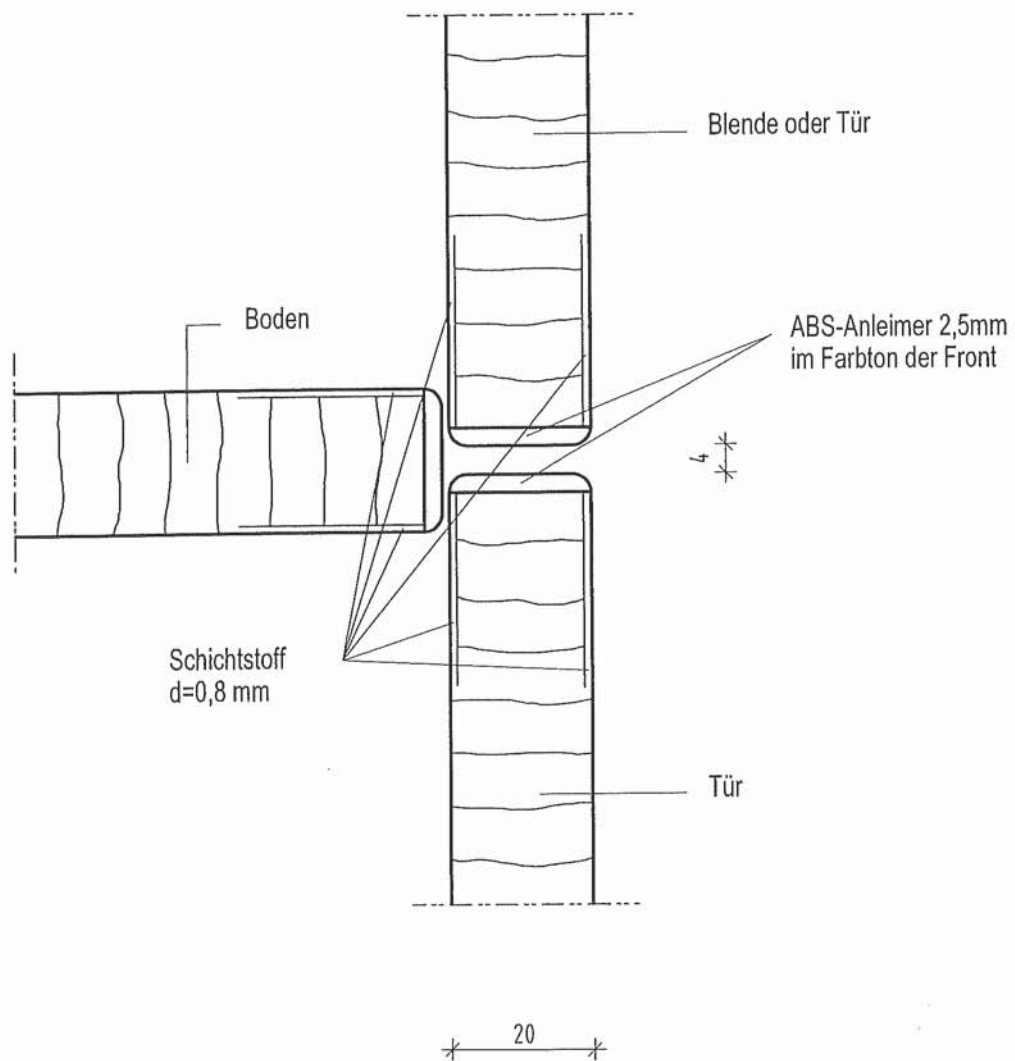

AUSBAU - DETAIL

Tischler-Schrankeinbauten

A 15

HS Arbeitsplatte

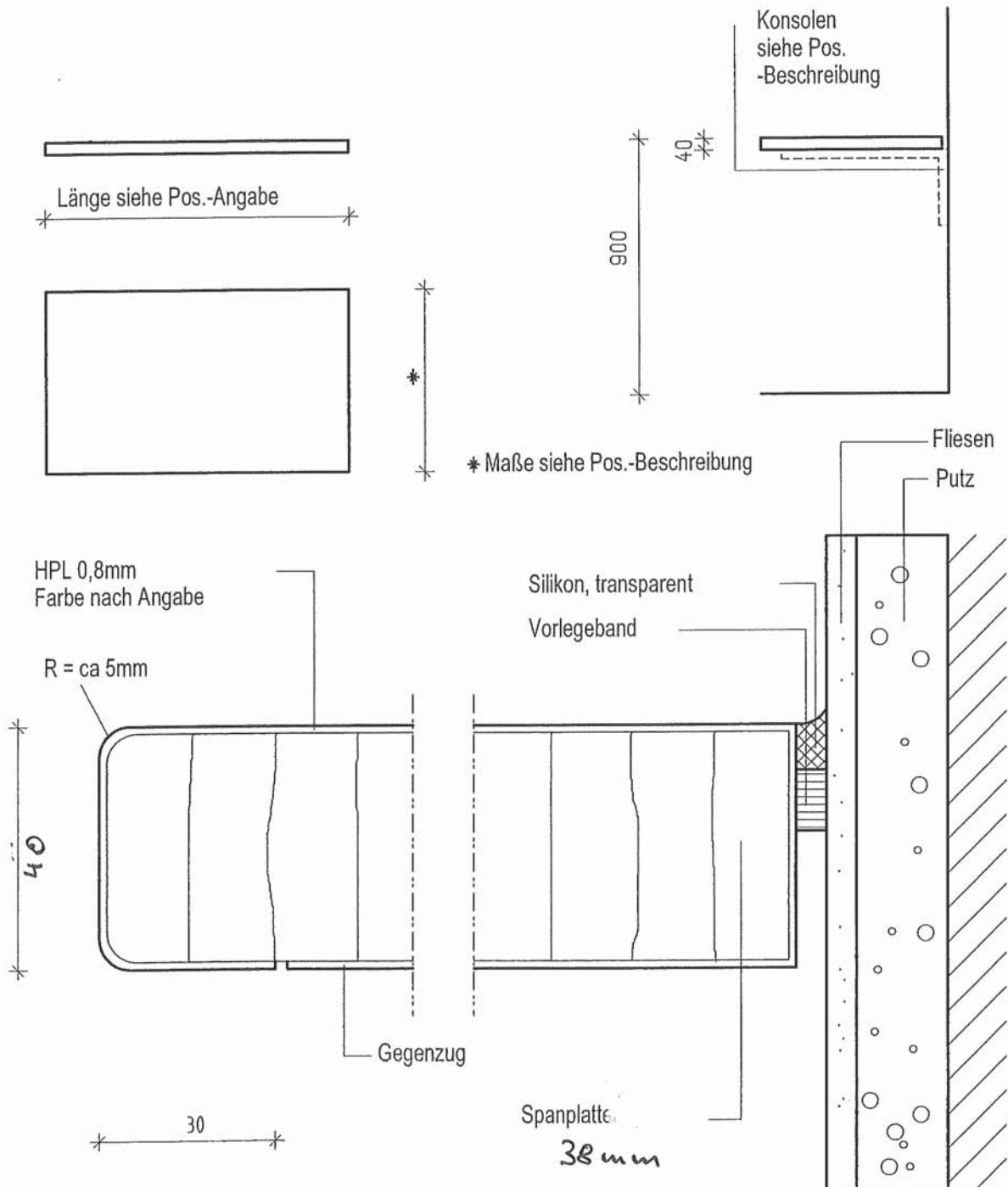

AUSBAU

Tischlereinbauten

TYP A 32A

Blende

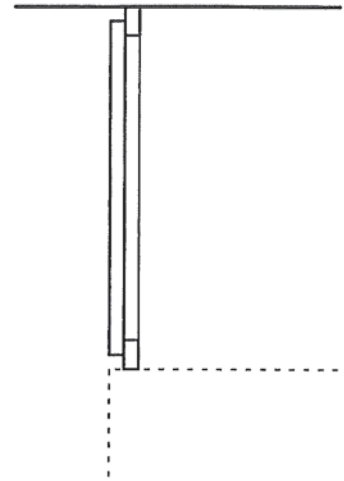
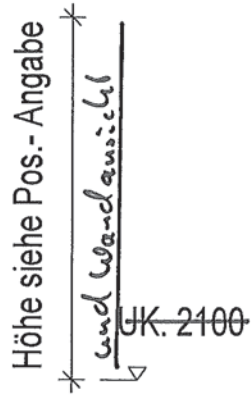
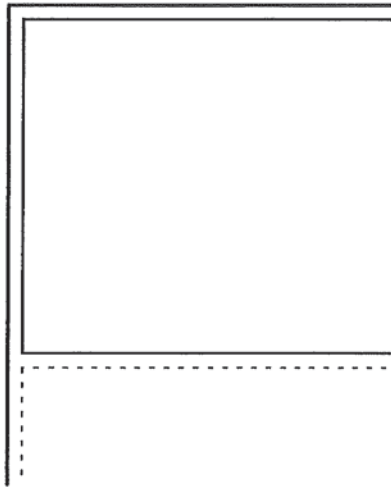

Ansicht

Schnitt

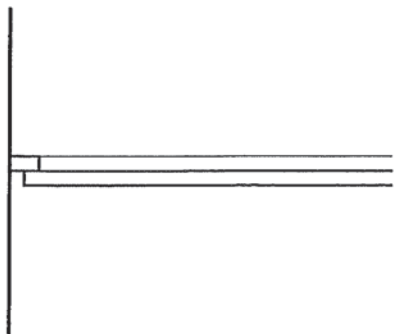

Grundriss

AUSBAU

Tischlereinbauten

TYP A 32B

Blende in Schrankhöhe

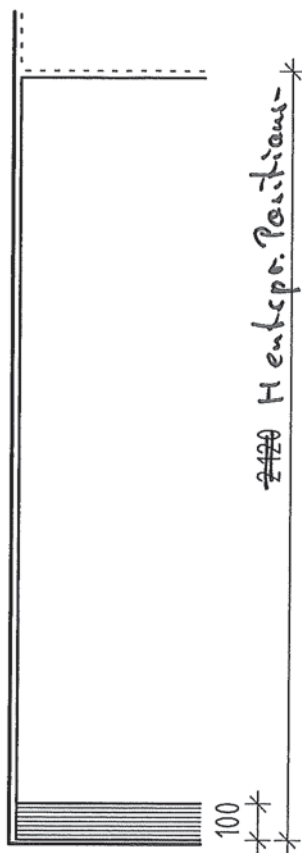

Ansicht

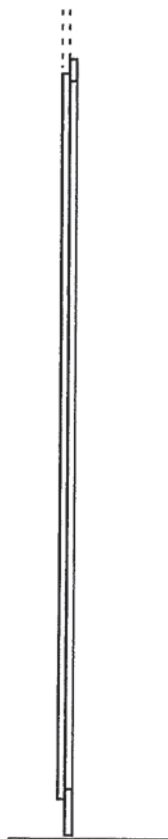

Schnitt

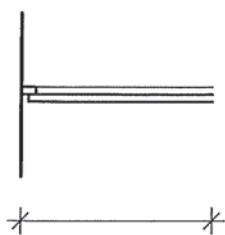

Grundriss

AUSBAU

Tischlereinbauten

TYP A 32C

Freistehende Seite

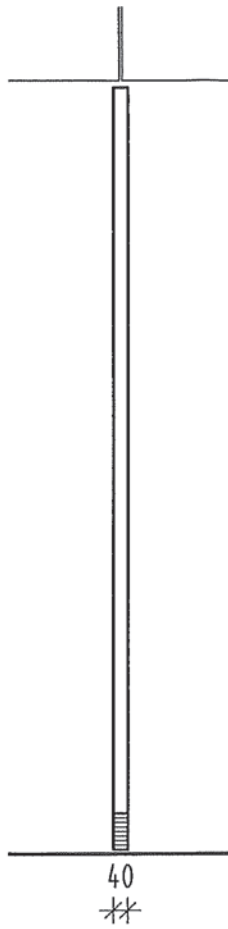

Ansicht

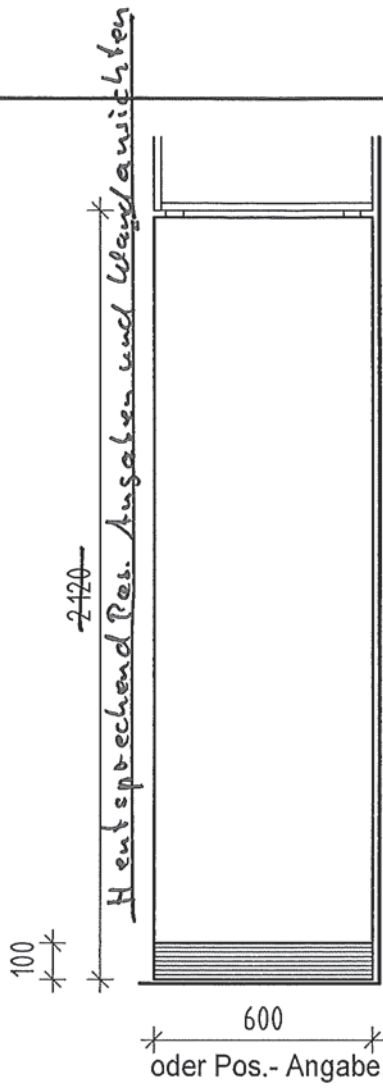

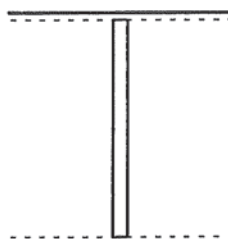

Seitenansicht









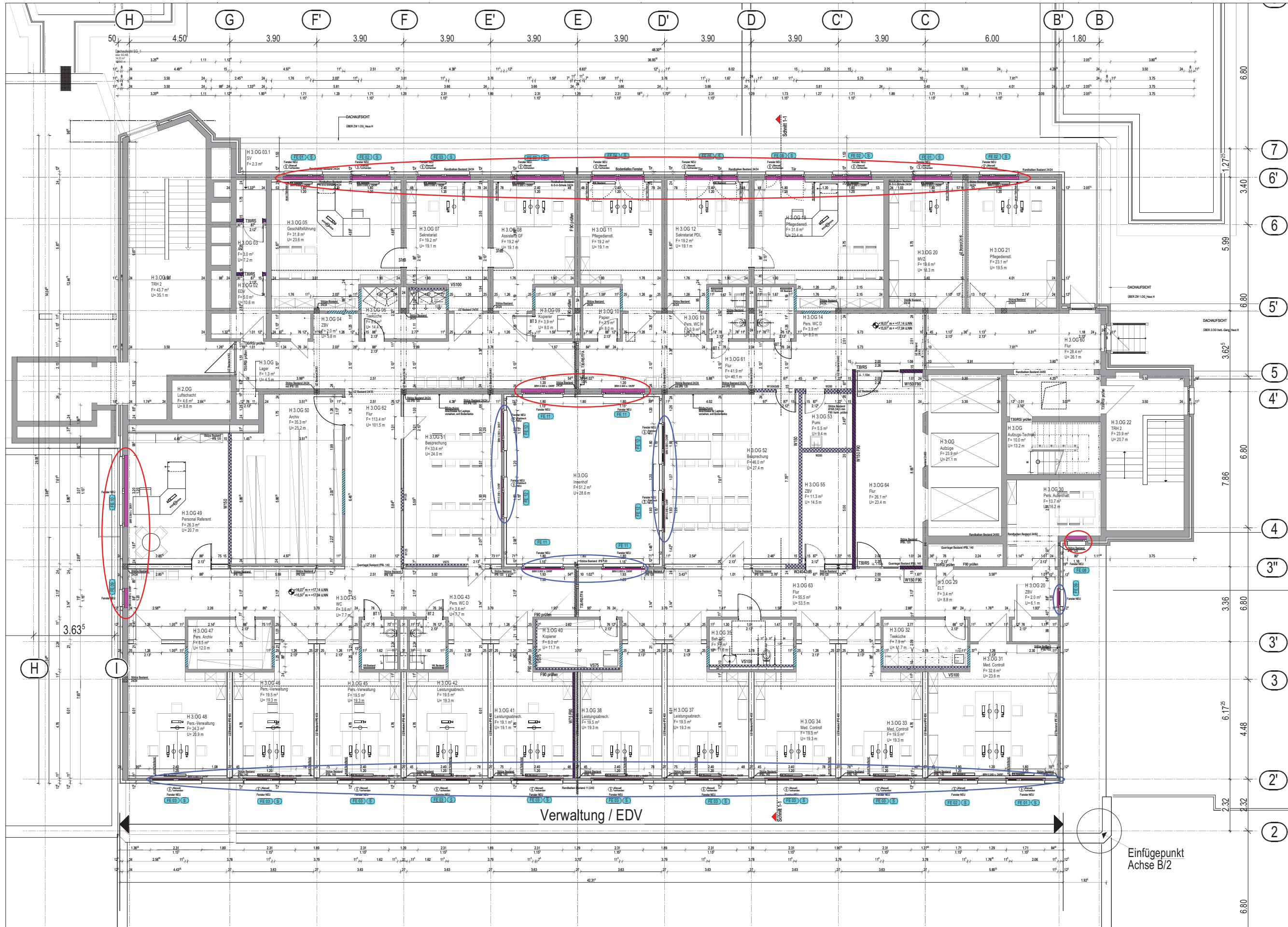

































Grundriss

Anlage 9.1

-  Fensterbänke mit Breite 200 mm
-  Fensterbänke mit Breite 75 mm



Info	Datum	Bearbeiter	Prüfer	Info/Notiz
LEGENDE MEDIZINISCH-UND EINRICHTUNGSPLANUNG				
	VORHANDENE EINRICHTUNG			
	811 (4.2.1) LÖS-MOBIELAR			
	371 (3.1) LÖS-BAUMÖBEL			
	474 (3.4.3) MED.-TECHNISCHES FESTEINBAUTEN			
	612 (4.4.4) LÖS-MEDIZINISCHES GERÄT			
	412 (3.2.2) WASSERANLAGEN			
	473 (3.2.4) ELEKTRO-INSTALLATIONEN			
	473 (3.2.4) MEDIZINISCHE GÄSE			
	H			
LEGENDE				
	Bestand - nicht Teil der Maßnahme		UZ	Unterzug
	Tür BESTAND		BGW	Biegeblech
	Tür NEU		BRH	Brüstungsbühne fertig von OKFF
	Wand Abtes - Umbau Altbau		W	Wandhygiene
	Wand Bestand - Umbau Altbau		EA	Entsorgung
	Mauerwerk		EA	Entsorgung Schacht - Abfall
	Beton		EZ	Entsorgung Schacht - Zuluft
	Trockenbau - F30		W	Rauch- und Wärmeabzugsanlagen über Dach
	Trockenbau - F90		FL	Fluchweg
	Trockenbau - SW Qualität		AUT	Ei-Automatischer Öffner
	Brandwand / Bauart Brandwand - Brandschneid		TFA	Türstößelanlage
	Brandwand / Bauart Brandwand - Brandschneid		T30/T60	Brandschutz nach DIN 4102
	Feuerbeständige Wand		RS	Rauchschutz nach DIN 18095
	Feuerhemmende Wand		st	sichereschließende Tür
	Brandschutzverglasung		stb	stich- und selbstschließende Tür
	BRANDSCHWELT		stb	stich- und selbstschließende Tür

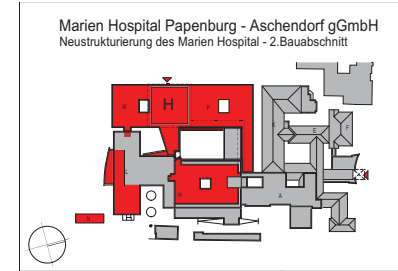

50-IF-02_H_3.OG-Innenfensterbä Gewerk Innenfensterbänke Haus H 3.0G		Grundriss AFU-Planung
Proj. Nr.:	224	Planummer:
Maßstab:	1:100	prc:
Erstellungsdatum:	06.12.2023	KL/Kr/Ab:
Postdatum:	07.08.2024	1710
Bauherr:	Marien Hospital Papenburg Ascendorf gGmbH Hauptkanal rechts 75 26871 Papenburg 04961 93-0	
Architekt:		

Einfügepunkt Achse B/2

Verwaltung / EDV



LEGENDE
MÜNDLICHES UND EINRICHTUNGSPLANUNG

[Symbol]	VORHANDENE EINRICHTUNG
[Symbol]	811 (4.2.0) LOSSES MÖBLAR
[Symbol]	371 (3.4.1) ENBAUMISSEL
[Symbol]	474 (3.4.9) MED.-TECHNISCHES FESTENBAUTEN
[Symbol]	612 (4.4.1) LOSSES MEDIZINISCHES GERÄT
[Symbol]	412 (3.2.2) WASSERANLAGEN
[Symbol]	473 (3.2.4) ELEKTROINSTALLATIONEN
[Symbol]	473 (3.2.4) MEDIZINISCHE GASE

LEGENDE
Bestand - nicht Teil der Maßnahme

[Symbol]	Tür BESTAND	UZ	Unterzug
[Symbol]	Tür NEU	BGW	Biegelwert
[Symbol]	Wand Abriss - Umbau Altbau	BRH	Brüstungshöhe fertig von OKFF
[Symbol]	Wand Bestand - Umbau Altbau	[Symbol]	Wandhydrant
[Symbol]	Mauerwerk	[Symbol]	Entsorgung
[Symbol]	Beton	[Symbol]	Entsorgung Schacht - Abkut
[Symbol]	Trockenbau - F50	[Symbol]	Entsorgung Schacht - Zubut
[Symbol]	Trockenbau - F30	[Symbol]	Rauch- und Wärmeabzugsanlagen über Dach
[Symbol]	Trockenbau - BW Qualität	[Symbol]	Fluchweg
[Symbol]	Brandwand / Baust Brandwand - Brandabschnitt	[Symbol]	EL - Automatische Öffner
[Symbol]	F30	[Symbol]	Türstößelanlage
[Symbol]	G30	[Symbol]	Türschlossanlage
[Symbol]	BRANDABSCHNITT	[Symbol]	Brandschutztür nach DIN 4102
[Symbol]		[Symbol]	Feuerhemmende Wand
[Symbol]		[Symbol]	RS
[Symbol]		[Symbol]	Rauchschutzhür nach DIN 18055
[Symbol]		[Symbol]	dichtschließende Tür
[Symbol]		[Symbol]	dt
[Symbol]		[Symbol]	dicht- und selbstschließende Tür

ALGEMEINE ANGABEN ZU BRANDSCHUTZ - ANFORDERUNGEN SIEHE BRANDSCHUTZKONZEPT - PLÄNE GELTEN IN VERBINDUNG -

Marion Hospital Papenburg - Aschendorf gGmbH
Neustrukturierung des Marion Hospital - 2. Bauabschnitt

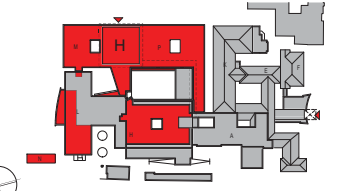

50-IF-01_H_EG-Innenfensterbank
Gewerk Innenfensterbänke
Haus H EG

Proj.Nr.:	234	Maßstab:	1:100	Erstelldatum:	10.01.2024	Produktionsdatum:	07.08.2024	gk.:	KL/Kr/Ab	Plannummer:	1708
Bauherr:	Marion Hospital Papenburg Aschendorf gGmbH										
Fachplaner:	Hauptkanal rechts 75 26871 Papenburg 04961 93-0										
Architekt:											

Einfügestpunkt
Achse B/2

Einbringöffnung MRT
(Angabe Siemens Mail 16.10.2023)
B 1,95 x L 2,40 x H 2,35

Aufstellfläche Technik

Brandabschnitt

Brandabschnitt

DACHHAUFSICHT
OBER SG_Haus H_ZNA

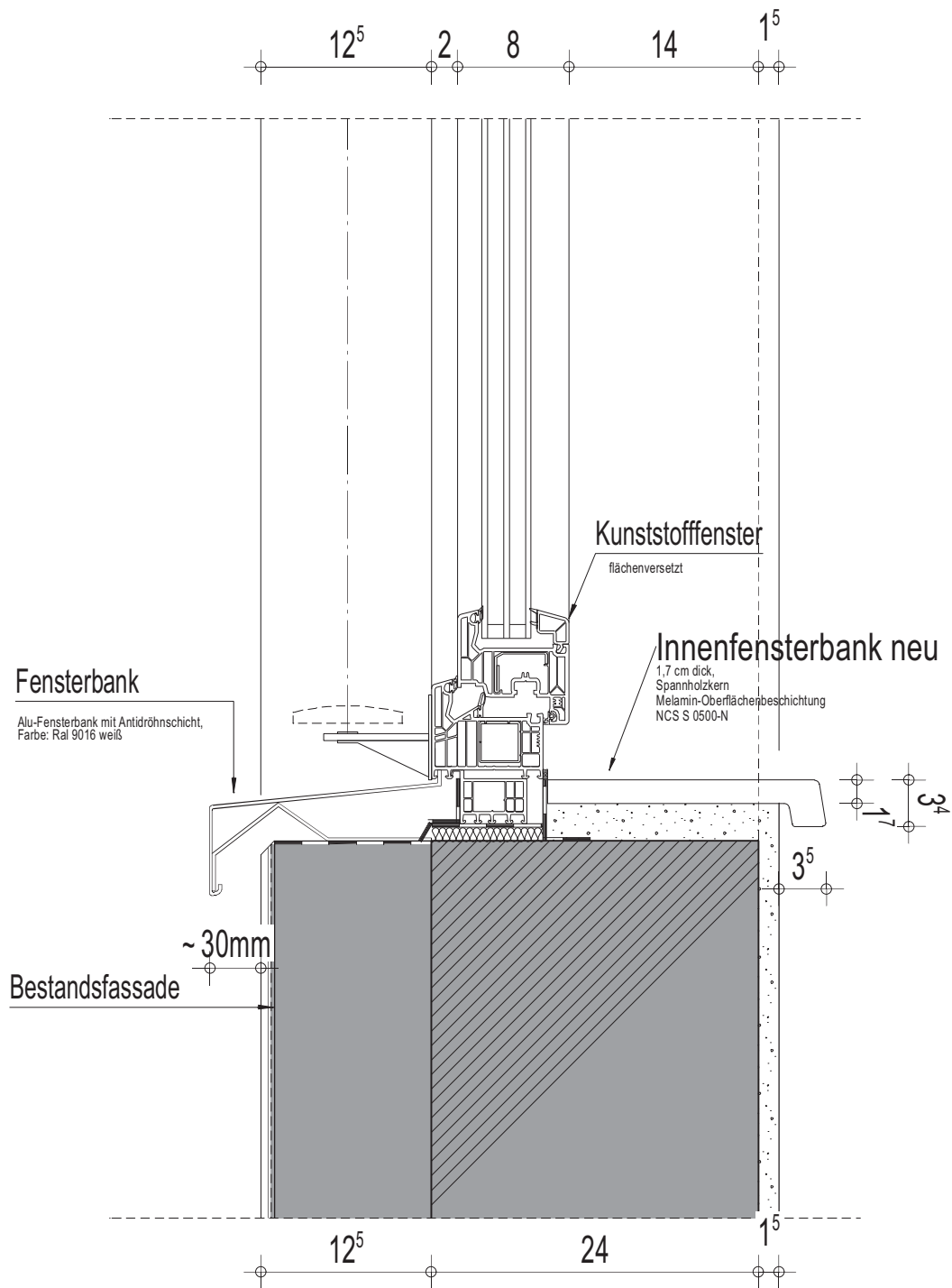

Marien Hospital Papenburg Aschendorf gGmbH

Detail

Detailplan

Proj Nr: 234

Plan Nr: 1568

Index:

gez.: KL/Kör/Ab

M: 1:10

07.08.2024

Anlage 10.2



Prinzipdarstellung Innenfensterbank

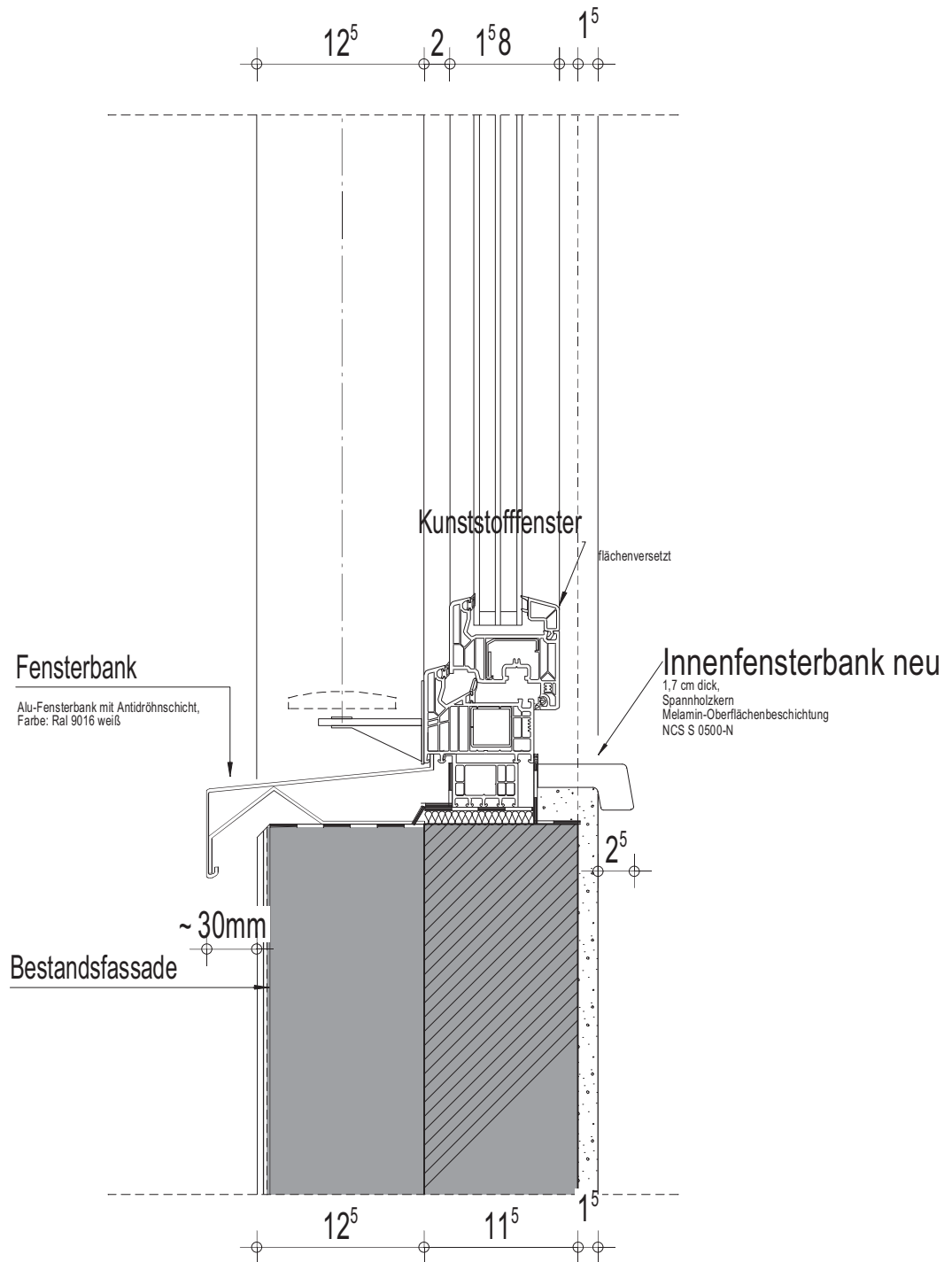

Marien Hospital Papenburg Aschendorf gGmbH

Detail

Detailplan

Proj Nr: 234

Plan Nr: 1592

Index:

gez.: KL/Kör/AB

M: 1:10

09.08.2024

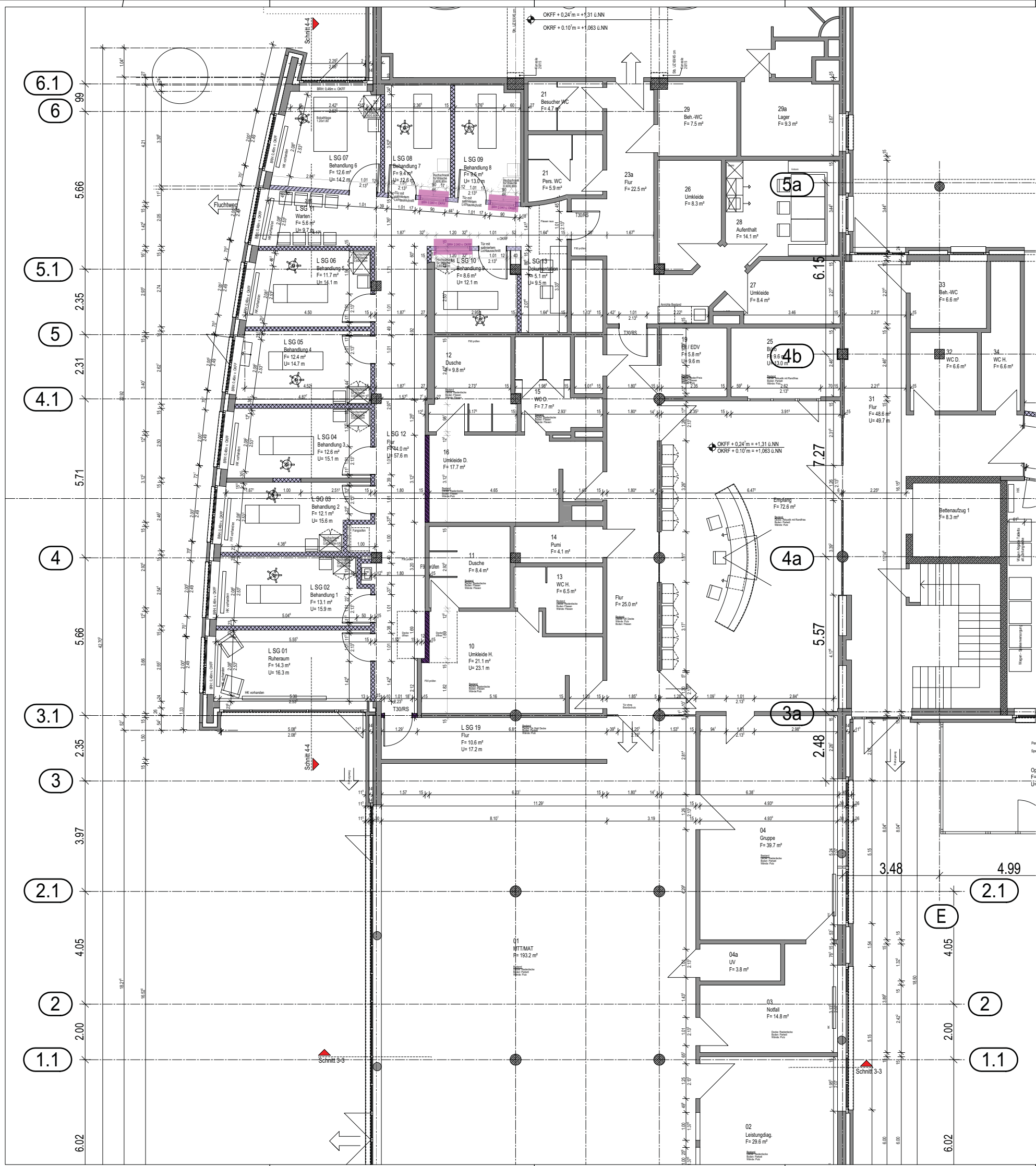

Index Datum Baustufe Folie Index-Nr.

LEGENDE

	Bestand - nicht Teil der Maßnahme	UZ	Unterzug
	Tür NEU	BGW	Biegekwert
	Wand Abriss - Umbau Altbau	BRH	Brüstungsböhe fertig von OKFF
	Wand Bestand - Umbau Altbau		Wandhydrant
	Mauerwerk		Ent Rauchung
	Beton		Ent Rauchung Schacht - Zuluft
	Trockenbau - F30		Rauch- und Wärmeabzugsanlagen über Dach
	Trockenbau - F90		Fluchtweg
	Trockenbau - BW Qualität		Ext. - Automatische Ölför
	Brandwand / Bauart Brandwand - Brandschicht	AUT.	Türstielanlage
	F90 Feuerbeständige Wand	TFA	Türschwellenanlage
	F30 Feuerhemmende Wand	T30/T90	Rauchschutztür nach DIN 4102
	G30 Brandschutzverglasung	RS	Rauchschutztür nach DIN 18095
	BRANDABSCHNITT	dt	dicht- und selbstschließende Tür
		ds	dicht- und selbstschließende Tür

- ALLGEMEINE ANGABEN ZU BRANDSCHUTZ - ANFORDERUNGEN SIEHE BRANDSCHUTZ-KONZEPT -
- PLÄNE GELTEN IN VERBINDUNG -

Marien Hospital Papenburg - Aschendorf gGmbH
Neustrukturierung des Marien Hospital - 2. Bauabschnitt

50-0-01_L_SG-Oberlicht
Gewerk Oberlicht
Haus L SG

Proj.Nr.:	Maßstab:	Erstellungsdatum:	Revidiert:	gez.:	Plannummer:
234		18.01.2024	18.01.2024	KL/Kör/Ab	1802

Bauherr: **Marien Hospital Papenburg Aschendorf gGmbH**
Hauptkanal rechts 75
26871 Papenburg
04961 93-0

Fachplaner:
Architekt: