

Büro 6.1	NNF
Empfang/Allgemeinbereich	36,17 m ²
Flur/Garderobe	7,95 m ²
Besprechung	29,22 m ²
Büro 1	17,08 m ²
Büro 2	13,28 m ²
Büro 3	13,28 m ²
Büro 4	14,26 m ²
Büro 5	15,68 m ²
Aufenthalt	19,32 m ²
Abstellraum	7,50 m ²
Teeküche 1	5,34 m ²
EDV 1	5,23 m ²
Gesamt	184,31 m²

BÜRO 6.2	NNF
Empfang/Sekretariat	33,91 m ²
Flur	7,45 m ²
Besprechung	39,78 m ²
Büro 1	15,12 m ²
Büro 2	17,64 m ²
Büro 3	16,46 m ²
Büro 4	24,64 m ²
Büro 5	21,19 m ²
Aufenthalt	15,76 m ²
Teeküche 2	6,25 m ²
Abstellraum	1,97 m ²
EDV 2	5,23 m ²
Loggia 50%	1,90 m ²
Gesamt	212,53 m²

BÜRO 6.1 nach GIF 189,60 m²

BÜRO 6.2 nach GIF 214,79 m²

GEMEINSCHAFTSFLÄCHEN	
Flur Erschließung	19,38 m ²
Vorraum/FWA-Flur	13,84 m ²
WC Damen	11,75 m ²
WC Herren	9,71 m ²
Aufzug 1	4,25 m ²
Aufzug 2	4,97 m ²
Gesamt	63,90 m²

VH A GR OG6 80013k PG2

+0.00 = 157.52 müNN
= OK RFB EG

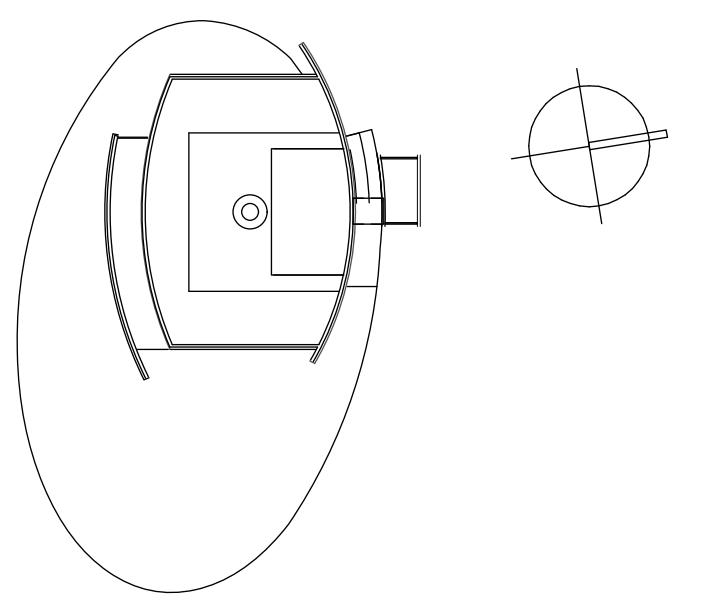

Wohlgelegen Tagungszentrum Heilbronn

BAUHERR: WTZ Heilbronn GmbH
Urbanstraße 10
74072 Heilbronn
Tel.: 0 71 31 / 62 57 - 0
Fax: 0 71 31 / 62 57 - 11
stefan.durst@stadtsiedlung.de

PLANVERFASSER: vogt.heller architekten gmbh
marktstraße 12
74172 neckarsulm
Tel.: 0 71 32 / 98 290 10
Fax: 0 71 32 / 98 290 10
emil.heller@v-h-architekten.de

PLANINHALT: GRUNDRISS 6. OBERGESCHOSS
MASSTAB: 1:100

GEZEICHNET	DATUM	GEPRÜFT	STAND	BLATTGRÖSSE
JD	01.12.2014		24.02.2015	DIN A2