



euroterra.
architekten
ingenieure

euroterra GmbH | architekten ingenieure | Ness 1 | D-20457 Hamburg

auftraggeber@evergabe.de

Kontakt:

Zentrale

T: +49 40 2787 588-0

F: +49 40 2787 588-9

info@euroterra.de

www.euroterra.de

Ansprechpartner

Maike Behm

T: +49 40 2787 588-14

m.behm@euroterra.de

Hamburg,

15.04.2024

2103 IK-H OP-Sanierung

LV 39 Trockenbauarbeiten, auftraggeber@evergabe.de, 15.04.2024, 14:11 Uhr

Sehr geehrte Damen und Herren,

zum o.g. Vergabeverfahren gab es am 15.04.2024, 14:11 Uhr folgende Fragen:

Frage 1: „Pos. 3.5: Bitte reichen Sie die angegebenen Zeichnungen/Details nach.“

Antwort Frage 1:

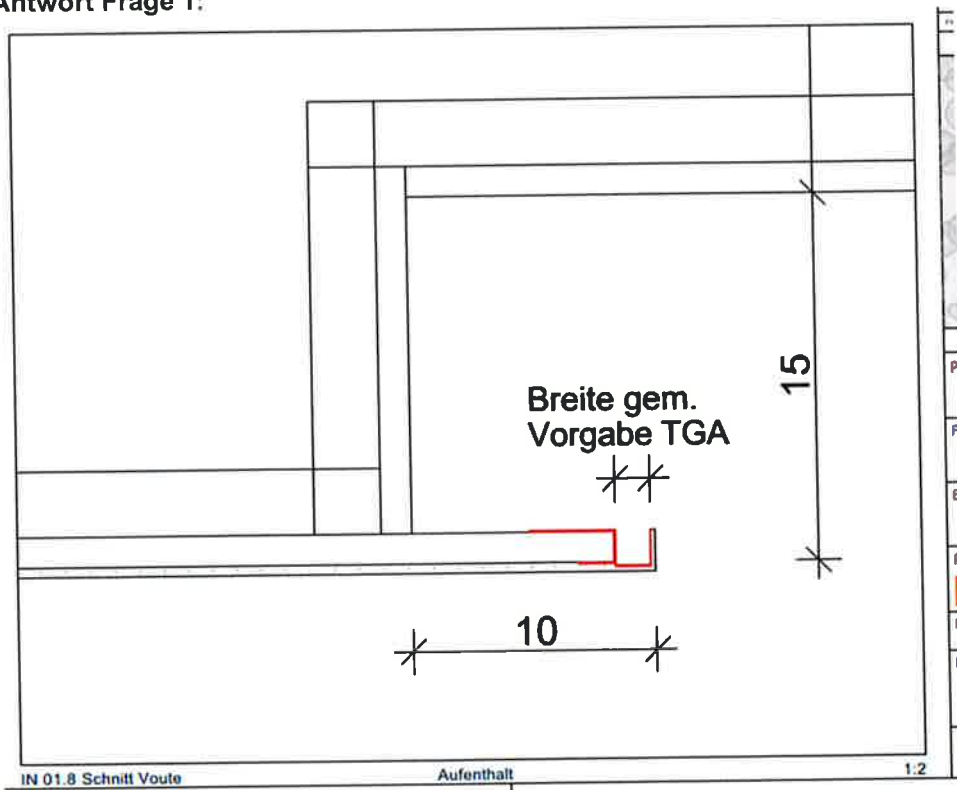

euroterra GmbH
Ness 1 | D-20457 Hamburg
Deutschland

Geschäftsführer:
Dipl.-Ing. Marc Ewers
Architekt | Bauingenieur

T: +49 40 2787 588-0
F: +49 40 2787 588-9

info@euroterra.de
www.euroterra.de

USt-IdNr. DE240308013

Handelsregister | Amtsgericht
Hamburg:
HRB 92709 | euroterra GmbH
Berufsregister | Hamburgische
Architektenkammer:
AL 8397 | Marc Ewers
freischaffender Architekt

Bankverbindung:
Deutsche Bank
IBAN: DE08 2007 0024 0077 2038 00
BIC: DEUTDE33HAN
Haspa | Hamburger Sparkasse
IBAN: DE65 2005 0550 1280 1302 69
BIC: HASPDE33HAN



Frage 2: „Pos. 3.24: Bitte geben Sie die Länge der Schürze an.“

Antwort Frage 2: ca. 2,50m

Mit freundlichen Grüßen

i. A.

Maike Behm

Dipl.-Ing. (FH) Architektin