

Projekt: 201817 Kurmittelhaus Bad Schlema, Modernisierung, Attraktivierung und Erweiterung
LV: VE216-2 Tischlerarbeiten Gastronomie Datum: 26.03.2024
Ausschreibung: Lang-LV Seite: - 1 -

LEISTUNGSVERZEICHNIS

Projekt: **Kurmittelhaus Bad Schlema, Modernisierung,
Attraktivierung und Erweiterung**

LV: **Tischlerarbeiten Gastronomie**

Angebotssumme (Netto): _____ €

Datum: _____

Stempel / rechtsverbindliche Unterschrift

Projekt: 201817 Kurmittelhaus Bad Schlema, Modernisierung, Attraktivierung und Erweiterung
LV: VE216-2 Tischlerarbeiten Gastronomie Datum: 26.03.2024
Ausschreibung: Lang-LV Seite: - 2 -

Pos.Nr.	Beschreibung	Menge	EP	GB
---------	--------------	-------	----	----

Leistungsverzeichnis Tischlerarbeiten Gastronomie

10 Gewerk Tischlerarbeiten

10.010 Titel Allgemein

Allgemeine Vertragsbedingungen

I. Angebotsumfang

a) Gegenstand des Angebotes sind die im Leistungsverzeichnis näher bezeichneten und in den Bau- und Installationsplänen, in Schaltplänen und Schemata dargestellten Leistungen, sowie alle Nebenleistungen gemäß VOB Teil C.

b) Sämtliche Leistungen sind nach VOB in der jeweils am Tage der Angebotsabgabe gültigen Fassung zu kalkulieren, soweit im LV nichts Anderes beschrieben ist.

c) Für sämtliche Materialien, Baustoffe, Bauteile und Leistungen sind die entsprechenden gültigen DIN-, DIN-EN und VDE Vorschriften, Zulassungsbescheide, Bauverordnungen, Verarbeitungs-, Richtlinien und Empfehlungen der Fach-Verbände sowie die allgemein anerkannten Regeln der Technik einzuhalten.

d) Der Bieter erkennt mit der Abgabe seines Angebotes durch seine Unterschrift folgende Punkte an:

1. Dass er sich über die Einzelheiten der Leistungen und Lieferungen, soweit diese nach seiner Auffassung im LV nicht eindeutig beschrieben sind, durch Rückfragen Klarheit verschafft, bzw. den AG auf fehlende und zur Ausführung erforderliche Arbeiten, Materialien, bzw. Leistungen aufmerksam gemacht hat.
2. Dass spätere Einwendungen, die sich auf Unkenntnis und Unklarheiten im LV stützen sollten, keine Berücksichtigung finden und auch keine Preisnachforderungen rechtfertigen.
3. Dass er sich über die örtlichen Gegebenheiten Klarheit verschafft hat, ggf auch durch einen Vorortbergehung. Insbesondere in Bezug auf die Anforderungen der Baustelleneinrichtung.
4. Dass spätere Einwendungen, die sich auf Unkenntnis der örtlichen Gegebenheiten stützen sollen, keine Berücksichtigung finden und auch keine Preisnachforderungen rechtfertigen.
5. Vorgenommene Änderungen / Zusätze in den Ausschreibungsunterlagen

Übertrag:

_____ €

Projekt: 201817 Kurmittelhaus Bad Schlema, Modernisierung, Attraktivierung und Erweiterung
LV: VE216-2 Tischlerarbeiten Gastronomie Datum: 26.03.2024
Ausschreibung: Lang-LV Seite: - 3 -

Pos.Nr.	Beschreibung	Menge	EP	GB
---------	--------------	-------	----	----

Übertrag: _____ €

des AG durch den Bieter sind unzulässig. Ergänzungen / Zusätze sind im Begleitschreiben niederzulegen.

e) Die Einheitspreise sind lesbar einzusetzen, sie sind so zu kalkulieren, dass diese in jedem Fall bindende Festpreise für den Gültigkeitszeitraum der Vereinbarung sind auch wenn sich die Mengen ändern.

f) Weitervergabe von Teilleistungen bedarf der schriftlichen Zustimmung des AG.

g) Der AG behält sich die Auswahl der Unternehmer nach Preiswürdigkeit und zu erwartender Arbeitsgüte vor. Mit dem Zuschlag ist in der Regel innerhalb von 12 Wochen nach Abgabetermin zu rechnen. Während dieser Frist bleibt der Bieter an sein Angebot gebunden.

II. Auftragserteilung

a) Der Auftrag wird schriftlich durch den AG erteilt. Alle mündlich erteilten Aufträge sind nur bindend, wenn diese in schriftlicher Form bestätigt sind.

b) Im Falle der Auftragserteilung und bei Widersprüchen gilt für die Vertragsunterlagen die nachstehende Reihenfolge:

Vertragsbestandteile:

1. Auftragschreiben / Vertrag mit Anlagen
2. Leistungsverzeichnis
3. Zeichnungen
4. Allgemeine Vertragsbedingungen
5. Einschlägigen technischen Vorschriften (ATV und anerkannte Regeln der Technik)
6. VOB Teil B und C mit Ergänzung durch das BGB, in der am Tag der Angebotsabgabe gültigen Fassung, mit Ausnahme der nachfolgend beschriebenen Abschnitte.

c) Allgemeine und besondere Geschäftsbedingungen der bietenden Firmen sind ausgeschlossen.

d) Die Leitung der Ausführung seiner Arbeiten erfolgt durch den Auftragnehmer. Der Auftragnehmer (AN) hat, sofern er die Ausführung der Vertragsleistungen nicht persönlich leitet, einen fachkundigen und verantwortlichen Stellvertreter zu benennen. Bei Abwesenheit von der Baustelle hat der AN dafür zu sorgen, dass ihn / seinen Vertreter Anweisungen des Bauherrn jederzeit erreichen. Ihm obliegt die verantwortliche Kontrolle / Überwachung der Ausführung, des sicheren Betriebs der Baustelle, insbesondere die Tauglichkeit und Betriebssicherheit der Gerüste, Geräte u. sonstige Baustelleneinrichtungen die er zu Erbringung benötigt, sowie die Einhaltung der Arbeitsschutz -

Übertrag: _____ €

Projekt: 201817 Kurmittelhaus Bad Schlema, Modernisierung, Attraktivierung und Erweiterung
LV: VE216-2 Tischlerarbeiten Gastronomie Datum: 26.03.2024
Ausschreibung: Lang-LV Seite: - 4 -

Pos.Nr.	Beschreibung	Menge	EP	GB
---------	--------------	-------	----	----

Übertrag: _____ €

Bestimmungen und der UVV. Der verantwortliche Bauleiter muss neben der erforderlichen Fachkunde die Befähigung besitzen, in dem zur ordnungsgemäßen Erfüllung seiner Aufgaben erforderlichen Umfang mündlich und schriftlich mit dem Auftraggeber und seinen Vertretern kommunizieren zu können.

Kommunikation auf der Baustelle erfolgt in deutscher Sprache.

e) Die Teilnahme an den wöchentlichen Bauberatungen durch einen fachkundigen und verantwortlichen Vertreter des AN ist verpflichtend für die Dauer der Leistungserbringung und für zwei Wochen vor Leistungserbringung. Weitere Besprechungstermine sofern notwendig nach Abstimmung.

Nimmt der AN nicht an den verpflichtenden Bauberatungen teil, entsteht für den AG und die Bauleitung ein erhöhter Koodinierungsaufwand. Nimmt der AN nicht an den verpflichtenden Bauberatungen teil, ohne dies mit der Bauleitung abgestimmt zu haben, dann wird ihm für jeden versäumten Termin ein Betrag von 100,-€ zum Abzug gebracht – maximal jedoch 2% der Auftragssumme.

f) Werden durch Änderungen unvorhergesehene Leistungen notwendig, für die kein Einheitspreis vereinbart ist, so haben die Vertragspartner den Einheitspreis hierfür vor Beginn der Arbeiten in Anlehnung an die LV- Einheitspreise zu vereinbaren. Unterlässt der Auftragnehmer die Abgabe eines Angebots, so wird der Einheitspreis bei Abrechnung vom AG auf der Basis von LV-Preisen festgesetzt werden.

g) Für Stundenlohnarbeiten gelten die im Angebot auszufüllenden Preise (Löhne, Stoff- und Gerätekosten). Sie dürfen nur auf ausdrückliche Anordnung des AG ausgeführt werden. Für vereinbarte Stundenlohnarbeiten sind dem AG **täglich** Regiescheine zur Anerkennung vorzulegen oder per Fax zu übersenden. Kommt der Unternehmer dieser Anordnung nicht nach, so hat er nur Anspruch auf Vergütung der Arbeiten, nach ausgeführten und nachgewiesenen Mengen und üblichen Preisen.

h) Bei Angebotsabgabe sind die Positionsnummern des Leistungsverzeichnis zu verwenden. Neue, bzw. zusätzliche Positionen sind zu kennzeichnen ("Z").

III. Ausführungsfristen

a) Für die Durchführung der Arbeiten werden nach gemeinsamer Festlegung Fertigstellungstermine vereinbart.

IV. Allgemeines

a) Das Anordnungsrecht des AG auf der Baustelle bei der Bauausführung wird ausschließlich durch den AG oder dessen Vertreter ausgeübt.

Übertrag: _____ €

Projekt: 201817 Kurmittelhaus Bad Schlema, Modernisierung, Attraktivierung und Erweiterung
LV: VE216-2 Tischlerarbeiten Gastronomie Datum: 26.03.2024
Ausschreibung: Lang-LV Seite: - 5 -

Pos.Nr.	Beschreibung	Menge	EP	GB
---------	--------------	-------	----	----

Übertrag: _____ €

b) Während der Dauer der Arbeiten sind alle notwendigen Schutzmaßnahmen so zu treffen, dass Schäden an Mitarbeitern des AG und der am Bau tätigen Personen, sowie an allen materiellen Objekten ausgeschlossen bleiben.

c) Bauschutt ist **täglich** aus dem Bauwerk und von Verkehrswegen zu entfernen, und getrennt zu entsorgen. Die Beseitigung des eigenen Bauschutts ist gemäß VOB Nebenleistung und wird nicht gesondert vergütet.

d) Der Auftragnehmer hat sich gegen Haftpflicht- und Obhut- Schäden ausreichend, in Höhe des Neuwertes zu versichern.

e) Auf dem zentralen BE-Feld werden durch den AG Sanitärcontainer zur Verfügung gestellt. Es ist nicht möglich, dass der AN eigene Unterkunfts- und Materialcontainer auf dem Baufeld aufstellt. Es können vom zuständigen Baustellenlogistiker angemietet werden. Die Kosten hierfür sind der beiliegenden Preisliste zu entnehmen.

V. Baustellentagesberichte

a) Über den Fortgang der Arbeiten hat der AN Baustellentagesberichte zu führen (Angabe der Arbeitskräfte, Art der Arbeiten, Wetter, etc.) und dem AG wöchentlich eine Durchschrift zu übergeben. Eine Vergütung hierfür erfolgt nicht.

VI. Aufmaß, Abrechnung, Abnahme und Gewährleistung

a) Abschlagszahlungen werden entsprechend dem Stand der Leistungen auf Vorlage einer prüffähigen Teilrechnung (mit Aufmaß-Massenaufstellung der Pos.) geleistet.

b) Die Schlussrechnung ist innerhalb 4 Wochen nach Fertigstellung und Abnahme in 1-facher Ausfertigung einzureichen, VOB Teil B § 14 gilt ergänzend. Aufmäße und Abrechnungspläne sind beizufügen.

c) Die Abnahme hat ausschließlich förmlich stattzufinden, eine fiktive Abnahme ist somit ausgeschlossen. Voraussetzung für die Beantragung einer Abnahme von technischen Anlagen ist ein 4-wöchiger störungsfreier Probetrieb.

d) Dokumentation

Vorraussetzung für die Abnahme ist die Übergabe der Dokumentation. Die Dokumentation ist zweifach in Papier und elektronisch zu übergeben. Inhalt der Dokumentation:

- Fachunternehmererklärung
- Revisionspläne
- Bauaufsichtliche Zulassungen und Prüfzeugnisse
- Nachweise (Lieferscheine+Datenblätter) der verbauten Softe und

Übertrag: _____ €

Projekt: 201817 Kurmittelhaus Bad Schlema, Modernisierung, Attraktivierung und Erweiterung
LV: VE216-2 Tischlerarbeiten Gastronomie Datum: 26.03.2024
Ausschreibung: Lang-LV Seite: - 6 -

Pos.Nr.	Beschreibung	Menge	EP	GB
---------	--------------	-------	----	----

Übertrag: _____ €

Materialien

- Pflege und Wartungshinweise
- Angebote für Wartungsverträge

e) Die Gewährleistungsfrist für die Gesamtleistung beträgt

- allgemein 5 Jahre
- bei beweglichen Teilen 2 Jahre
- bei Dacharbeiten 10 Jahre

f) Während der Gewährleistungsfrist behält sich der AG vor, eine Sicherheit in Höhe von 3% der gesamten Auftragssumme, ablösbar durch Bankbürgschaft, zu verlangen.

g) Als Sicherheit für die Vertragserfüllung nach hat der AN eine Bürgschaft in Höhe von 5% der Auftragssumme zu stellen. Anderfalls werden von den Abschlagsrechnungen Abzüge in Höhe von 5% der jeweiligen Rechnungssumme vorgenommen. Die Vertragserfüllungsbürgschaft dient auch zur Absicherung evtl. Überzahlungen.

h) Es werden folgende Abzüge für Baunebenkosten erhoben:

Anteil

Baureinigung : 0,3% d. Schlußrechnungssumme
Bauwesenversicherung : 0,25% d. Schlußrechnungssumme

Beschreibung Actinon

Das Gesundheitsbad Actinon umfasst eine großzügige Badelandschaft mit radon- und solehaltigem Wasser, die Saunalandschaft mit neun verschiedenen Saunen unterschiedlichster Temperatur, einen Wellnessbereich mit Anwendungen aus verschiedenen Kulturkreisen sowie die Kurmittelabteilung mit Physio- und Ergotherapie sowie den Radonanwendungen.

Das Gesundheitsbad Actinon wurde im Oktober 1998 eröffnet. Nach nunmehr 23 Betriebsjahren sind durch die hohe Frequentierung Verschleißerscheinungen sowohl im Bereich des Ausbaus als auch bei der Technischen Ausstattung zu verzeichnen.

Die nun durchzuführende Maßnahme der Modernisierung, Attraktivierung und Erweiterung umfasst nahezu alle Bereiche des

Übertrag: _____ €

Projekt: 201817 Kurmittelhaus Bad Schlema, Modernisierung, Attraktivierung und Erweiterung
LV: VE216-2 Tischlerarbeiten Gastronomie Datum: 26.03.2024
Ausschreibung: Lang-LV Seite: - 7 -

Pos.Nr.	Beschreibung	Menge	EP	GB
---------	--------------	-------	----	----

Übertrag: _____ €

Actinon. Durch Optimierung sowie durch An- und Neubauten werden die Angebote erweitert.

Die Maßnahme wird in 4 Bauabschnitten durchgeführt. Dadurch wird ein fortwährender Betrieb des Actinon, wenn auch mit Einschränkungen, ermöglicht.

Der Standort befindet sich in einem Altbergbaugebiet im Westerzgebirge.

Daher waren bei der Planung in den 90ern Schrägstellungen und lokale Einsenkungen gemäß bergbaulich-markscheiderischer Stellungnahme des Sanierungsträgers Wismut GmbH zu berücksichtigen.

Das Bestandsgebäude wurde im Rohbau ohne Dehnfugen, mit Stahlbetonaußenwänden, mit Stahlbetondecken in 50 cm Stärke und mit 80-100 cm starken Stahlbetonbodenplatten als absolut „steifes“ Bauwerk errichtet. Die Bodenplatten sind auf einer Sauberkeitsschicht aus Kies-Sand aufgebracht, die eine horizontal verschiebliche Zwischenschicht bildet. Die gewählte Konstruktion hat sich über die Jahre als absolut richtig, weil schadensfrei, erwiesen. Das System wird für die Neu- und Neubauten weiterverfolgt.

Baubeschreibung

Die hier beschriebenen Leistungen betreffen die An- und Neubauten im westlichen Gelände.

- EG: Gastronomie

Übertrag: _____ €

Projekt: 201817 Kurmittelhaus Bad Schlema, Modernisierung, Attraktivierung und Erweiterung
 LV: VE216-2 Tischlerarbeiten Gastronomie Datum: 26.03.2024
 Ausschreibung: Lang-LV Seite: - 8 -

Pos.Nr.	Beschreibung	Menge	EP	GB
---------	--------------	-------	----	----

Übertrag: _____ €

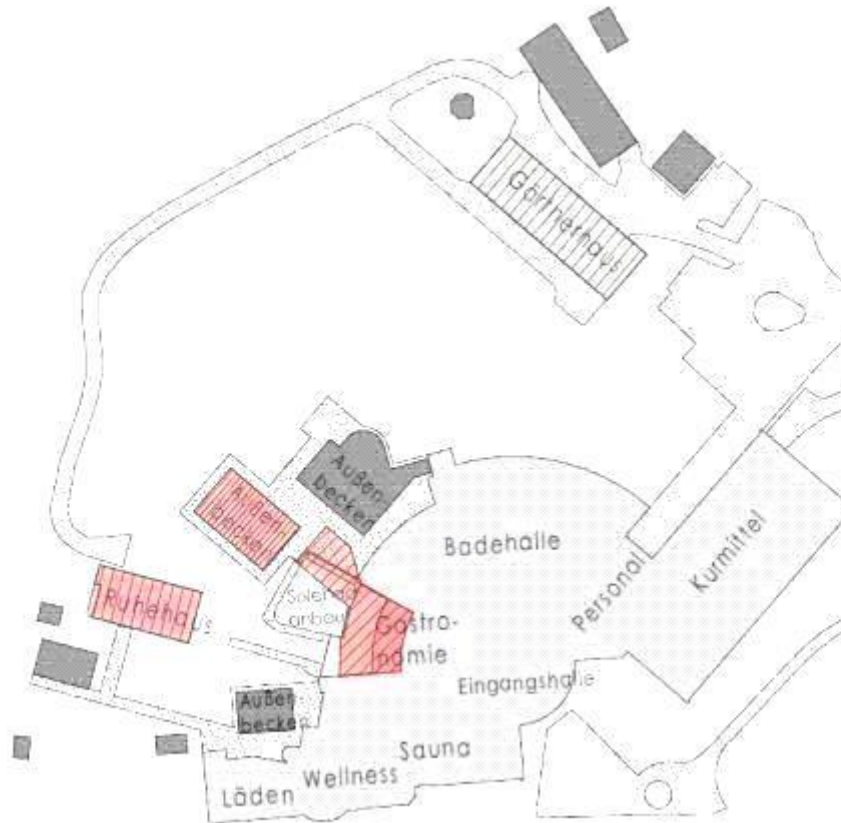

Arbeitszeiten / Nachtarbeit

In der Zeit von 9:00 – 21:00 dürfen keine lärmintensiven Arbeiten durchgeführt werden. Dies gilt im Besonderen und auf jeden Fall für jegliche Stemm-, Bohr, und Schneidarbeiten am Baukörper. Demzufolge sind Nachtarbeiten für die nachfolgenden Leistungen von vornherein einzukalkulieren. Eine zusätzliche Vergütung von Nachtzuschlägen durch den AG erfolgt nicht.

10.010	Summe Titel Allgemein			_____ €
--------	-----------------------	--	--	---------

Übertrag: _____ €

Projekt: 201817 Kurmittelhaus Bad Schlema, Modernisierung, Attraktivierung und Erweiterung
LV: VE216-2 Tischlerarbeiten Gastronomie Datum: 26.03.2024
Ausschreibung: Lang-LV Seite: - 9 -

Pos.Nr.	Beschreibung	Menge	EP	GB
---------	--------------	-------	----	----

Übertrag: _____ €

10.020 Titel Baustelleneinrichtung

Grundlagen

Hier erfasst ist die Baustelleneinrichtung zur Erfüllung der eigenen Leistungen des AN. Die Kosten für die Baustelleneinrichtung werden nur einmal vergütet, auch wenn die Leistungen in Abschnitten zu erbringen sind. In die Einheitspreise einzukalkulieren sind alle für die Erbringung der eigenen Leistung notwendigen Maßnahmen

- Arbeits - und Schutzgerüste.
- Baustraßen und Geländebefestigungen
- Sicherheitseinrichtungen

Die Baustelleneinrichtung ist nach Beendigung der Leistungen unverzüglich zu räumen. Dabei sind Lagerplätze, Zufahrtswege und Arbeitsflächen in den Zustand wie vor Übergabe zu versetzen.

Der AN ist für die Erfüllung der behördlichen und berufsgenossenschaftlichen Verpflichtungen gegenüber seinen Arbeitnehmern allein verantwortlich.

Auf dem zentralen BE-Feld werden durch den AG Sanitärcontainer zur Verfügung gestellt.

Arbeitszeiten außerhalb der üblichen Tageszeiten (z.B. Nacharbeit, Sonn- und Feiertagsarbeit usw.) sind erst nach Zustimmung durch die Bauleitung des AG erlaubt. Das Einholen der behördlichen Erlaubnis ist Sache des AN.

Einrichten, Vorhalten und Räumen der Baustelle:

Die Baustelleneinrichtung umfasst für die Dauer der gesamten Bauzeit bis zur vollständigen Inbetriebnahme einschließlich der Beseitigung aller festgestellten Mängel, den Antransport und Aufbau, das Vorhalten und Betreiben, den Abbau und Abtransport aller für die angebotenen Arbeiten erforderlichen Anlagen, Einrichtungen, Groß- und Kleingeräte, Gerüste, usw., auch wenn sie nicht extra aufgeführt und beschrieben sind.

Zwei Wochen nach Auftragserteilung ist ein vollständiger Baustelleneinrichtungsplan mit allen Angaben einschließlich Baustellenein- und -ausfahrten, Lagerplätzen etc. in Abstimmung mit den entsprechenden Behörden der Stadt vorzulegen.

Vorhandene Grenzsteine, Festpunkte, Höhenmarken u. dgl. sind vor Arbeitsbeginn durch den AN zu sichern. Bei Verschiebung oder Verlust dieser Punkte, hat der AN

Übertrag: _____ €

Projekt: 201817 Kurmittelhaus Bad Schlema, Modernisierung, Attraktivierung und Erweiterung
LV: VE216-2 Tischlerarbeiten Gastronomie Datum: 26.03.2024
Ausschreibung: Lang-LV Seite: - 10 -

Pos.Nr.	Beschreibung	Menge	EP	GB
---------	--------------	-------	----	----

Übertrag: _____ €

diese auf seine Kosten wieder herzustellen. Vorhandene Ver- und Entsorgungsleitungen auf dem Baugrundstück werden, soweit zur späteren Verwendung notwendig, gesichert und gegebenenfalls verlegt. Absperrschieber und Schachtabdeckungen sind freizuhalten und zusichern.

Der AN hat sich vor Arbeitsbeginn über die Lage der vorhandenen Leitungen, Kabel, Drainagen, Kanäle, Schächte, Vermarkungen und dergleichen bei den zuständigen Stellen zu informieren sowie die bestehenden Vorschriften und Auflagen einzuholen, die bei der Sicherung zu berücksichtigen sind.

Der AN hat den Eigentümer von Anlagen (Leitungen usw.), die bei Baustelleneinrichtungsarbeiten beschädigt werden könnten, unverzüglich zu benachrichtigen. Eventuell erforderliche Verlegungen von Leitungen sind Leistung des AN.

Der AN ist verantwortlich für alle Leitungen, Kanäle etc., die während der Baumaßnahme beschädigt werden und hat diese auf seine Kosten wieder in Stand zu setzen. Das Herrichten und Befestigen der erforderlichen Wege, Zufahrten und Plätze zum Einrichten und Unterhalten der Baustelle ist vom AN durchzuführen. Dazu gehören gegebenenfalls auch Parkplätze für alle am Bau beschäftigten Arbeitskräfte und die Bauleitung des Auftraggebers.

Der AN hat für eine ausreichende Sicherung und Bewachung der Baustelle während und außerhalb seiner Arbeitszeiten selbst zu sorgen. Die Baustelle muss ständig einbruchsicher im Sinne der Sachversicherer abgeschlossen sein. Der AN ist allein für den Schutz der gesamten Baustelle gegen unbefugtes Betreten verantwortlich.

Die Baustelle ist ständig in einem ordentlichen und sauberen Zustand zu halten. Sämtlicher während der Bauzeit anfallender Abfall (Bauschutt, Papier, Verpackungsmaterial usw.) ist laufend zu sammeln, fachgerecht zu trennen und zu entsorgen. Die beim Bau als Arbeits- und Lagerflächen für die Baustelleneinrichtung in Anspruch genommene Gelände- und Flächen sind nach Fertigstellung der Arbeiten ohne besondere Vergütung wieder in einwandfreien

Übertrag: _____ €

Projekt: 201817 Kurmittelhaus Bad Schlema, Modernisierung, Attraktivierung und Erweiterung
 LV: VE216-2 Tischlerarbeiten Gastronomie Datum: 26.03.2024
 Ausschreibung: Lang-LV Seite: - 11 -

Pos.Nr.	Beschreibung	Menge	EP	GB
---------	--------------	-------	----	----

Übertrag: _____ €

früheren Zustand zu versetzen.

10.020.10

Baustelleneinrichtung

Einrichten, mit folgenden in den Pauschalpreis einzurechnenden Leistungen:

- Herrichten und Beseitigen der erf. Arbeitsplätze
- notwendige Geräte, Maschinen, Werkzeuge und Hilfsmittel
- Material-Vorhaltekosten und Personalkosten für die Baustelleneinrichtung
- alle sonstigen Kosten, die der Auftragnehmer zur ordnungsgemäßen Durchführung der Bauaufgabe zu erbringen hat;
- während der gesamten Bauzeit aufgetretene Beschädigungen an Nachbar oder öffentlichen Grundstücken, Straßen, Gehwegen etc. sind nach Fertigstellung der Arbeiten unverzüglich zu beseitigen;.
- Maßgeblich sind ebenso die Forderungen des Amtes für öffentliche Ordnung, der Bauberufsgenossenschaft und sonst mitwirkender Behörden, Amtsstellen und Körperschaften. Leistungen, die der Auftraggeber über die oben definierten Bereiche hinaus fordert, sind in den nachfolgenden Positionen beschrieben und werden gesondert vergütet.

1,000 psch _____ €

10.020.20

Baustelleneinrichtung vorhalten

für sämtliche, in der Leistungsbeschreibung aufgeführten Leistungen vorhalten,

1,000 psch _____ €

10.020.30

Baustelle für sämtliche, in der Leistungsbeschreibung

Baustelle für sämtliche, in der Leistungsbeschreibung aufgeführten Leistungen räumen. Entstandene Schäden, die durch den Betrieb der Baustelle entstanden sind, werden durch den AN zu seinen Lasten beseitigt.

1,000 Psch _____ €

Übertrag: _____ €

Projekt: 201817 Kurmittelhaus Bad Schlema, Modernisierung, Attraktivierung und Erweiterung
 LV: VE216-2 Tischlerarbeiten Gastronomie Datum: 26.03.2024
 Ausschreibung: Lang-LV Seite: - 12 -

Pos.Nr.	Beschreibung	Menge	EP	GB
---------	--------------	-------	----	----

Übertrag: _____ €

10.020.40

Dokumentation

Erstellung und Übergabe der Dokumentation.
 Alle Ordnerrücken sind maschinell nach Vorgabe Ordnerstruktur AG bzw. mit folgenden Angaben zu beschriften:
 - Bauvorhaben
 - Auftragnehmer
 - Gewerk
 - Ordner
 - Satznummer
 - Jahr der Abnahme/ Übergabe
 Leistungsumfang

Voraussetzung für die Abnahme ist die Übergabe der Dokumentation.
 Die Dokumentation ist zweifach in Papier und elektronisch (Dokumente als PDF; Zeichnungen als PDF und dxf) zu übergeben.

Inhalt der Dokumentation:

- Fachunternehmererklärung
- selbst erstellte Werkplanungen des AN
 Abweichungen zur Ausführungsplanung des AG
- Abnahmeprotokolle
- Bauaufsichtliche Zulassungen und Prüfzeugnisse
- Nachweise (Lieferscheine+Datenblätter) der verbauten Stoffe und Materialien
- Pflege und Wartungshinweise

1,000 Psch _____ €

10.020.50

Bemusterung

Es ist eine Bemusterung der Oberflächen zwischen dem AG und AN vorzunehmen.

1,000 psch _____ €

Die Maße müssen vor Ort vom Auftragnehmer eigenverantwortlich genommen werden. Die Grundrastermaße der Ausschreibung sind auf jeden Fall einzuhalten. Die Differenzmaße sind mit Passleisten oder kleinen Sonderelementen, passend zu den Fronten, auszugleichen. Maßdifferenzen von Möbelteilen zur Ausschreibung bis zu +/- 10 cm bedeuten keine Änderung des Einheitspreises. Alle Maßangaben in den Plänen und Ausschreibungen sind somit Circa-Maße. Treten Differenzen zwischen der Ausschreibung und Planung auf, ist darauf hinzuweisen und eine Klärung herbei zu führen. Ausführung in D3-Leim

Übertrag: _____ €

Projekt: 201817 Kurmittelhaus Bad Schlema, Modernisierung, Attraktivierung und Erweiterung
 LV: VE216-2 Tischlerarbeiten Gastronomie Datum: 26.03.2024
 Ausschreibung: Lang-LV Seite: - 13 -

Pos.Nr.	Beschreibung	Menge	EP	GB
---------	--------------	-------	----	----

Übertrag: _____ €

Material/ Oberfläche:

Die Oberflächenfarben sind im Farbverbund einzusetzen, farb- und strukturgleiche Ausführungen der Flächen und Kanten sind auch bei unterschiedlichen Beanspruchungsklassen zu garantieren. Arbeitsflächen, Fronten und beanspruchte horizontale Flächen sind in den geeigneten Strukturen auszuführen. Alle sichtbaren Kanten werden mit einer 2mm Rundung versehen.

10.020.60	Werkstatt- und Montageplanung Werkstatt- und Montageplanung inkl. Vorlegen der Planung zur Prüfung im CAD-Format und als PDF. Montage erst nach Freigabe durch die Bauleitung.	1,000 psch		_____ €
------------------	---	-------------------	--	---------

10.020	Summe Titel Baustelleneinrichtung			_____ €
---------------	--	--	--	---------

10	Summe Gewerk Tischlerarbeiten			_____ €
-----------	--------------------------------------	--	--	---------

Übertrag: _____ €

Projekt: 201817 Kurmittelhaus Bad Schlema, Modernisierung, Attraktivierung und Erweiterung
LV: VE216-2 Tischlerarbeiten Gastronomie Datum: 26.03.2024
Ausschreibung: Lang-LV Seite: - 14 -

Pos.Nr.	Beschreibung	Menge	EP	GB
---------	--------------	-------	----	----

Übertrag: _____ €

20 Gewerk Gastronomie

20.010 Titel Säulenverkleidung

Säulenverkleidung **Typnummern - siehe Zeichnung**

Verkleidung mit einer Gesamtstärke von 16-18mm Biegesperrholz inkl. Material für Versteifung, kann daher aus zwei Biegesperrholzplatten zur besseren Aussteifung bestehen, Fugenbild fortlaufend auch bei Stößen der Verkleidung, mit oberer Verblendung
Verkleidung kann ab einer Ummantelung von 180° in zwei Verkleidungen geteilt werden, Fugenbild dabei fortlaufend, Teilung ist in Werkstattplanung darzustellen
PU-Kante 2mm mit einer Mindestanforderung von D3-Klebstoff
An freien Seitenflächen muss die UK mit einer Blende abgedeckt werden.

Höhe: 1,70m
Abstand zu OKFF: 15cm
Gesamte Konstruktion an Säule hängend,
Säule Durchmesser ca. 35cm,
Unterkonstruktion bis 4cm,
Verkleidung: bis max. 3cm

Oberfläche: HPL-Dekor H1181 ST37 Halifax Eiche tabak oder gleichwertig

Hersteller:

Produkt:

Übertrag: _____ €

Projekt: 201817 Kurmittelhaus Bad Schlema, Modernisierung, Attraktivierung und Erweiterung
LV: VE216-2 Tischlerarbeiten Gastronomie Datum: 26.03.2024
Ausschreibung: Lang-LV Seite: - 15 -

Pos.Nr.	Beschreibung	Menge	EP	GB
---------	--------------	-------	----	----

Übertrag: _____ €



Darstellung Radien:
äußere Verkleidung $R = 24\text{cm}$
Ummantelungsgrad um Säule je Position beachten.

Übertrag: _____ €

Projekt: 201817 Kurmittelhaus Bad Schlema, Modernisierung, Attraktivierung und Erweiterung
LV: VE216-2 Tischlerarbeiten Gastronomie Datum: 26.03.2024
Ausschreibung: Lang-LV Seite: - 16 -

Pos.Nr.	Beschreibung	Menge	EP	GB
---------	--------------	-------	----	----

Übertrag: _____ €

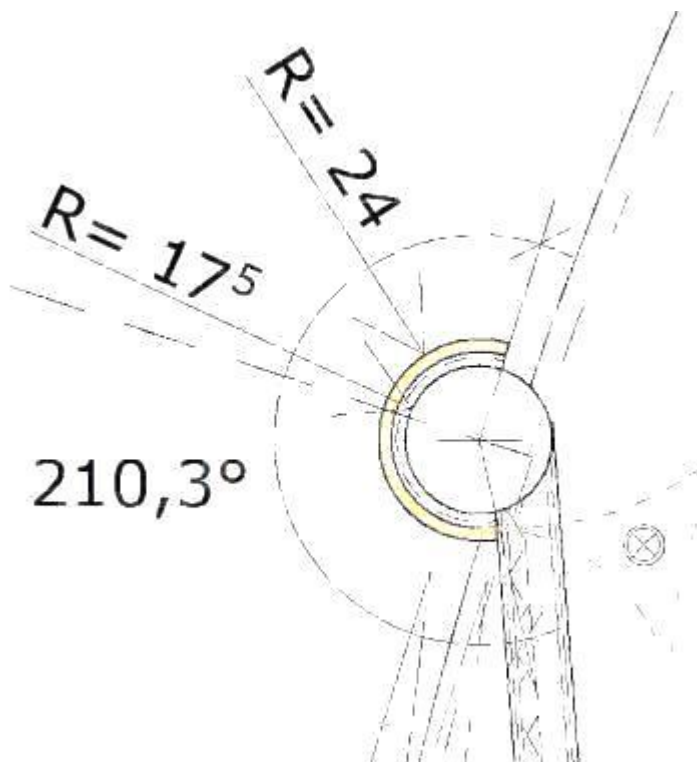

20.010.10 Säulenverkleidung Typ 1.0
Säulenverkleidung Typ 1.0 - siehe Zeichnung

Ausführung:
Ummantelung Säule: um 360°

Übertrag: _____ €

Projekt: 201817 Kurmittelhaus Bad Schlema, Modernisierung, Attraktivierung und Erweiterung
LV: VE216-2 Tischlerarbeiten Gastronomie Datum: 26.03.2024
Ausschreibung: Lang-LV Seite: - 17 -

Pos.Nr.	Beschreibung	Menge	EP	GB
---------	--------------	-------	----	----

Übertrag: _____ €

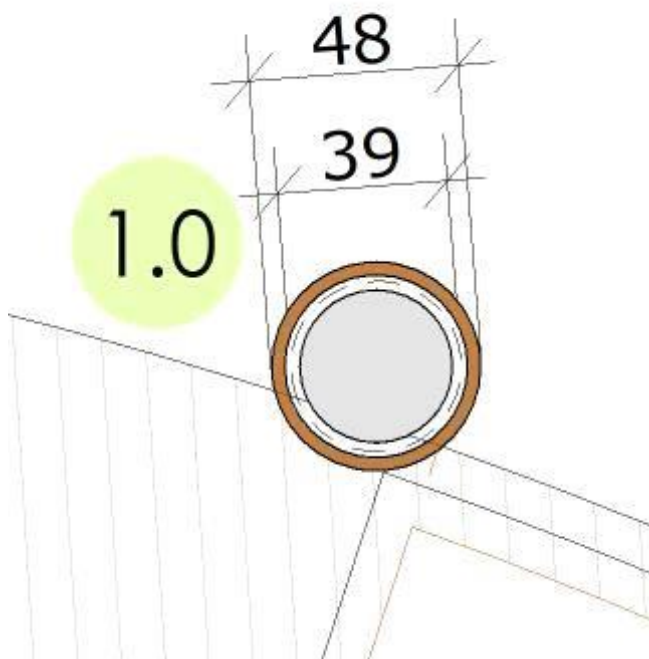

2,000 Stk _____ € _____ €

20.010.20

Säulenverkleidung Typ 1.1
Säulenverkleidung Typ 1.1 - siehe Zeichnung

Ausführung:
Ummantelung Säule: um 242,0°

Übertrag: _____ €

Projekt: 201817 Kurmittelhaus Bad Schlema, Modernisierung, Attraktivierung und Erweiterung
LV: VE216-2 Tischlerarbeiten Gastronomie Datum: 26.03.2024
Ausschreibung: Lang-LV Seite: - 18 -

Pos.Nr.	Beschreibung	Menge	EP	GB
---------	--------------	-------	----	----

Übertrag: _____ €

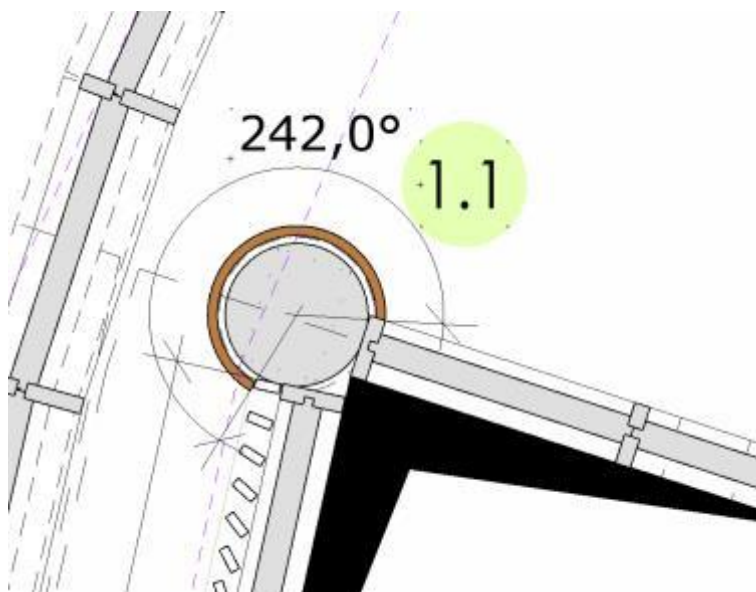

1,000 Stk _____ € _____ €

20.010.30 Säulenverkleidung Typ 1.2
Säulenverkleidung Typ 1.2 - siehe Zeichnung

Ausführung:
Ummantelung Säule: um 321,3°

Übertrag: _____ €

Projekt: 201817 Kurmittelhaus Bad Schlema, Modernisierung, Attraktivierung und Erweiterung
 LV: VE216-2 Tischlerarbeiten Gastronomie
 Ausschreibung: Lang-LV
 Datum: 26.03.2024
 Seite: - 19 -

Pos.Nr.	Beschreibung	Menge	EP	GB
---------	--------------	-------	----	----

Übertrag: _____ €

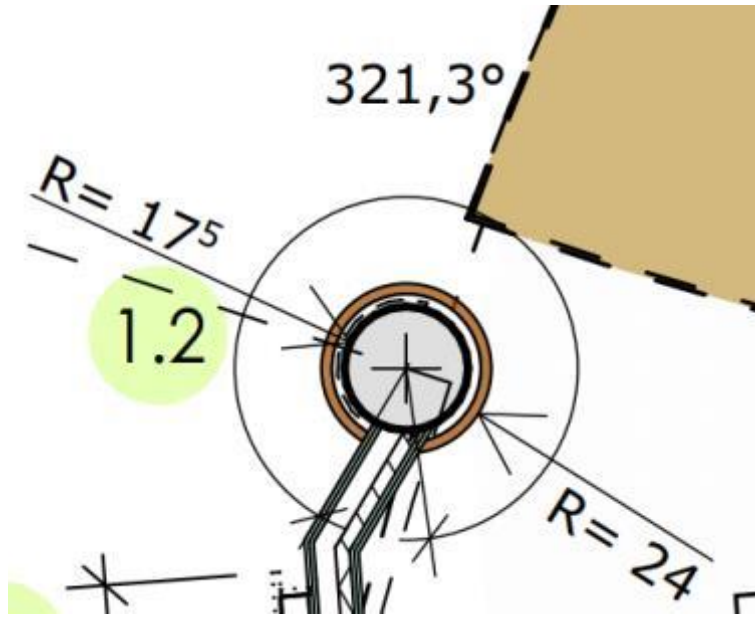

1,000 Stk _____ € _____ €

20.010.40

Säulenverkleidung Typ 1.3
 Säulenverkleidung Typ 1.3 - siehe Zeichnung

Ausführung:
 Ummantelung Säule: um 118,0°

Übertrag: _____ €

Projekt: 201817 Kurmittelhaus Bad Schlema, Modernisierung, Attraktivierung und Erweiterung
LV: VE216-2 Tischlerarbeiten Gastronomie
Ausschreibung: Lang-LV
Datum: 26.03.2024
Seite: - 20 -

Pos.Nr.	Beschreibung	Menge	EP	GB
---------	--------------	-------	----	----

Übertrag: _____ €

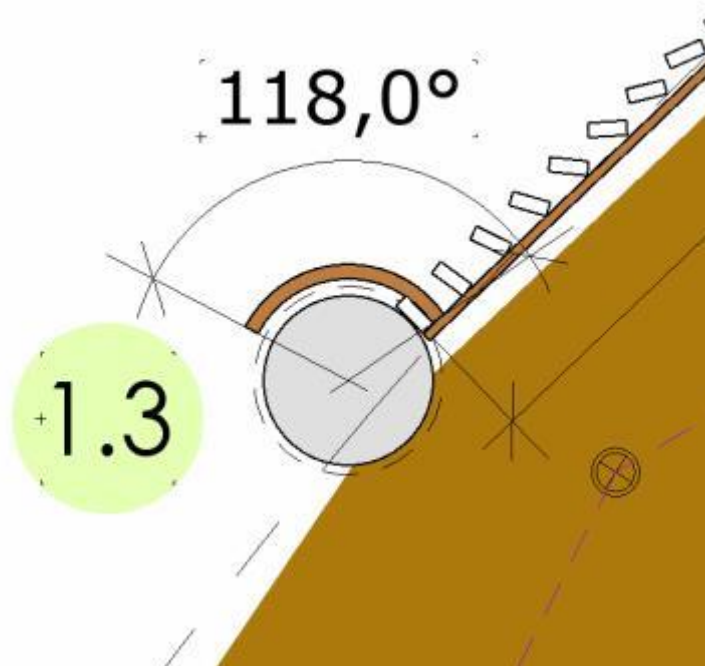

1,000 Stk _____ € _____ €

20.010.50

Säulenverkleidung Typ 1.4

Säulenverkleidung Typ 1.4 - siehe Zeichnung

Ausführung:

Ummantelung Säule Teil 1: um 50,4°

Ummantelung Säule Teil 2: um 69,1°

Übertrag: _____ €

Projekt: 201817 Kurmittelhaus Bad Schlema, Modernisierung, Attraktivierung und Erweiterung
 LV: VE216-2 Tischlerarbeiten Gastronomie
 Ausschreibung: Lang-LV
 Datum: 26.03.2024
 Seite: - 21 -

Pos.Nr.	Beschreibung	Menge	EP	GB
---------	--------------	-------	----	----

Übertrag: _____ €

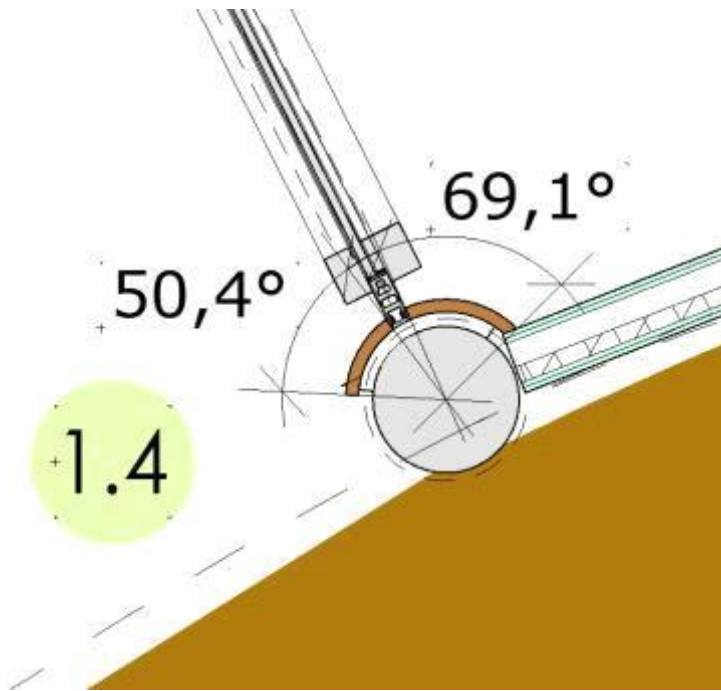

1,000 Stk _____ € _____ €

20.010.60 Säulenverkleidung Typ 1.5
 Säulenverkleidung Typ 1.5 - siehe Zeichnung

Ausführung:
 Ummantelung Säule: um 119,5°

Übertrag: _____ €

Projekt: 201817 Kurmittelhaus Bad Schlema, Modernisierung, Attraktivierung und Erweiterung
 LV: VE216-2 Tischlerarbeiten Gastronomie
 Ausschreibung: Lang-LV
 Datum: 26.03.2024
 Seite: - 22 -

Pos.Nr.	Beschreibung	Menge	EP	GB
---------	--------------	-------	----	----

Übertrag: _____ €

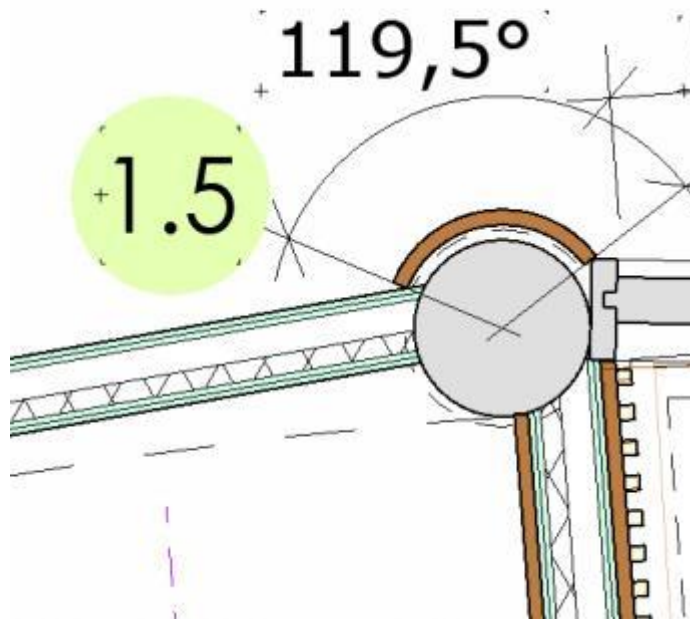

1,000 Stk _____ € _____ €

20.010	Summe Titel Säulenverkleidung			_____ €
--------	-------------------------------	--	--	---------

Übertrag: _____ €

Projekt: 201817 Kurmittelhaus Bad Schlema, Modernisierung, Attraktivierung und Erweiterung
LV: VE216-2 Tischlerarbeiten Gastronomie Datum: 26.03.2024
Ausschreibung: Lang-LV Seite: - 23 -

Pos.Nr.	Beschreibung	Menge	EP	GB
---------	--------------	-------	----	----

Übertrag: _____ €

20.020 Titel Trennwand ggf. mit Sitzfläche

Holzlamellen: **Typnummern - siehe Zeichnung**
Ausführung in Mehrschichtplatte mit HPL-Dekor beschichtet, Fugenbild
fortlaufend bei Stößen.
PU-Kante, 2mm mit einer Mindestanforderung von D3-Klebstoff
Abstand zu OKFF: 15cm

Höhen: 1,65 - 1,85m
Dicke Lamellen: 3cm
Breite Lamellen: 8cm
Breite Rahmen: 10cm

Anpassen u. befestigen an Säulen, Rahmen des Glasaufzuges,
Befestigung am Boden, Bodenbelag Fliesen
siehe Zeichnung 5.IA.19.1

Oberfläche: HPL-Dekor H1277 ST9 Lakeland Akazie hell oder
gleichwertig

Hersteller:

Produkt:

Übertrag: _____ €

Projekt: 201817 Kurmittelhaus Bad Schlema, Modernisierung, Attraktivierung und Erweiterung
LV: VE216-2 Tischlerarbeiten Gastronomie Datum: 26.03.2024
Ausschreibung: Lang-LV Seite: - 24 -

Pos.Nr.	Beschreibung	Menge	EP	GB
---------	--------------	-------	----	----

Übertrag: _____ €

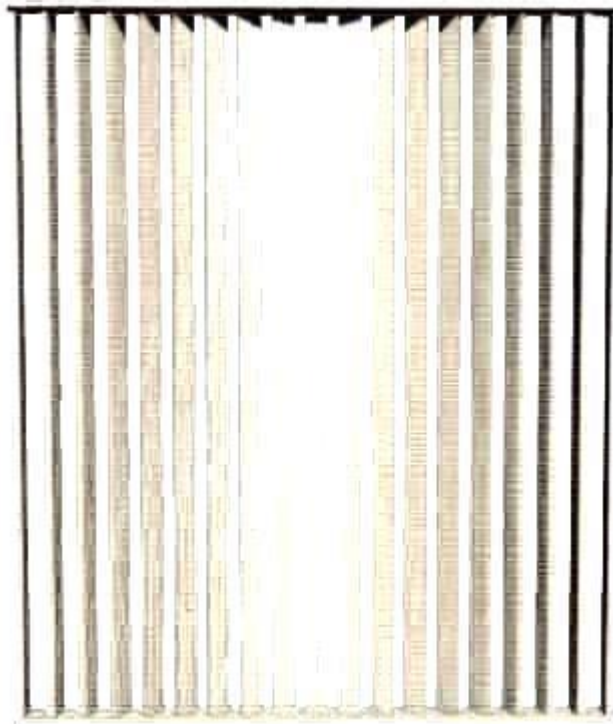

vollflächige Wandverkleidung: **Typnummern - siehe Zeichnung**

Ausführung Spanplatte P3 V100 vollflächig mit HPL-Dekor beschichtet,
Fugenbild fortlaufend bei Stößen.
PU-Kante, 2mm mit einer Mindestanforderung von D3-Klebstoff

Oberfläche: HPL-Dekor H1181 ST37 Halifax Eiche tabak oder
gleichwertig

Hersteller:

Produkt:

Sockel Sichtschutz: - **siehe Zeichnung**

ab OKFF bis Unterkante Sichtschutz
HxB: 15 x 8cm, Länge je Wandverkleidung und Position

Ausführung in Mehrschichtplatte mit HPL-Dekor beschichtet, Fugenbild
fortlaufend bei Stößen.

Übertrag: _____ €

Projekt: 201817 Kurmittelhaus Bad Schlema, Modernisierung, Attraktivierung und Erweiterung
 LV: VE216-2 Tischlerarbeiten Gastronomie Datum: 26.03.2024
 Ausschreibung: Lang-LV Seite: - 25 -

Pos.Nr.	Beschreibung	Menge	EP	GB
---------	--------------	-------	----	----

Übertrag: _____ €

PU-Kante, 2mm mit einer Mindestanforderung von D3-Klebstoff

Bodenleiste ist am Fußboden Bodenbelag Fliesen zu befestigen,
 Sockelstellfuß zum schrauben, mit seitlicher Verkleidung in Holzoptik
 wie die Holzlamellen-Trennwand
 Trennwand ist mittels der Verkleidung der Sockelfüße an der
 Bodenschiene zu befestigen
 Sockel mit Hpl in Edelstahloptik

Oberfläche: HPL-Dekor M003 Aluminium Edelstahlton
 oder gleichwertig

Hersteller:

Produkt:

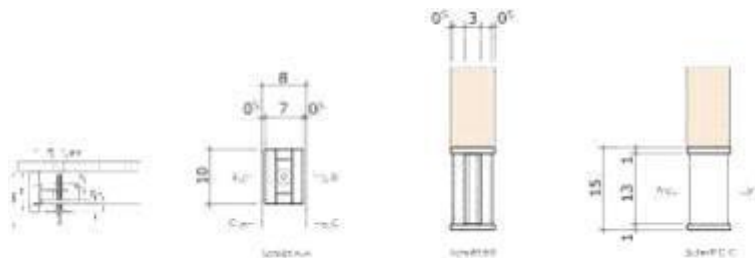

Sitzbereich - siehe Zeichnung

Ausführung in Mehrschichtplatte mit HPL-Dekor beschichtet, Fugenbild
 fortlaufend bei Stößen.

PU-Kante, 2mm mit einer Mindestanforderung von D3-Klebstoff.
 Sitzbereich steht auf OKFF und ist an Sichtschutz zu befestigen.

Rückenlehne: ca. HxD 1,09 x 0,08m
 bei Rundungen Biegesperrholz mit HPL-Dekor beschichtet,
 Sitzfläche: ca. TxH 0,45 x 0,45m.

Oberfläche: HPL-Dekor H1181 ST37 Halifax Eiche tabak oder
 gleichwertig

Hersteller:

Produkt:

Übertrag: _____ €

Projekt: 201817 Kurmittelhaus Bad Schlema, Modernisierung, Attraktivierung und Erweiterung
LV: VE216-2 Tischlerarbeiten Gastronomie Datum: 26.03.2024
Ausschreibung: Lang-LV Seite: - 26 -

Pos.Nr.	Beschreibung	Menge	EP	GB
---------	--------------	-------	----	----

Übertrag: _____ €



20.020.10

Sichtschutz Treppenaufgang Typ 2.0

Sichtschutz Treppenaufgang, **Typ 2.0** - siehe Zeichnung

Abstand zu OKFF: 15cm

OKFF bis Oberkante Sichtschutz: 2,00m

Verkleidung ist an bestehendes Edelstahl Geländer anzubringen.

Längen:

3,805m

Übertrag: _____ €

Projekt: 201817 Kurmittelhaus Bad Schlema, Modernisierung, Attraktivierung und Erweiterung
 LV: VE216-2 Tischlerarbeiten Gastronomie
 Ausschreibung: Lang-LV
 Datum: 26.03.2024
 Seite: - 27 -

Pos.Nr.	Beschreibung	Menge	EP	GB
---------	--------------	-------	----	----

Übertrag: _____ €

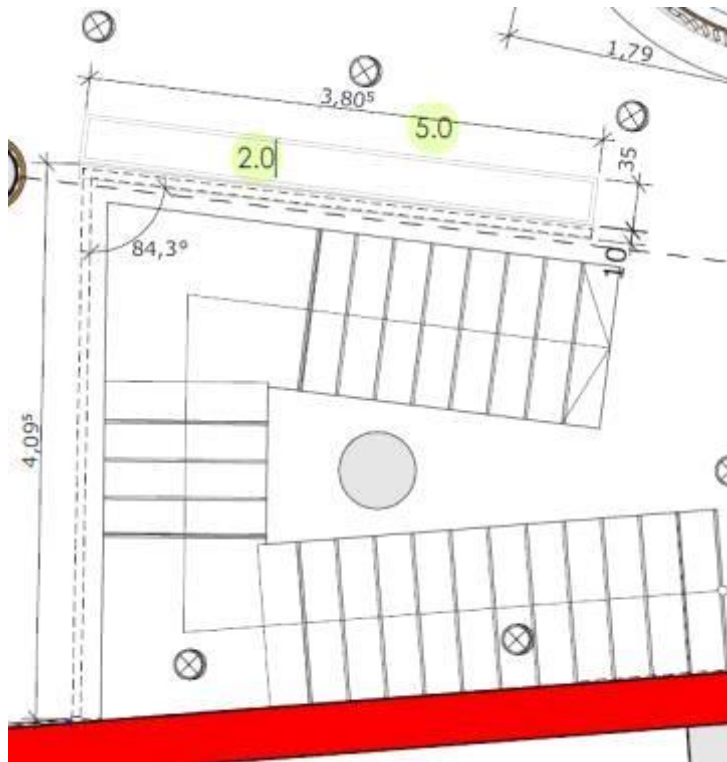

"/>

1,000 Stk _____ € _____ €

20.020.20 Zulage: Sockel Sichtschutz
 Zulage zu Vorposition:
 Ausführung mit Sockel Sichtschutz, wie beschrieben

1,000 Stk _____ € _____ €

20.020.30 Sichtschutz an Aufzug Typ 2.1
 Sichtschutz an Aufzug, **Typ 2.1 - siehe Zeichnung**
 Abstand zu OKFF: 15cm
 OKFF bis Oberkante Sichtschutz: 2,00m

Länge: 2,03m

Einseitiges anpassen u. befestigen an Säule und Befestigung an Rahmen des Glasaufzuges.

Übertrag: _____ €

Projekt: 201817 Kurmittelhaus Bad Schlema, Modernisierung, Attraktivierung und Erweiterung
 LV: VE216-2 Tischlerarbeiten Gastronomie
 Ausschreibung: Lang-LV
 Datum: 26.03.2024
 Seite: - 28 -

Pos.Nr.	Beschreibung	Menge	EP	GB
---------	--------------	-------	----	----

Übertrag: _____ €

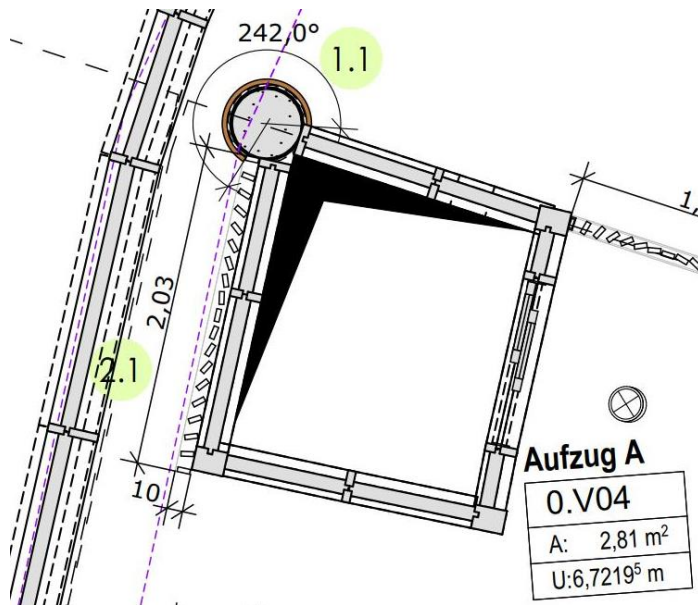

1,000 Stk. _____ € _____ €

Übertrag: _____ €

Projekt: 201817 Kurmittelhaus Bad Schlema, Modernisierung, Attraktivierung und Erweiterung
 LV: VE216-2 Tischlerarbeiten Gastronomie Datum: 26.03.2024
 Ausschreibung: Lang-LV Seite: - 29 -

Pos.Nr.	Beschreibung	Menge	EP	GB
---------	--------------	-------	----	----

Übertrag: _____ €

20.020.40	Zulage: Sockel Sichtschutz Zulage zu Vorposition: Ausführung mit Sockel Sichtschutz, wie beschrieben	1,000 Stk	_____ €	_____ €
-----------	---	-----------	---------	---------

20.020.50	Sichtschutz Typ 2.2 Sichtschutz mit Sitzfläche, Typ 2.2 - siehe Zeichnung Abstand zu OKFF: 15cm OKFF bis Oberkante Sichtschutz: 2,00m			
-----------	--	--	--	--

Länge: 7,22m laufende Meter

Einseitig anpassen u. befestigen an Rahmen des Glasaufzuges.

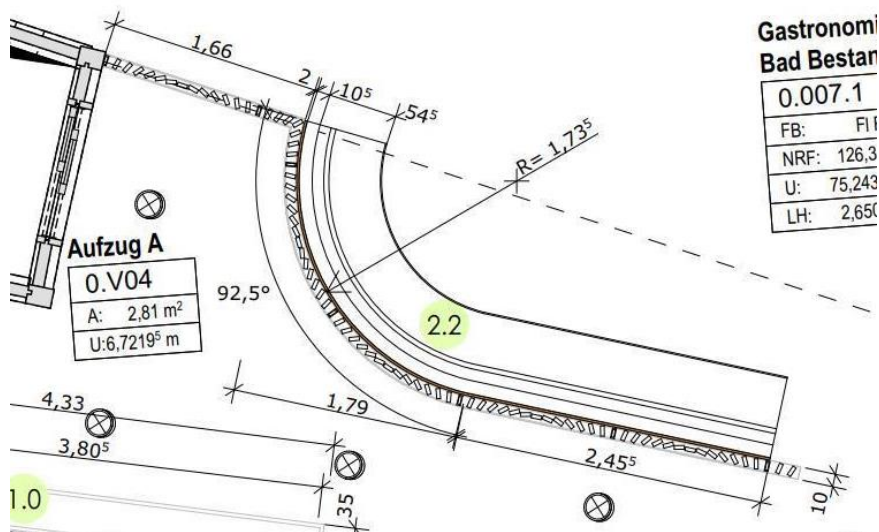

Übertrag: _____ €

Projekt: 201817 Kurmittelhaus Bad Schlema, Modernisierung, Attraktivierung und Erweiterung
 LV: VE216-2 Tischlerarbeiten Gastronomie Datum: 26.03.2024
 Ausschreibung: Lang-LV Seite: - 30 -

Pos.Nr.	Beschreibung	Menge	EP	GB
---------	--------------	-------	----	----

Übertrag: _____ €



1,000 Stk. _____ € _____ €

20.020.60 **Zulage: Sockel Sichtschutz**
 Zulage zu Vorposition:
 Ausführung mit Sockel Sichtschutz, wie beschrieben

1,000 Stk. _____ € _____ €

20.020.70 **Zulage: Sitzbereich**
 Zulage zu Vorposition:
 Ausführung mit Sitzbereich, wie beschrieben

Übertrag: _____ €

Projekt: 201817 Kurmittelhaus Bad Schlema, Modernisierung, Attraktivierung und Erweiterung
LV: VE216-2 Tischlerarbeiten Gastronomie Datum: 26.03.2024
Ausschreibung: Lang-LV Seite: - 31 -

Pos.Nr.	Beschreibung	Menge	EP	GB
---------	--------------	-------	----	----

Übertrag: _____ €



1,000 Stk _____ € _____ €

20.020.80

Sichtschutz an Säule Typ 2.3

Sichtschutz an Säule, **Typ 2.3 - siehe Zeichnung**

Ausführung Sichtschutz ohne Rahmen, Befestigung der Lamellen erfolgt auf der vollflächigen einseitigen Verkleidung.

Abstand zu OKFF: 15cm

OKFF bis Oberkante Sichtschutz: 2,00m

Längen: 2,08m

inkl. Verkleidung einseitig vollflächig

HxBxD: 1,03 x 2,09 x 0,02m

beschichtet, wie vollflächige Wandverkleidung

Einseitiges anpassen u. befestigen an Säule.

Übertrag: _____ €

Projekt: 201817 Kurmittelhaus Bad Schlema, Modernisierung, Attraktivierung und Erweiterung
 LV: VE216-2 Tischlerarbeiten Gastronomie
 Ausschreibung: Lang-LV
 Datum: 26.03.2024
 Seite: - 32 -

Pos.Nr.	Beschreibung	Menge	EP	GB
---------	--------------	-------	----	----

Übertrag: _____ €

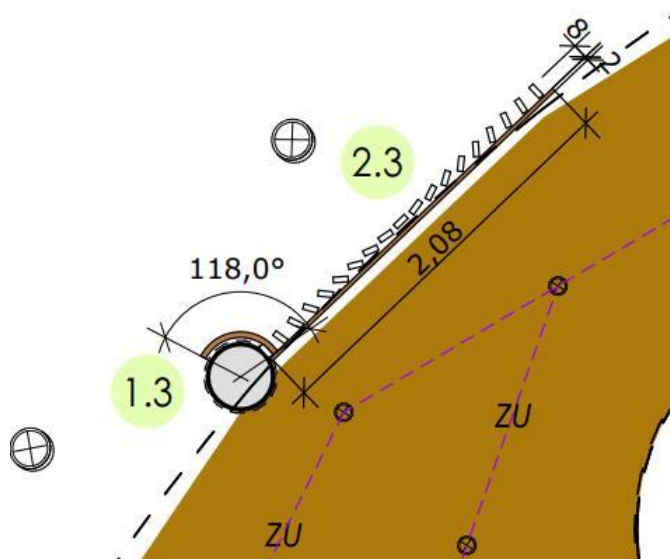

1,000 Stk _____ € _____ €

Übertrag: _____ €

Projekt: 201817 Kurmittelhaus Bad Schlema, Modernisierung, Attraktivierung und Erweiterung
LV: VE216-2 Tischlerarbeiten Gastronomie Datum: 26.03.2024
Ausschreibung: Lang-LV Seite: - 33 -

Pos.Nr.	Beschreibung	Menge	EP	GB
---------	--------------	-------	----	----

Übertrag: _____ €

20.020.90	Zulage: Sockel Sichtschutz Zulage zu Vorposition: Ausführung mit Sockel Sichtschutz, wie beschrieben	1,000 Stk	_____ €	_____ €
-----------	---	-----------	---------	---------

20.020.100	Ecksichtschutz, einseitige Wandverkleidung Typ 2.4 Sichtschutz mit Befestigung an Säule, Wand und Boden, Typ 2.4 - siehe Zeichnung Eckverbindung verdeckt geschraubt zwischen den zwei Trennwänden. <u>Verkleidung Wand:</u> vollflächige Wandverkleidung als Rückwand HxBxD 1,85 x 2,905 x 0,02m, inkl. Holzlamellen <u>Verkleidung freistehend lang:</u> vollflächige Wandverkleidung als Rückwand HxBxD 1,85 x 1,78 x 0,02m, inkl. Holzlamellen Anpassen u. befestigen an Säule, Wand und Boden, Bodenbelag Fliesen.			
------------	--	--	--	--

Übertrag: _____ €

Projekt: 201817 Kurmittelhaus Bad Schlema, Modernisierung, Attraktivierung und Erweiterung
 LV: VE216-2 Tischlerarbeiten Gastronomie
 Ausschreibung: Lang-LV
 Datum: 26.03.2024
 Seite: - 34 -

Pos.Nr.	Beschreibung	Menge	EP	GB
---------	--------------	-------	----	----

Übertrag: _____ €

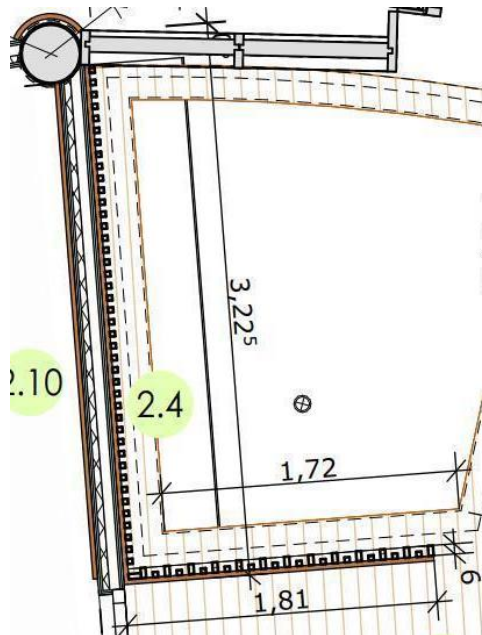

1,000 Stk _____ € _____ €

Übertrag: _____ €

Projekt: 201817 Kurmittelhaus Bad Schlema, Modernisierung, Attraktivierung und Erweiterung
LV: VE216-2 Tischlerarbeiten Gastronomie Datum: 26.03.2024
Ausschreibung: Lang-LV Seite: - 35 -

Pos.Nr.	Beschreibung	Menge	EP	GB
---------	--------------	-------	----	----

Übertrag: _____ €

20.020.110

Zulage: Sitzbereich

Zulage zu Vorposition:
Ausführung mit Sitzbereich, wie beschrieben
Ausführung nur mit Sitzfläche TxH 0,45 x 0,45m.



1,000 Stk _____ € _____ €

20.020.120

Wandverkleidung Typ 2.5

Sichtschutz mit Sitzfläche, **Typ 2.5 - siehe Zeichnung**
bestehend aus zwei Teilen, Eckverbindung verdeckt geschraubt
zwischen den zwei Trennwänden.
Abstand zu OKFF: 15cm
Abstand OKFF bis UKAHD (Unterkante Abhangdecke): ca. 2,50m

Einseitiges anpassen u. befestigen an Säule und einseitiges anpassen
an Wand.

Übertrag: _____ €

Projekt: 201817 Kurmittelhaus Bad Schlema, Modernisierung, Attraktivierung und Erweiterung
 LV: VE216-2 Tischlerarbeiten Gastronomie Datum: 26.03.2024
 Ausschreibung: Lang-LV Seite: - 36 -

Pos.Nr.	Beschreibung	Menge	EP	GB
---------	--------------	-------	----	----

Übertrag: _____ €

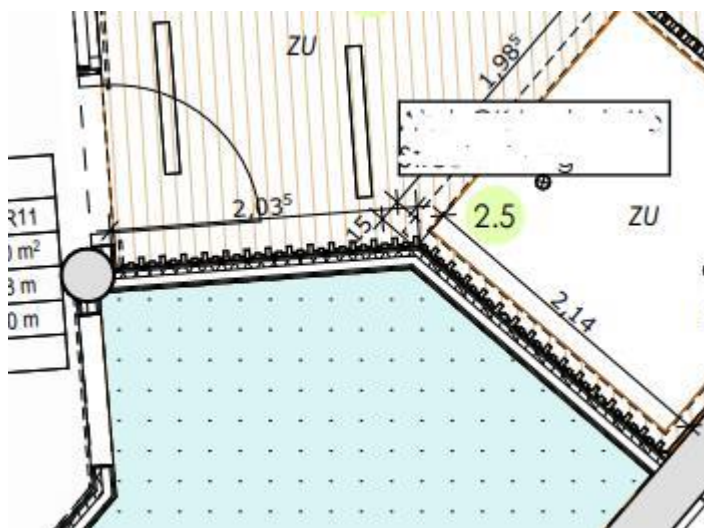

1,000 Stk _____ € _____ €

20.020.130

Sichtschutz Typ 2.6

Sichtschutz Typ 2.6 - siehe Zeichnung

bestehend aus zwei Teilen, Eckverbindung verdeckt geschraubt zwischen den zwei Sichtschutzelementen.

Abstand zu OKFF: 15cm

OKFF bis UKAHD: 2,50m

Breite: 2,28

Ausführung in Spanplatte P3 V100 mit HPL-Dekor beschichtet, Fugenbild fortlaufend bei Stößen.

PU-Kante mit einer Mindestanforderung von D3-Klebstoff.

Einseitiges anpassen u. befestigen an bestehende Wand

Übertrag: _____ €

Projekt: 201817 Kurmittelhaus Bad Schlema, Modernisierung, Attraktivierung und Erweiterung
 LV: VE216-2 Tischlerarbeiten Gastronomie
 Ausschreibung: Lang-LV
 Datum: 26.03.2024
 Seite: - 37 -

Pos.Nr.	Beschreibung	Menge	EP	GB
---------	--------------	-------	----	----

Übertrag: _____ €

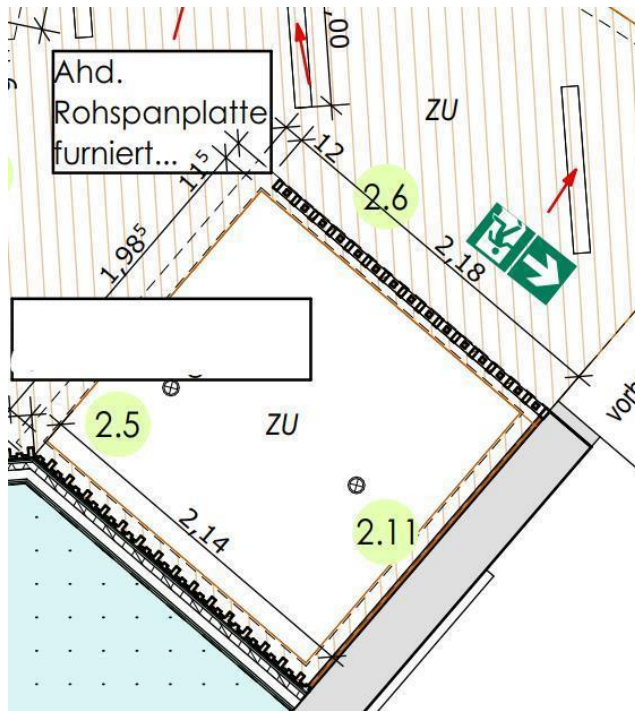

1,000 Stk _____ € _____ €

20.020.140 **Zulage: Sockel Sichtschutz**
 Zulage zu Vorposition:
 Ausführung mit Sockel Sichtschutz, wie beschrieben

1,000 Stk _____ € _____ €

20.020.150 **Mobile Wände 1,5m**
 Mobile Wände je 1,50m lang Ausführung wie Sichtschutz Höhe 1,20m
 mit 4 Lenkrollen inkl. Feststeller

3,000 Stk _____ € _____ €

20.020 **Summe Titel Trennwand ggf. mit Sitzfläche** _____ €

Übertrag: _____ €

Projekt: 201817 Kurmittelhaus Bad Schlema, Modernisierung, Attraktivierung und Erweiterung
LV: VE216-2 Tischlerarbeiten Gastronomie Datum: 26.03.2024
Ausschreibung: Lang-LV Seite: - 38 -

Pos.Nr.	Beschreibung	Menge	EP	GB
---------	--------------	-------	----	----

Übertrag: _____ €

20.030 Titel Wandverkleidung

20.030.10

Wandverkleidung Bildschirm 50 Typ 2.7

Wandverkleidung mit Ausschnitt für Bildschirm 50, **Typ 2.7 - siehe Zeichnung**

HxBxT 0,85 x 1,49 x 0,02 m

Wandverkleidung in HPL Holzoptik:

Abstand zur Wand: 2,5 cm

Abstand zu OKFF: 1,21 m

Ausschnitt in der Wandverkleidung für Installation des Bildschirms

Ausschnittgröße:

HxB 0,55 x 75 cm

Bildschirmverkleidung:

Ausführung Spanplatte P3 V100 vollflächig mit HPL-Dekor weiß beschichtet,

PU-Kante, 2mm mit einer Mindestanforderung von D3-Klebstoff

Oberfläche: HPL-Dekor H1181 ST37 Halifax Eiche tabak oder gleichwertig

Hersteller:

Produkt:

seitliche Passblenden:

je 5cm seitlich nach innen verrückt von den Maßen der

Bildschirmverkleidung in Holzoptik

Passblenden Ausführung in Spanplatte P3 V100 mit HPL-Dekor beschichtet,

PU-Kante mit einer Mindestanforderung von D3-Klebstoff.

Übertrag: _____ €

Projekt: 201817 Kurmittelhaus Bad Schlema, Modernisierung, Attraktivierung und Erweiterung
 LV: VE216-2 Tischlerarbeiten Gastronomie
 Ausschreibung: Lang-LV
 Datum: 26.03.2024
 Seite: - 39 -

Pos.Nr.	Beschreibung	Menge	EP	GB
---------	--------------	-------	----	----

Übertrag: _____ €

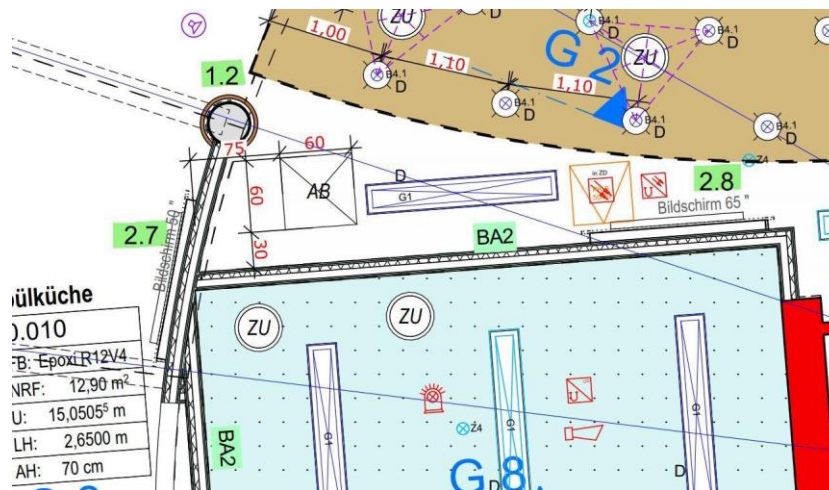

Übertrag: _____ €

Projekt: 201817 Kurmittelhaus Bad Schlema, Modernisierung, Attraktivierung und Erweiterung
LV: VE216-2 Tischlerarbeiten Gastronomie Datum: 26.03.2024
Ausschreibung: Lang-LV Seite: - 40 -

Pos.Nr.	Beschreibung	Menge	EP	GB
---------	--------------	-------	----	----

Übertrag: _____ €

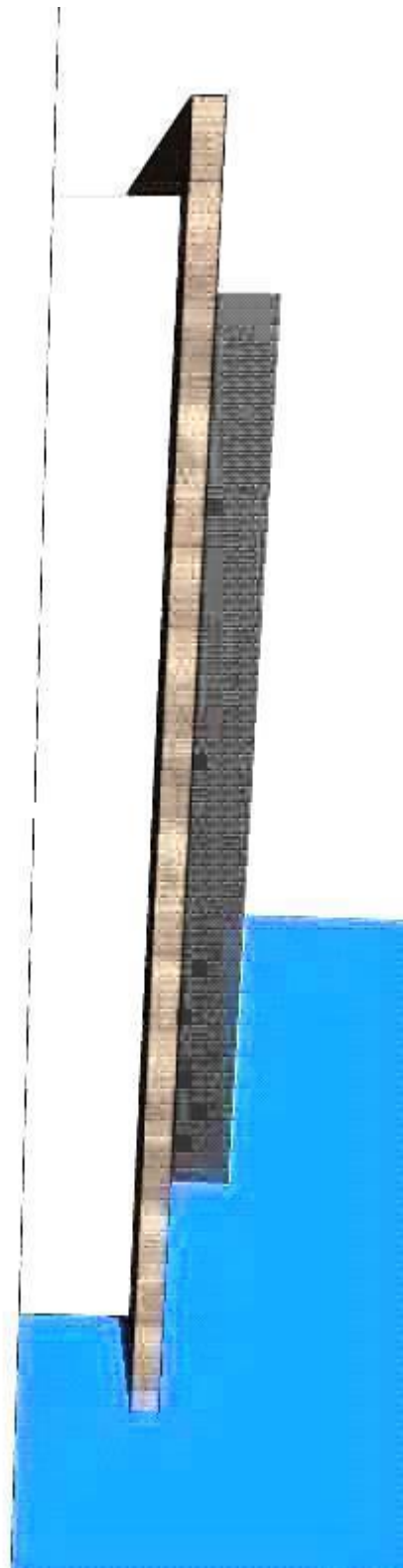

_____ €

Projekt: 201817 Kurmittelhaus Bad Schlema, Modernisierung, Attraktivierung und Erweiterung
 LV: VE216-2 Tischlerarbeiten Gastronomie Datum: 26.03.2024
 Ausschreibung: Lang-LV Seite: - 41 -

Pos.Nr.	Beschreibung	Menge	EP	GB
---------	--------------	-------	----	----

Übertrag: _____ €

2,000 Stk _____ € _____ €

20.030.20

Wandverkleidung Bildschirm 65 Typ 2.8

Wandverkleidung mit Ausschnitt für Bildschirm 65, **Typ 2.8 - siehe Zeichnung**

HxBxT 1,10 x 1,61 x 0,02 m

Wandverkleidung in HPL Holzoptik:
 Abstand zur Wand: 2,5 cm
 Abstand zu OKFF: 1,19

Ausschnitt in der Wandverkleidung für Installation des Bildschirms
 Ausschnittgröße:
 HxB 0,55 x 75 cm

Bildschirmverkleidung:
 Ausführung Spanplatte P3 V100 vollflächig mit HPL-Dekor weiß beschichtet,
 PU-Kante, 2mm mit einer Mindestanforderung von D3-Klebstoff

Oberfläche: HPL-Dekor H1181 ST37 Halifax Eiche tabak oder gleichwertig

Hersteller:

Produkt:

seitliche Passblenden:
 je 5cm seitlich nach innen verrückt von den Maßen der Bildschirmverkleidung in Holzoptik
 Passblenden Ausführung in Spanplatte P3 V100 mit HPL-Dekor beschichtet,
 PU-Kante mit einer Mindestanforderung von D3-Klebstoff.

1,000 Stk _____ € _____ €

20.030

Summe Titel Wandverkleidung

_____ €

Übertrag: _____ €

Projekt: 201817 Kurmittelhaus Bad Schlema, Modernisierung, Attraktivierung und Erweiterung
LV: VE216-2 Tischlerarbeiten Gastronomie Datum: 26.03.2024
Ausschreibung: Lang-LV Seite: - 42 -

Pos.Nr.	Beschreibung	Menge	EP	GB
---------	--------------	-------	----	----

Übertrag: _____ €

20.040 Titel Verkleidungen

20.040.10

Verkleidung Automat Typ 2.9

seitliche Verkleidung freistehenden Automat, **Typ 2.9 - siehe Zeichnung**

Ausführung Spanplatte P3 V100 vollflächig mit HPL-Dekor beschichtet, Fugenbild fortlaufend bei Stößen.

PU-Kante, 2mm mit einer Mindestanforderung von D3-Klebstoff

zwei Außenseiten

je BxHxT 1,00x 1,96m x 0,02m

und einer Rückwand, die an der Wand befestigt wird

inkl. oberer Blende, Tiefe 70cm

Oberfläche: HPL-Dekor H1181 ST37 Halifax Eiche tabak oder gleichwertig

Hersteller:

Produkt:



Übertrag: _____ €

Projekt: 201817 Kurmittelhaus Bad Schlema, Modernisierung, Attraktivierung und Erweiterung
 LV: VE216-2 Tischlerarbeiten Gastronomie Datum: 26.03.2024
 Ausschreibung: Lang-LV Seite: - 43 -

Pos.Nr.	Beschreibung	Menge	EP	GB
			Übertrag:	€
		1,000 Stk	€	€

20.040.20 Wandverkleidung Typ 2.10
 Wandverkleidung, Typ 2.10
 Material und Oberfläche wie in vorheriger Position beschrieben
 geschraubt befestigt, Montage der Verkleidung in Absprache mit
 Küchenmonteur

Maße:
 BxH: 2,90 x 1,18m
 Abstand zu OKFF: 0,90m

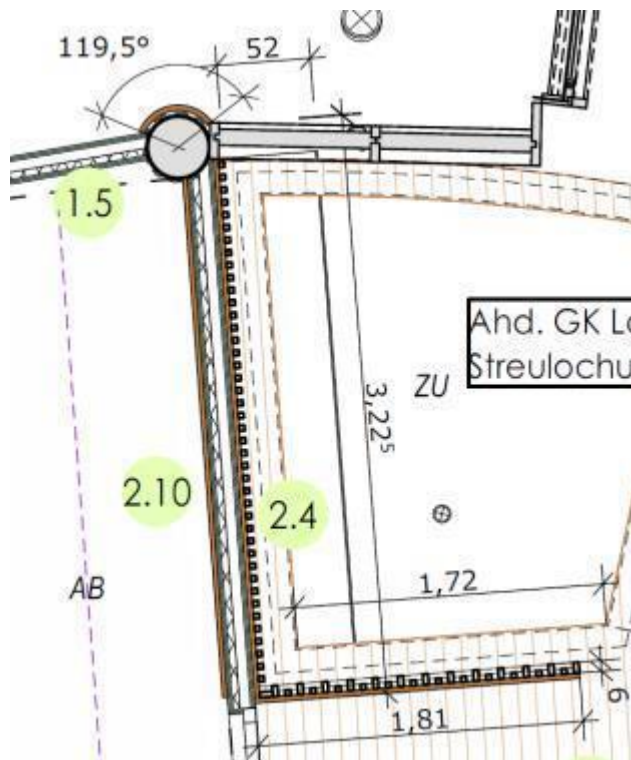

1,000 Stk _____ € _____ €

20.040.30 Wandverkleidung Typ 2.11
 Wandverkleidung, Typ 2.11
 Material und Oberfläche wie in vorheriger Position beschrieben
 geschraubt befestigt

Maße:
 Abstand zu OKFF: 15cm

Übertrag: _____ €

Projekt: 201817 Kurmittelhaus Bad Schlema, Modernisierung, Attraktivierung und Erweiterung
 LV: VE216-2 Tischlerarbeiten Gastronomie Datum: 26.03.2024
 Ausschreibung: Lang-LV Seite: - 44 -

Pos.Nr.	Beschreibung	Menge	EP	GB
---------	--------------	-------	----	----

Übertrag: _____ €

Breite: ca. 2,22m
 Abstand OKFF bis UKAHD (Unterkante Abhangdecke): ca. 2,50m

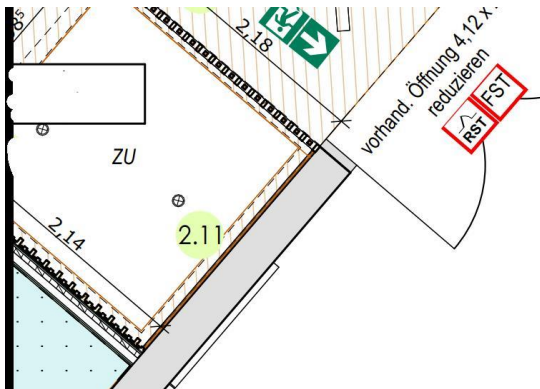

1,000 Stk _____ € _____ €

20.040.40

Wandverkleidung, Typ 2.12

Wandverkleidung, Typ 2.12

Inkl. Unterkonstruktion 6-2cm geschraubt befestigt
 Spanplatte 19mm beschichtet mit HPL-Dekor
 Über Treppenaufgang,
 inkl. Gerüststellung im Treppenhaus

Maße:
 Breite: ca. 2,22m
 Höhe: 4,80m

Oberfläche: HPL-Dekor H1714 ST19 Lincoln Nussbaum

Hersteller:

Produkt:

Übertrag: _____ €

Projekt: 201817 Kurmittelhaus Bad Schlema, Modernisierung, Attraktivierung und Erweiterung
 LV: VE216-2 Tischlerarbeiten Gastronomie
 Ausschreibung: Lang-LV
 Datum: 26.03.2024
 Seite: - 45 -

Pos.Nr.	Beschreibung	Menge	EP	GB
---------	--------------	-------	----	----

Übertrag: _____ €

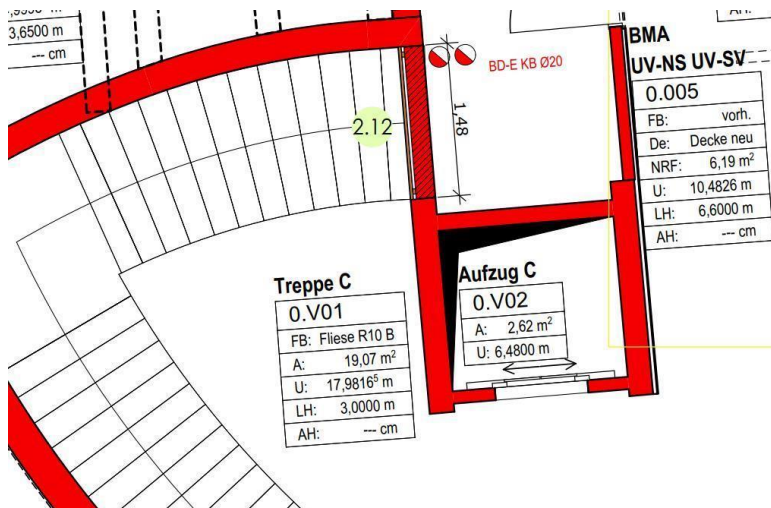

1,000 Stk _____ € _____ €

Übertrag: _____ €

Projekt: 201817 Kurmittelhaus Bad Schlema, Modernisierung, Attraktivierung und Erweiterung
LV: VE216-2 Tischlerarbeiten Gastronomie Datum: 26.03.2024
Ausschreibung: Lang-LV Seite: - 46 -

Pos.Nr.	Beschreibung	Menge	EP	GB
---------	--------------	-------	----	----

Übertrag: _____ €

20.040	Summe Titel Verkleidungen			_____ €
--------	---------------------------	--	--	---------

Übertrag: _____ €

Projekt: 201817 Kurmittelhaus Bad Schlema, Modernisierung, Attraktivierung und Erweiterung
LV: VE216-2 Tischlerarbeiten Gastronomie Datum: 26.03.2024
Ausschreibung: Lang-LV Seite: - 47 -

Pos.Nr.	Beschreibung	Menge	EP	GB
---------	--------------	-------	----	----

Übertrag: _____ €

20.050 Titel Logo

20.050.10

Logo Typ 3.0

Das **Logo Typ 3.0** - siehe Zeichnung

Gesamtmaße:

BxHxT: 2,30 x 2,855m x 0,105m

besteht aus drei Ebenen

hintere Ebene (Unterkonstruktion):

ist von der Wand 5cm abgesetzt und ist mit seitlichen Passblenden versehen,

je 5cm seitlich nach innen verrückt, Passblenden Ausführung in Spanplatte P3 V100 20mm mit HPL-Dekor weiß beschichtet, PU-Kante 2mm mit einer Mindestanforderung von D2-Klebstoff.

mittlere Ebene:

Platte BxHxT: 2,30 x 2,855m x 0,02m

Ausführung Spanplatte P3 V100 vollflächig mit HPL-Dekor, Bildabwicklung, PU-Kante 2mm mit einer Mindestanforderung von D2-Klebstoff.

Oberfläche: HPL-Dekor H1277 ST9 Lakeland Akazie hell oder gleichwertig

Hersteller:

Produkt:

vordere Ebene:

Platte BxHxT: 2,30 x 2,855m x 0,02m Logo ausgefäst

Ausführung in Multiplex, Nussbaum furniert, Oberfläche seidenmatt lackiert Furnierkante mind. 1mm

Übertrag: _____ €

Projekt: 201817 Kurmittelhaus Bad Schlema, Modernisierung, Attraktivierung und Erweiterung
 LV: VE216-2 Tischlerarbeiten Gastronomie
 Ausschreibung: Lang-LV
 Datum: 26.03.2024
 Seite: - 48 -

Pos.Nr.	Beschreibung	Menge	EP	GB
---------	--------------	-------	----	----

Übertrag: _____ €

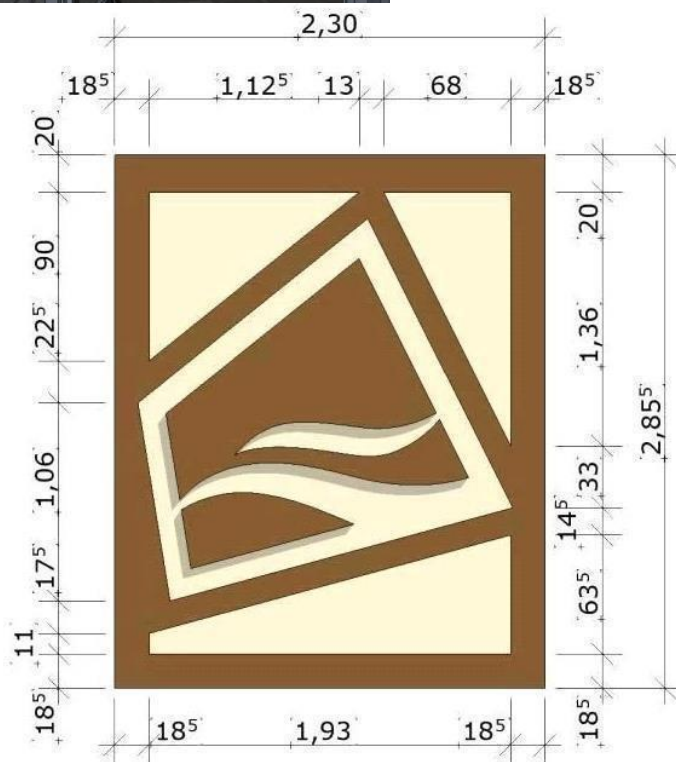

1,000 Stk _____ € _____ €

Übertrag: _____ €

Projekt: 201817 Kurmittelhaus Bad Schlema, Modernisierung, Attraktivierung und Erweiterung
LV: VE216-2 Tischlerarbeiten Gastronomie Datum: 26.03.2024
Ausschreibung: Lang-LV Seite: - 49 -

Pos.Nr.	Beschreibung	Menge	EP	GB
---------	--------------	-------	----	----

Übertrag: _____ €

20.050	Summe Titel Logo			_____ €
--------	------------------	--	--	---------

Übertrag: _____ €

Projekt: 201817 Kurmittelhaus Bad Schlema, Modernisierung, Attraktivierung und Erweiterung
 LV: VE216-2 Tischlerarbeiten Gastronomie Datum: 26.03.2024
 Ausschreibung: Lang-LV Seite: - 50 -

Pos.Nr.	Beschreibung	Menge	EP	GB
---------	--------------	-------	----	----

Übertrag: _____ €

20.060 Titel Deckenbekleidung

20.060.10

Deckenverkleidung Typ 4.0

Deckenverkleidung als Abhangdecke herzustellen inkl. der Abhangkonstruktion, **Typ 4.0 - siehe Zeichnung**
 Untergrund Stahlbeton-/Trockenbau-/Mauerwerkswand wird zudem an bauseits vorhandenen abgehängten GK Lochplatte mit Streulochung angeschlossen, die aus drei Elementen besteht.
 Mindestanforderung von D3-Klebstoff.

seitliche Passblenden:
 je 5cm seitlich nach innen verrückt,
 Der Höhenunterschied zwischen den Gipskartonplatten und der Holzdeckenverkleidung ist ebenfalls mit weißen HPL Passblenden zu verkleiden.

Deckenbekleidung:
 Ausführung in Spanplatte P3 V100 mit Nussbaum furniert, Oberfläche seidenmatt lackiert, Fugenbild fortlaufend bei Stößen, mit einer Mindestanforderung von D3-Klebstoff Konstruktion, Furnierkante Nussbaum und Ausschnitte siehe Zeichnung

20,000 m² _____ € _____ €

20.060.20

Beleuchtung U-Schiene für LED-Band

U-Schiene für LED-Band 10mm Breite an Deckenverkleidung montieren,
 LED-Band liefern und montieren ist nicht im Umfang enthalten

13,000 lfm _____ € _____ €

20.060.30

Aussparungen für Lichtspots

Aussparungen für Lichtspots in Decken- und Wandbekleidung bis D=20cm, siehe Deckenspiegel,
 Arbeitshöhe bis 3 Meter

8,000 Stk _____ € _____ €

20.060.40

Aussparungen für Lüftung

Aussparungen für Lüftung 60x60, siehe Deckenspiegel, in Decken- und Wandbekleidungen

4,000 Stk _____ € _____ €

Übertrag: _____ €

Projekt: 201817 Kurmittelhaus Bad Schlema, Modernisierung, Attraktivierung und Erweiterung
LV: VE216-2 Tischlerarbeiten Gastronomie Datum: 26.03.2024
Ausschreibung: Lang-LV Seite: - 51 -

Pos.Nr.	Beschreibung	Menge	EP	GB
---------	--------------	-------	----	----

Übertrag: _____ €

20.060.50	Aussparungen für Reviöffnung Aussparungen für Revisionsöffnung 40x40, mit Klappenverschluss, in Decken- und Wandbekleidungen	2,000 Stk	_____ €	_____ €
-----------	---	-----------	---------	---------

20.060	Summe Titel Deckenbekleidung			_____ €
--------	-------------------------------------	--	--	---------

Übertrag: _____ €

Projekt: 201817 Kurmittelhaus Bad Schlema, Modernisierung, Attraktivierung und Erweiterung
 LV: VE216-2 Tischlerarbeiten Gastronomie Datum: 26.03.2024
 Ausschreibung: Lang-LV Seite: - 52 -

Pos.Nr.	Beschreibung	Menge	EP	GB
---------	--------------	-------	----	----

Übertrag: _____ €

20.070 Titel Bekleidung für Bepflanzung

**20.070.10 Verkleidung Bepflanzung Treppenaufgang Typ 5.0
 Typ 5.0 - siehe Zeichnung**

Es ist ein Blumenkübel mit D4-Leim herzustellen.
 Der Korpus ist für eine Echtbepflanzung vorgesehen.
 Das Material besteht aus Multiplex mit einer HPL-Beschichtung.
 Die vier Eckverbindungen sind mit je einer Edelstahlleckschutzschiene
 max. 0,8cm sichtbar über die komplette Höhe von 25cm herzustellen.



Maße:
 Länge x Breite x Höhe x Dicke: 3,80m x 0,35m x 0,25m x 0,03m

Hersteller: Kronospan in der Ausführung Black Concrete K205 SL
 oder gleichwertiges System

.....

Produkt:

4,000 lfm _____ € _____ €

20.070.20 Innenseitige Beschichtung

Die Verkleidung der vorherigen Position ist innenseitig vollflächig
 wasserdicht zu verkleiden.

Einkomponentiger lösemittelfreier Flüssigkunststoff zur normgerechten

Übertrag: _____ €

Projekt: 201817 Kurmittelhaus Bad Schlema, Modernisierung, Attraktivierung und Erweiterung
LV: VE216-2 Tischlerarbeiten Gastronomie Datum: 26.03.2024
Ausschreibung: Lang-LV Seite: - 53 -

Pos.Nr.	Beschreibung	Menge	EP	GB
---------	--------------	-------	----	----

Übertrag: _____ €

Abdichtung.
Nach DIN 18533 Abdichtung von erdberührten Bauteilen.
Zusätzlich abgedichtet mit Flüssigkunststoff, welcher verstärkt ist mit einer Vlieseinlage aus Polyesterfasern.

Hersteller: 1K-FLÜSSIGKUNSTSTOFF PRO oder gleichwertiges System

.....

Produkt:

4,000 lfm _____ € _____ €

20.070 Summe Titel Bekleidung für Bepflanzung _____ €

Übertrag: _____ €

Projekt: 201817 Kurmittelhaus Bad Schlema, Modernisierung, Attraktivierung und Erweiterung
LV: VE216-2 Tischlerarbeiten Gastronomie Datum: 26.03.2024
Ausschreibung: Lang-LV Seite: - 54 -

Pos.Nr.	Beschreibung	Menge	EP	GB
---------	--------------	-------	----	----

Übertrag: _____ €

20.080 Titel Kasse

20.080.10

Kassenschrank

Maße: BxHxT 2,00 x 0,95 x 0,65m

je 4 Fronten mit je einer Schublade 15cm Höhe, inkl verdeckte Griflleiste und je einer Jalousie im unteren Bereich, inkl. verdeckte Griflleiste auf der gesamten Breite der Jalousien
Jalousie ist von oben nach unten aufschiebbar
Je ein Einlegeboden je Korpus

Installationsraum an Rückwand: Tiefe 15cm,

Sockelhöhe: 15cm umlaufend zweiseitig, 10cm nach innen versetzt zu Vorderkante Jalousie

Ausführung der Schränke wie in Positionen zuvor beschrieben:

Oberfläche Arbeitspl.: HPL-Dekor H1181 ST37 Halifax Eiche tabak oder gleichwertig

Hersteller:

Produkt:

Oberfläche Schränke:

Oberfläche: HPL-Dekor H1277 ST9 Lakeland Akazie hell oder gleichwertig

Hersteller:

Produkt:

Sockel in Edelstahloptik:

Oberfläche: HPL-Dekor M003 Aluminium Edelstahlton oder gleichwertig

Hersteller:

Produkt:

Übertrag: _____ €

Projekt: 201817 Kurmittelhaus Bad Schlema, Modernisierung, Attraktivierung und Erweiterung
 LV: VE216-2 Tischlerarbeiten Gastronomie Datum: 26.03.2024
 Ausschreibung: Lang-LV Seite: - 55 -

Pos.Nr.	Beschreibung	Menge	EP	GB
---------	--------------	-------	----	----

Übertrag: _____ €

Jalousie:

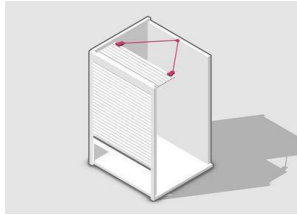

Vertikalbremse

- Doppelfunktion als Griffleistengleiter speziell für kleine Schränke
- Abbremsen des Rollladenlaufs beim Öffnen und Schließen
- Bremswirkung beidseitig und individuell einsetzbar

C6-Vertikalausgleich (Fabr. Rehau)

- Einsatz in Holzschränken mit eingeneteten oder aufgesetzten Führungsschienen und Lauf in die Rückwand
- Der aktive Gewichtsausgleich für die Öffnung von unten nach oben
- Einfache Lösung mit minimalem Platzbedarf im Schrank abschließbar

1,000 Stk _____ € _____ €

20.080 Summe Titel Kasse _____ €

Übertrag: _____ €

Projekt: 201817 Kurmittelhaus Bad Schlema, Modernisierung, Attraktivierung und Erweiterung
 LV: VE216-2 Tischlerarbeiten Gastronomie Datum: 26.03.2024
 Ausschreibung: Lang-LV Seite: - 56 -

Pos.Nr.	Beschreibung	Menge	EP	GB
---------	--------------	-------	----	----

Übertrag: _____ €

20.090 Titel Zusatzleistungen

20.090.10	Acrylfuge Acryl in der Farbe Weiß: - Wandanschlüsse und zw. Deckensegel aus Gipskarton Lochplatten und Deckenverkleidung in Holzoptik - Wandanschlüsse bei Passblenden der Wandverkleidung - bei Säulenverkleidung mittels Passblenden - Wandanschluss von Spint- und Umkleidewänden - Wandanschluss von Rückwand vom Frisiertisch	50,000 lfm	_____ €	_____ €
------------------	---	-------------------	---------	---------

20.090.20	Silikonfuge Silikonfuge im Nassbereich ziehen	10,000 lfm	_____ €	_____ €
------------------	---	-------------------	---------	---------

20.090.30	Aussparung für Steckdosen Aussparung für Steckdosen, Durchmesser bis 68 mm in Holzwerkstoffen	10,000 Stk	_____ €	_____ €
------------------	---	-------------------	---------	---------

20.090.40	Aussparungen für Lichtspots Aussparungen für Lichtspots	2,000 Stk	_____ €	_____ €
------------------	---	------------------	---------	---------

20.090	Summe Titel Zusatzleistungen		_____ €	
---------------	-------------------------------------	--	---------	--

Übertrag: _____ €

Projekt: 201817 Kurmittelhaus Bad Schlema, Modernisierung, Attraktivierung und Erweiterung
 LV: VE216-2 Tischlerarbeiten Gastronomie Datum: 26.03.2024
 Ausschreibung: Lang-LV Seite: - 57 -

Pos.Nr.	Beschreibung	Menge	EP	GB
---------	--------------	-------	----	----

Übertrag: _____ €

20.100 Titel Stundenlohnarbeiten

Die nachstehenden Stundenlohnarbeiten sind Eventualpositionen und werden im Bedarfsfall gesondert durch den AG beauftragt. Die Beauftragung der Gesamtleistung gilt nicht als Freigabe für diese Leistung. Aufsichtsstunden werden nicht gesondert vergütet.

Für untergeordnete Arbeiten sind Bauhelfer zu beschäftigen. Die Löhne für den Einsatz höher qualifizierter Arbeiter, als sie für die Arbeit erforderlich sind, werden nicht vergütet. Ausnahmen bedürfen der ausdrücklichen Genehmigung durch die Bauleitung.

Beschäftigt der Bieter bei einer nachstehenden Lohn-/Berufsgruppen keine Arbeitskräfte, hat er dies anzugeben und stattdessen den Satz möglichst gleichwertiger Arbeitskräfte anzubieten.

Kleingeräte, wie Bohrmaschinen, Trennschleifer, Schrauber, Kreissäge, Elektrohobel, Schweißgeräte und dergl. werden nicht gesondert vergütet, sie sind einschl. ihrer Betriebsmittel in die Einheitspreise der Stundenlöhne einzukalkulieren.

Die Unterzeichnung der Stundenlohnzettel durch die Bauleitung hat lediglich die Wirkung einer Bestätigung, dass die dort bezeichneten Arbeitsstunden und Materialkosten angefallen sind. Eine Abnahme der Leistung ist damit nicht verbunden, ebenso wenig eine Anerkennung, dass diese Leistungen als Stundenlohnarbeiten abgerechnet werden können, wenn sie unter Umständen schon in den Einheitspreisen enthalten sind. "

20.100.10 Stundenlohnarb. Vorarbeiter/-in

Stundenlohnarbeiten durch Arbeitskräfte auf Anordnung des AG ausführen, der Verrechnungssatz für die jeweilige Arbeitskraft umfasst sämtliche Aufwendungen wie Lohn- und Gehaltskosten, Lohn- und Gehaltsnebenkosten, Zuschläge, lohngebundene und lohnabhängige Kosten, sonstige Sozialkosten, Gemeinkosten, Wagnis und Gewinn. Erschwerniszuschläge sowie Zuschläge für Überstunden, Nacht-, Sonntags- und Feiertagsarbeit werden gesondert vergütet.

10,000 St _____ € _____ €

20.100.20 Stundenlohnarb. Facharbeiter/-in

Stundenlohnarbeiten wie vor, jedoch Facharbeiter.

20,000 St _____ € _____ €

20.100 Summe Titel Stundenlohnarbeiten _____ €

Übertrag: _____ €

Projekt: 201817 Kurmittelhaus Bad Schlema, Modernisierung, Attraktivierung und Erweiterung
LV: VE216-2 Tischlerarbeiten Gastronomie Datum: 26.03.2024
Ausschreibung: Lang-LV Seite: - 58 -

Pos.Nr.	Beschreibung	Menge	EP	GB
---------	--------------	-------	----	----

Übertrag: _____ €

20 **Summe Gewerk Gastronomie** _____ €

Summe Tischlerarbeiten Gastronomie _____ €

Übertrag: _____ €

Projekt: 201817 Kurmittelhaus Bad Schlema, Modernisierung, Attraktivierung und Erweiterung
LV: VE216-2 Tischlerarbeiten Gastronomie Datum: 26.03.2024
Ausschreibung: Lang-LV Seite: - 59 -

ZUSAMMENSTELLUNG

Pos.Nr.	Beschreibung	GB
10.010	Allgemein	_____ €
10.020	Baustelleneinrichtung	_____ €
10	Summe Tischlerarbeiten	_____ €
20.010	Säulenverkleidung	_____ €
20.020	Trennwand ggf. mit Sitzfläche	_____ €
20.030	Wandverkleidung	_____ €
20.040	Verkleidungen	_____ €
20.050	Logo	_____ €
20.060	Deckenbekleidung	_____ €
20.070	Bekleidung für Bepflanzung	_____ €
20.080	Kasse	_____ €
20.090	Zusatzleistungen	_____ €
20.100	Stundenlohnarbeiten	_____ €
20	Summe Gastronomie	_____ €
10	Tischlerarbeiten	_____ €
20	Gastronomie	_____ €
	Summe Tischlerarbeiten Gastronomie	_____ €
	Tischlerarbeiten Gastronomie LV-Nettosumme	_____ €
	19 % Umsatzsteuer	_____ €
	LV-Bruttosumme	_____ €

Projekt: 201817 Kurmittelhaus Bad Schlema, Modernisierung, Attraktivierung und Erweiterung
LV: VE216-2 Tischlerarbeiten Gastronomie Datum: 26.03.2024
Ausschreibung: Lang-LV Seite: - 60 -

Pos.Nr.	Beschreibung	GB
----------------	---------------------	-----------

Mit Abgabe des Angebotes werden vom Bieter alle Bestimmungen dieser Ausschreibung anerkannt. Der Bieter erklärt, dass er von allen Angebotsbestandteilen Kenntnis genommen hat und dass die geforderten Leistungen aus den ihm zur Verfügung gestellten Unterlagen sowie aufgrund der ihm bekannten örtlichen Bedingungen klar und ohne Widerspruch erkennbar sind. Er garantiert mit seiner Unterschrift die Einhaltung der Termine.

Ort	Datum	Stempel und rechtsgültige Unterschrift
-----	-------	--